

XARRIER TOP X / TOP Y



EN Work harnesses.
IT Imbracature da lavoro.
FR Harnais réglables pour le travail.
DE Regulierbare Industriegurte.
ES Arnese ajustable de trabajo.
PL Uprzążże robocze
PT Arnese de trabalho
SE Arbetssele
FI Työvaljaat
NO Arbeidsseler
DK Arbejdsseler
NL Werkharnassen
SI Delovni varovalni pasovi
SK Pracovné postroje
RO Hamuri de lucru
CZ Pracovní postroje
HU Munkavédelmi hevederek
GR Ζώνες εργασίας
EE Töörakmed
LV Darba iekare
LT Darbo diržų komplektas
BG Работни сбруи
HR Penjački pojasevi za rad

MADE IN EUROPE

EN 361:2002

EN 358:2018 / EN 813:2008

EN 12277:2015+A1:2018

CE 0333



Regulation (EU) 2016/425

Personal Protective Equipment against falls from a height.

1 SIZE CHART

Model	Xarrier			Top X	Top Y
REF. No.	7H179 BC	7H179 CD	7H179 DE	7H180	7H181
SIZE	S-M	M-L	L-XL	ONE SIZE	
A (cm)	-	-	-	160÷205	
B (cm)	60÷80	70÷100	80÷120	-	
C (cm)	45÷55	50÷60	55÷70	-	
D (cm)	-	-	-	80÷135	-
Standard	EN 358:2018 - EN 813:2008 - EN 12277:2015+A1:2018-C			EN 361:2002*	
Max rated load	140 kg			140 kg	

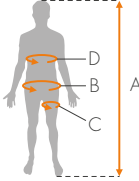

A - Height of the user;
 B - Circumference of the belt;
 C - Circumference of leg loops;
 D - Circumference of the chest.

*Only if used in combination with the model Xarrier

2 XARRIER MARKING

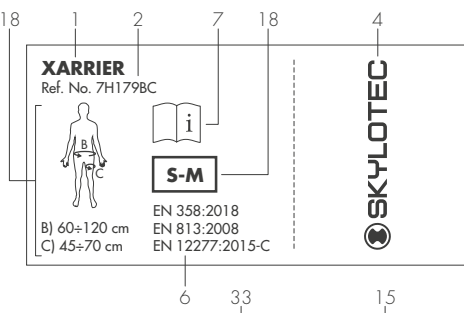

XARRIER
Ref. No. 7H179BC

S-M

EN 358:2018
EN 813:2008
EN 12277:2015-C

SKYLOTEC

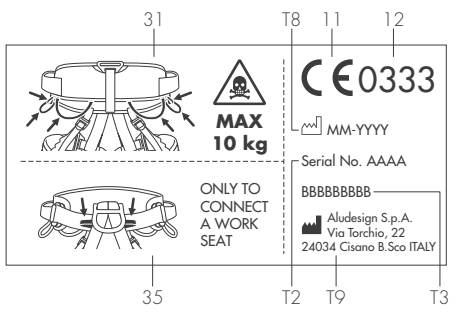

MAX 10 kg

CE 0333

MM-YYYY

Serial No. AAAAA

BBBBBBBBB

Aludesign S.p.A.
Via Torchio, 22
24034 Cisano B. Sco ITALY

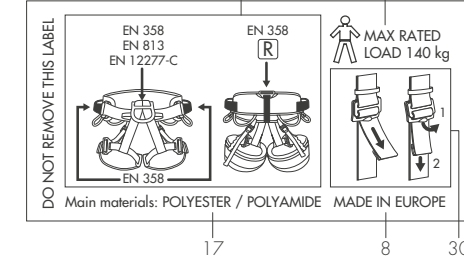

DO NOT REMOVE THIS LABEL

EN 358
EN 813
EN 12277-C

EN 358
R

MAX RATED LOAD 140 kg

Main materials: POLYESTER / POLYAMIDE
MADE IN EUROPE



ID

3 TOP X / TOP Y MARKING

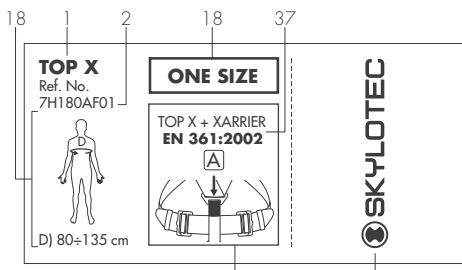

TOP X
Ref. No. 7H180AF01

ONE SIZE

TOP X + XARRIER
EN 361:2002

SKYLOTEC

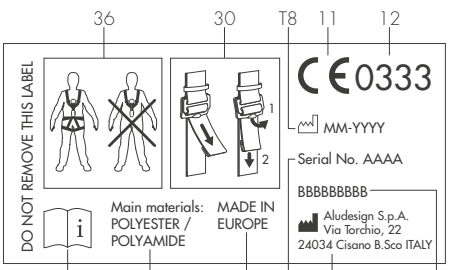

CE 0333

MM-YYYY

Serial No. AAAAA

BBBBBBBBB

Aludesign S.p.A.
Via Torchio, 22
24034 Cisano B. Sco ITALY

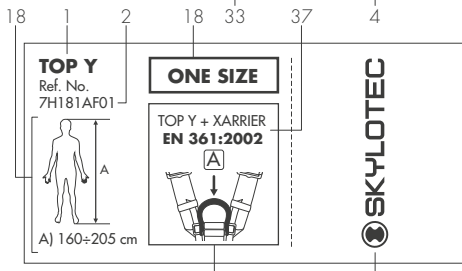

TOP Y
Ref. No. 7H181AF01

ONE SIZE

TOP Y + XARRIER
EN 361:2002

SKYLOTEC

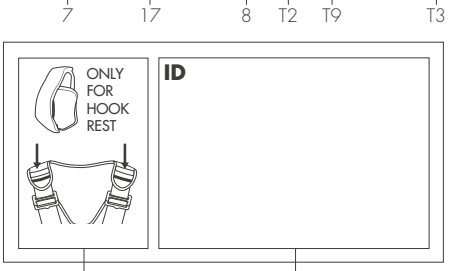

ONLY FOR HOOK REST

ID

4 NOMENCLATURE

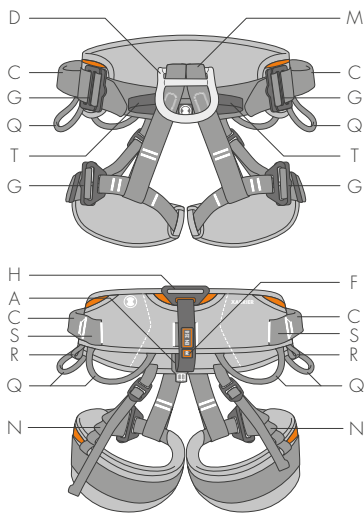

4.1 - XARRIER

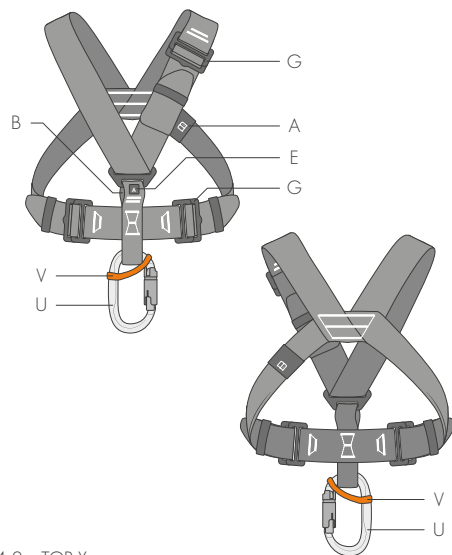

4.2 - TOP X

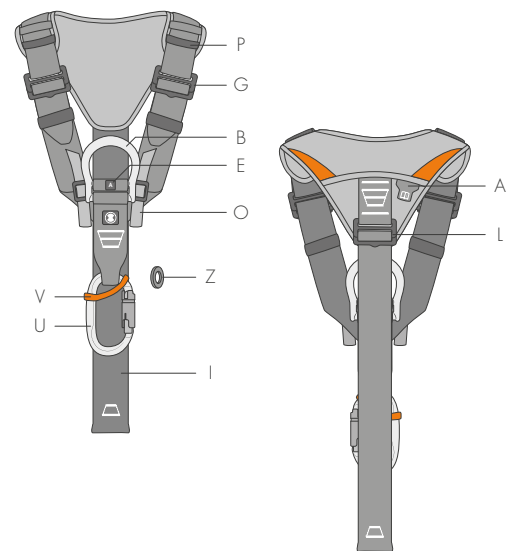

4.3 - TOP Y

5 COMPATIBILITY

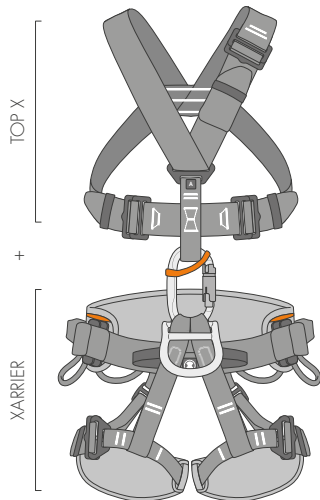

5.1 - EN 358 / EN 813 / EN 361 / EN 12277

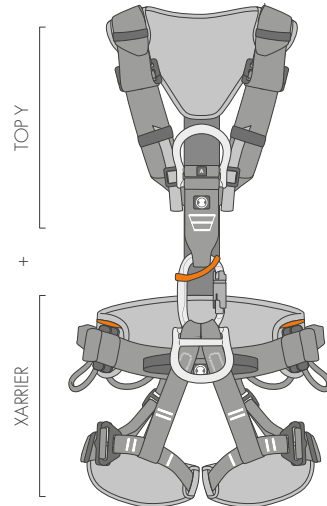

5.2 - EN 358 / EN 813 / EN 361 / EN 12277

6 ADJUSTMENT BUCKLES

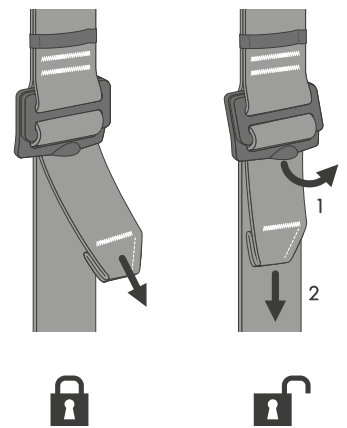

7 XARRIER INSTALLATION

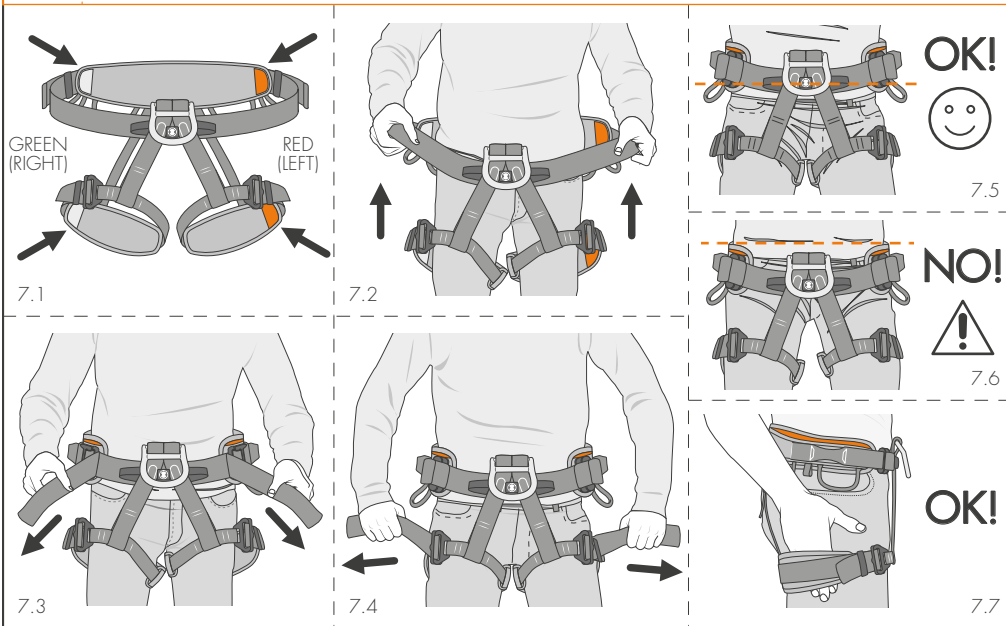

8 TOP X INSTALLATION

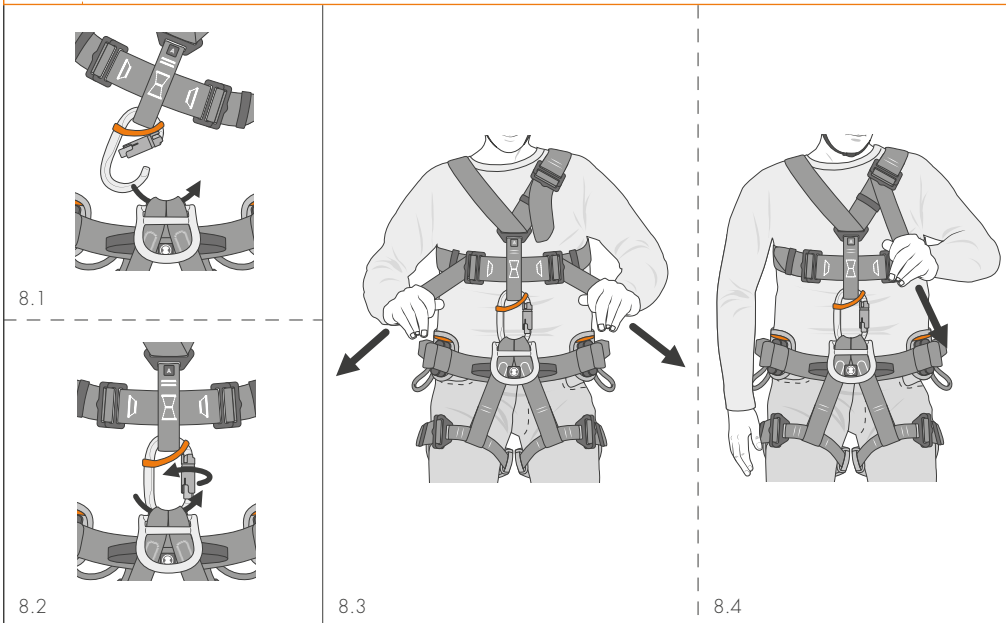

9 TOP Y INSTALLATION

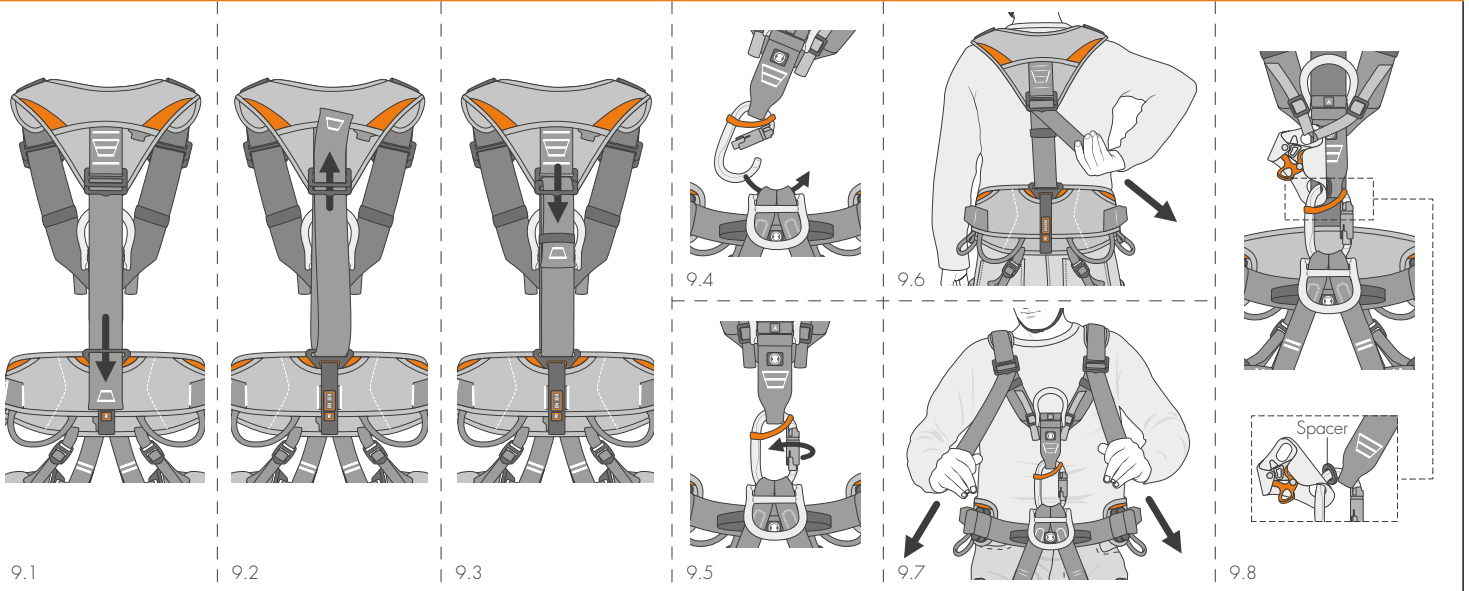

10 CORRECT POSITIONING OF THE TOP Y

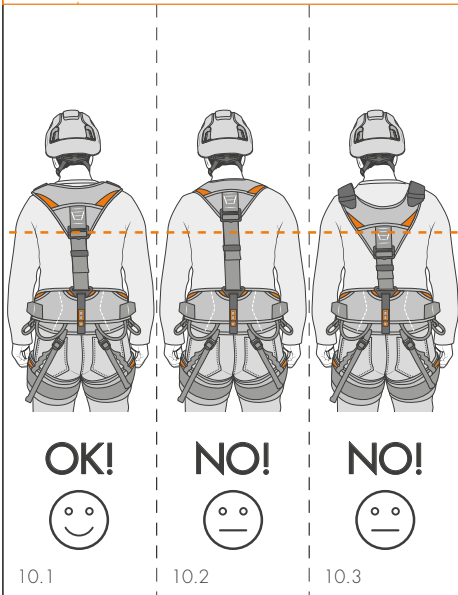

11 ATTACHMENT POINTS / FIELDS OF APPLICATION

<p>11.1 - EN 361 - Fall arrest system / EN 813 Rope access</p>	<p>11.2 - EN 358 - Work positioning</p>	<p>11.3 - EN 358 - Work restraint</p>	<p>11.4 - EN 358 Work positioning / EN 813 Rope access</p>	<p>11.5 - EN 12277-C Mountaineering</p>
--	---	---------------------------------------	--	---

12 WARNINGS

<p>12.1</p>	<p>DANGER MAX 10 kg</p>
<p>12.2 - Only for the connection of a work seat</p>	
<p>12.3 - Only for Hook Rest</p>	
<p>12.4</p>	<p>-4 ÷ +140°F -20 ÷ +60°C</p>

13 WRONG ATTACHMENT MODES

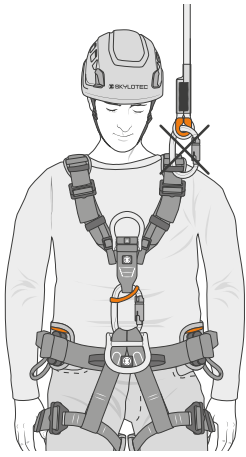

NO!
DANGER

13.1

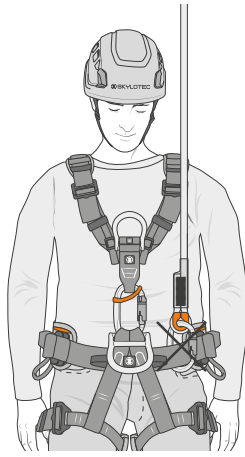

NO!
DANGER

13.2

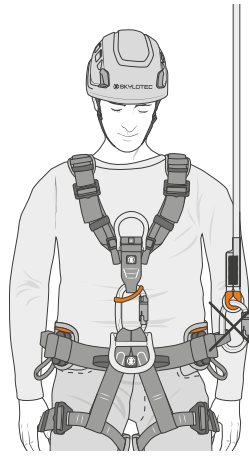

NO!
DANGER

13.3

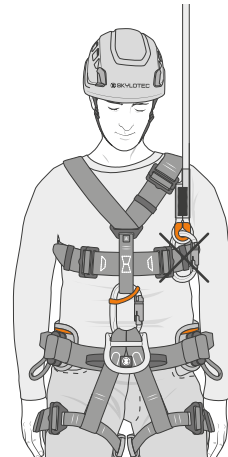

NO!
DANGER

13.4

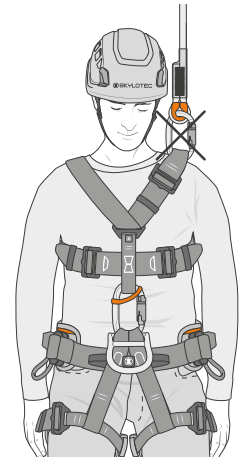

NO!
DANGER

13.5

14 EN 12277-C - INSTRUCTIONS FOR USE

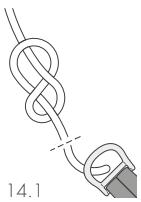

14.1

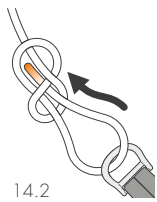

14.2

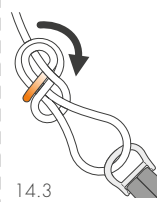

14.3

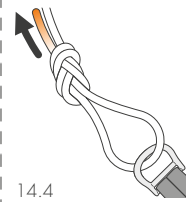

14.4

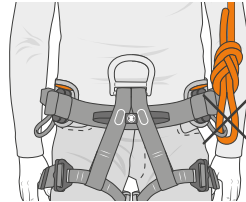

NO!
DANGER

14.7

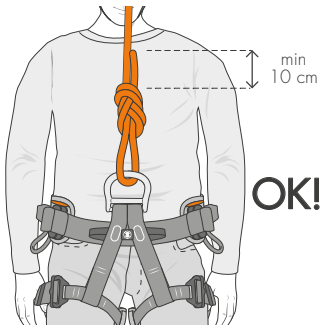

14.5

OK!

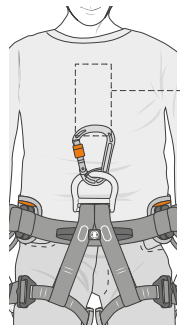

14.6 - Use with belay devices

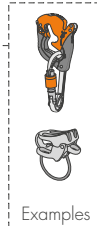

Examples



NO!
DANGER

14.8

15 XARRIER + TOP Y - USE WITH FALL ARREST LANYARD

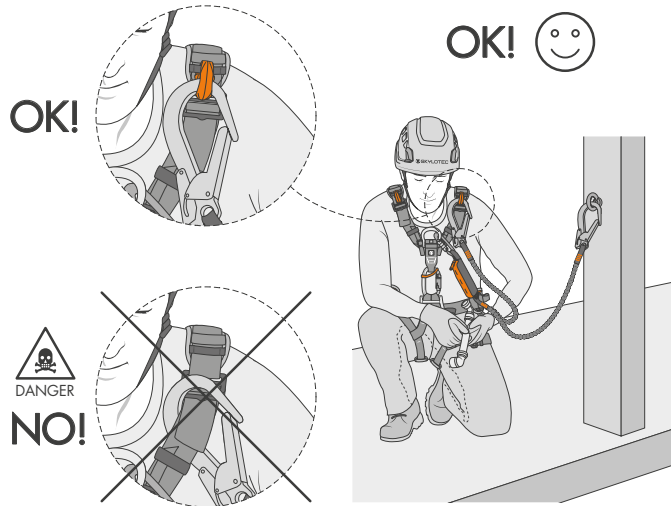

15.1

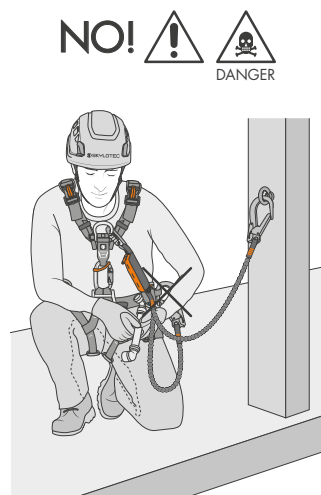

15.2

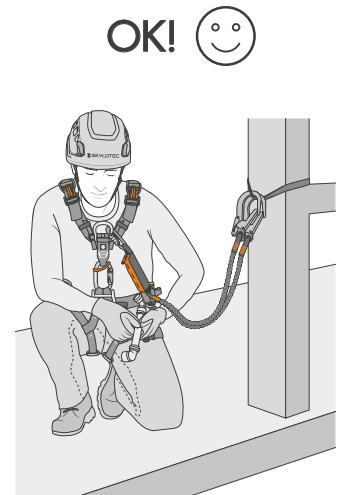

15.3

16 HOOK REST - INSTALLATION

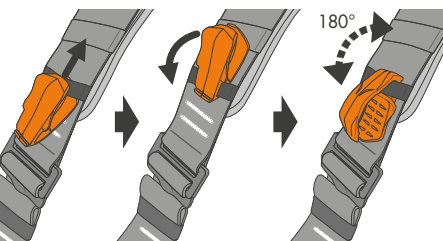

17 HOOK REST - INSTRUCTIONS FOR USE

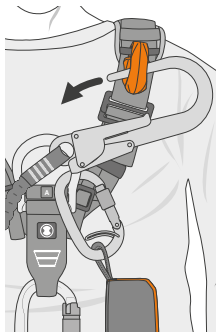

17.1 - Connector fastening

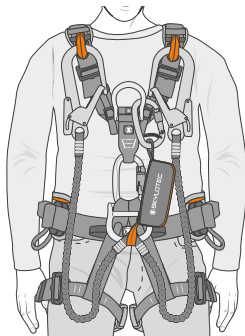

17.2

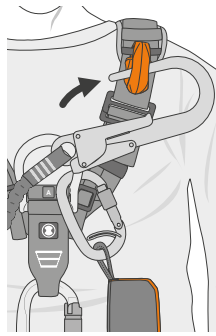

17.3 - Right removal

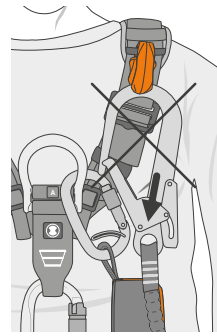

NO!

17.4 - Wrong removal

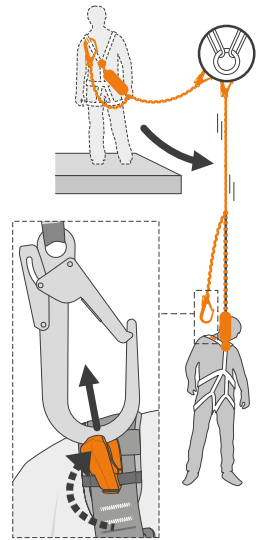

17.5 - In case of fall

18 HOOK REST - WRONG USES

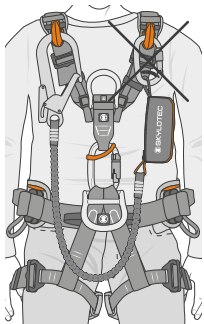

NO!



18.1

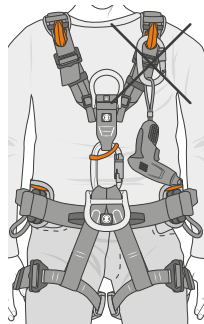

NO!



18.2

19 WORK SEAT - INSTRUCTIONS FOR USE

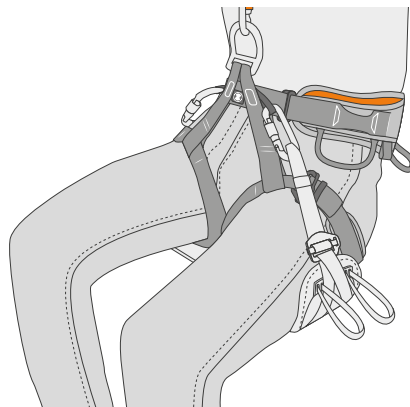

19.1

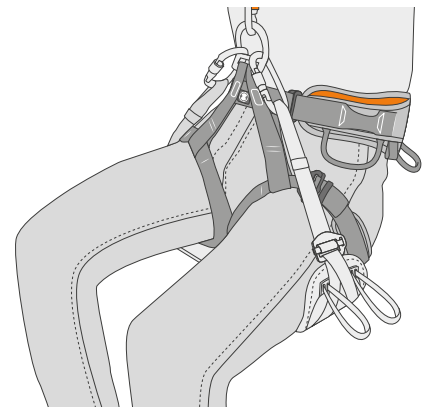

19.2

The instruction manual for this device consists of general and specific instructions, both must be carefully read and understood before use. **Attention!** This leaflet shows the specific instruction only.

SPECIFIC INSTRUCTIONS XARRIER / TOP X / TOP Y.

This note contains the necessary information for a correct use of the following product/s: XARRIER / Top X / Top Y. **Attention!** Top X and Top Y chest harnesses must never be used by themselves: they must always and only be used in conjunction with XARRIER seat harness (Fig. 5). The correct integration of a chest harness and a seat harness produces an EN 361 fall arrest harness.

1) FIELD OF APPLICATION.

This product is a personal protective device (P. P. E.). It is compliant with the Regulation (EU) 2016/425. EN 361:2002 - Full body harnesses against falls from a height. EN 358:2018 - Belts for work positioning and restraint. EN 813:2008 - Sit harnesses. EN 12277:2015+A1:2018 - Mountaineering equipment: harnesses. Attention! Verify the regulations according to which the equipment in your possession has been approved (Fig. 1). Attention! Some models of harness have integrated devices (e.g. connector, positioning elements): please read the relevant instructions for use thoroughly and respect the limits of use. Attention! This product is intended to be integrated into fall protection systems, for example connectors and ropes. Attention! For this product (with the exception of the use in accordance with EN 12277-C) the indications of the standard EN 365 must be respected (general instructions / paragraph 2.5). Attention! For this product (with the exception of the use in accordance with EN 12277-C) a periodic thorough inspection is compulsory (general instructions / paragraph 8).

1.1 - Intended uses. The equipment is designed for the following applications: prevention of falls from a height (EN 358 / EN 813); protection against falls from a height (EN 361 / EN 12277-C).

2) NOTIFIED BODIES. Refer to the legend in the general instructions (paragraph 9 / table D): M2; N1.

3) NOMENCLATURE (Fig. 4).

A) Label with marking. B) EN 361 sternal attachment element. C) EN 358 lateral attachment element. D) EN 358 / EN 813 / EN 12277-C ventral attachment element. E) A capital letter, indicating the EN 361 attachment elements. F) R capital letter, indicating the EN 358 attachment element, intended for use in work restraint only. G) Adjustment buckle. H) Waistbelt/chest harness (Top Y) connection buckle. I) Waistbelt/chest harness connection strap. L) Chest harness adjustment buckle. M) Waistbelt/chest harness (Top X/Top Y) connection loop. N) Leg-loop support straps. O) Fastening straps for ventral rope clamp. P) Support strap for Hook Rest. Q) Waistbelt gear loops. R) Loops for tool-holder pouch. S) Loops for tool-carrying carabiner. T) Loops for work-positioning seat connection. U) EN 362 connector. V) Positioning element. Z) Spacer.

3.1 - Main materials. Refer to the legend in the general instructions (paragraph 2.4): 1 / 3 (attachment points and buckles); 7 / 10 / 12 (webbings and seams).

4) MARKING.

Numbers/letters without caption: refer to the legend in the general instructions (paragraph 5).

4.1 - General (Fig. 2-3). Indications: 1; 2; 4; 6; 7; 8; 11; 12; 15; 17; 18; 30) Pictogram showing how to close and fix the adjustment buckles; 31) Pictogram showing incorrect attachment point (Equipment-carrying loop). 32) Area to fill in for the identification of the device; 33) Diagram showing the correct use of attachment points. 34) Indication of webbing intended only for the insertion of the Hook Rest support. 35) Caption indicating the loops intended for the connection of a work-positioning seat. 36) Pictogram indicating that the chest harness must never be used by itself. 37) Information about the compatibility that determines compliance with the EN 361 standard.

4.2 - Traceability (Fig. 2-3). Indications: T2; T3; T8; T9.

5) COMPATIBILITY.

For the connection of either Top X or Top Y model to XARRIER seat harness, besides the supplied connector, any EN 362 connector equipped with an anti-rotation positioning element can be used.

6) CHECKS.

Further to the checks listed below, comply with what indicated in the general instructions (paragraph 3). During each use: it is important to check regularly the buckles and/or the adjustment devices.

7) INSTALLATION/ADJUSTMENT. Choose a harness of a suitable size, by consulting the chart (Fig. 1), containing the following data: A) Height of the user; B) Circumference of the belt; C) Circumference of leg loops; D) Chest circumference. **Attention!** Before use, perform a test for fitting and adjustability in a safe place, in order to make sure that the harness is of the correct size, it enables adequate adjustment and it has an acceptable level of comfort for its intended use.

7.1 - XARRIER installation. The harness features two different-coloured signs that identify each side on both waistbelt and leg loops (green colour: right side; red colour: left side). Make sure that the harness is orientated the right way by checking the corresponding coloured signs (Fig. 7.1). Put the harness on so that the

waistbelt and leg loops are positioned at the correct height (Fig. 7.5). Adjust the waistbelt using the adjustment buckles (Fig. 7.3) until it achieves a snug fit over the body, without being too tight. Adjust the leg loops using the adjustment buckles (Fig. 7.4) and the dedicated straps, until there is space enough to insert a hand between the leg loop and the leg (Fig. 7.7). Pass any excess strap through the appropriate retainers.

7.2 - Top X installation. Put the chest harness on and insert the connector into the waistbelt connection loop (M), making sure to lock the screwgate (Fig. 8.1-8.2). Adjust the chest harness using the adjustment buckles (Fig. 8.3-8.4) until it achieves a snug fit over the body, without being too tight. Pass any excess strap through the appropriate retainers.

7.3 - Top Y installation. Insert the waistbelt/chest harness connection strap (I) into the dedicated buckle (H) on the waistbelt and thread it back into the adjustment buckle (L) on the chest harness, as shown (Fig. 9.1-9.3). Next, insert the connector into the waistbelt connection loop (M), making sure to lock the screwgate (Fig. 9.4-9.5). Adjust the chest harness using the adjustment buckles (Fig. 9.6-9.7) until it is positioned at the correct height (Fig. 10.1) and achieves a snug fit over the body, without being too tight. Pass any excess strap through the appropriate retainers. **Attention!** The supplied connector is only to be used for the connection of waistbelt and chest harness and for the installation of the ventral rope clamp (paragraph 8.1): do not use it to connect anything else!

8) XARRIER / TOP Y - ACCESSORIES.

8.1 - Ventral rope clamp. Top Y model is equipped with two fastening straps for a ventral rope clamp. To install the ventral rope clamp, use the supplied connector and insert the spacer (Mod. Spacer - Ref. No. 6V845) as shown (Fig. 9.8).

8.2 - Work positioning seat. XARRIER model is equipped with two loops specifically dedicated to the connection of a work-positioning seat (Fig. 19.1). This solution increases the comfort during use and leaves free the ventral attachment point for other manoeuvres. Alternatively, it is anyway possible to attach the work positioning seat to the ventral attachment point (Fig. 19.2).

9) EN 361 / EN 358 / EN 813 INSTRUCTIONS FOR USE.

Any activity carried out at height requires the use of Personal Protection Equipment (PPE) as a protection against the risk of a fall. Before accessing the work station, all the risk factors must be evaluated (environmental, concomitant, consequential).

9.1 - EN 361:2002. The device complies with EN 361 standard and the tests were carried out and passed using a 140 kg dummy. **Attention!** In case of use by users weighing more than 100 kg (equipment included) always check the compatibility of the energy absorbers used in terms of declared load. The sternal attachment element is marked with the letter A and is intended for the connection to fall arrest equipment covered by EN 363 (e.g. energy absorber, guided type fall arrester on rope, etc.). A full body harness against falls from a height is a component of a fall arrest system, and it must be used in combination with anchorages EN 795, shock absorbers EN 355, connectors EN 362 etc. **Attention!** To connect to a reliable anchor point or to a connection subsystem, only use EN 362 connectors. Attention! Please check the value of the clearance distance of the fall arrest device used in the instruction manual. Attention! Only anchor points that comply with the EN 795 standard can be used (minimum strength 12 kN or 18 kN for non-metallic anchors) that do not have sharp edges. Attention! The user must always be positioned below the anchor point.

9.2 - EN 358:2018. The belt is approved for use by a user of 140 kg, tools and equipment included. The lateral attachment elements are intended for the user's positioning at the work station and must be used to connect a work-positioning lanyard. The ventral attachment element, certified to EN 358 or EN 358 / EN 813, can also be used to connect a work-positioning or restraint lanyard. Make sure it is possible to rest the feet to work in a comfortable way. Adjust the positioning lanyard in such a way that it is in tension; that the anchor point is at a height equal to or greater than the height of the waist belt. **Attention!** Attachment elements EN 358 are not suitable to arrest a fall. A work positioning belt should not be used where the foreseeable risk of the user being suspended from the belt or exposed to an involuntary tension through the belt itself exists. Attention! Using a work positioning system, the user is normally supported by the equipment. As a consequence, it is essential to consider using a backup system such as a fall protection system. Attention! The two lateral attachment elements must always be used together, by linking them with a positioning lanyard. Attention! The rear attachment point, identified by the letter R, is intended for use in a restraint system and thus it can only be used to prevent the user from entering an area where a fall is possible.

9.3 - EN 813:2008. Maximum rated load: 140 kg. The ventral attachment element is intended for use in work positioning and restraint systems and rope access systems. It can be used to connect a positioning lanyard, a restraint lanyard, a descender, etc. **Attention!** The attachment element EN 813 is not suitable to arrest a fall. Attention! The user must always be positioned below the anchor point.

10) EN 12277-C INSTRUCTIONS FOR USE.

A type C harness can be used in conjunction with a type D chest harness. **Attention!** The use of a type D harness by itself, not combined with a type C harness, is prohibited and may expose the user to the risk of serious injury or death.

10.1 - Tying in. The harness must be connected to the rope via a figure eight knot

(Fig. 14.1÷14.5) tied onto the metal ventral attachment element. **Attention!** Never use any attachment point that is different from those indicated (Fig. 14.7÷14.8).

Attention! Always check thoroughly the knot before starting to climb.

10.2 - Use with equipment. The harness must be secured to a belay or lowering device via a connector that is equipped with a locking screwgate (Fig. 14.6). Make sure that the connector is correctly locked and that it is loaded on the major axis.

10.3 - Techniques. The harness is intended for mountaineering activities, including rock climbing. It can be used for belay manoeuvres, abseiling, via ferratas etc.

11) ADDITIONAL WARNINGS. 1) Gear loops are to be used only to hang materials. Do not use for other purposes (fastening, abseiling etc.). **Attention!** The horizontal webbing located on the shoulders are designed exclusively to insert the Hook Rest support (Ref. No. 6V522) and should not be used for other purposes (Fig. 13.1-16). The Hook Rest support is exclusively designed for the positioning of a fall arrester lanyard while not in use. (Fig. 17). It is designed to release the connector if subjected to a load exceeding a few kilograms, so that it does not interfere with the opening of the energy absorber in the event of a fall (Fig. 17.5).
2) Inert suspension in the harness can cause serious physiological injuries and, in extreme cases, fatality. **Attention!** Take all the necessary preAttentions to minimize the likelihood of an inert suspension and its duration.

12) SYMBOLS. Refer to the legend in the general instructions (paragraph 16): F1.

Le istruzioni d'uso di questo dispositivo sono costituite da un'istruzione generale e da una specifica ed entrambe devono essere lette attentamente prima dell'utilizzo. **Attenzione!** Questo foglio costituisce solo l'istruzione specifica.

ISTRUZIONI SPECIFICHE XARRIER / TOP X / TOP Y.

Questa nota contiene le informazioni necessarie per un utilizzo corretto del seguente prodotto/i: XARRIER / Top X / Top Y. **Attenzione!** Le imbracature pettorali Top X e Top Y non devono mai essere utilizzate da sole ma sempre e solo in combinazione con l'imbracatura bassa XARRIER (Fig. 5). La corretta combinazione di imbracatura pettorale e imbracatura bassa dà origine a un'imbracatura anticaduta EN 361.

1) CAMPO DI APPLICAZIONE.

Questo prodotto è un dispositivo di protezione individuale (D. P. I.). Esso è conforme al regolamento (UE) 2016/425. EN 361:2002 - Imbracature anticaduta per il corpo. EN 358:2018 - Cinture di posizionamento sul lavoro e trattenuta. EN 813:2008 - Imbracature basse. EN 12277:2015+A1:2018 - Attrezzatura per alpinismo: imbracature. **Attenzione!** Verificare le normative per le quali è omologato il dispositivo in proprio possesso (Fig. 1). **Attenzione!** Alcuni modelli di imbracature integrano altri dispositivi (es. connettore; supporto di posizionamento); leggere attentamente le relative istruzioni d'uso e rispettarne i limiti d'impiego. **Attenzione!** Questo prodotto è destinato ad essere integrato in sistemi di protezione contro le cadute, per esempio connettori e funi. **Attenzione!** Per questo prodotto (eccetto l'uso in conformità alla EN 12277-C) devono essere rispettate le indicazioni della norma EN 365 (istruzioni generali / paragrafo 2.5). **Attenzione!** Per questo prodotto (eccetto l'uso in conformità alla EN 12277-C) è obbligatorio un controllo periodico approfondito (istruzioni generali / paragrafo 8).

1.1 - Destinazioni d'uso. Il dispositivo è progettato per i seguenti scopi: prevenzione contro le cadute dall'alto (EN 358 / EN 813); protezione contro le cadute dall'alto (EN 361 / EN 12277-C).

2) ORGANISMI NOTIFICATI.

Consultare la legenda nelle istruzioni generali (paragrafo 9 / tabella D): M2; N1.

3) NOMENCLATURA (Fig. 4).

A) Etichetta con marcatura. B) Elemento di attacco sternale EN 361. C) Elemento di attacco laterale EN 358. D) Elemento di attacco ventrale EN 358 / EN 813 / EN 12277-C. E) Lettera maiuscola A, indicante gli elementi di attacco EN 361. F) Lettera maiuscola R, indicante l'elemento di attacco EN 358 destinato al solo utilizzo in trattenuta. G) Fibbia di regolazione. H) Fibbia di collegamento cintura/pettorale (Top Y). I) Fettuccia di collegamento cintura/pettorale. L) Fibbia di regolazione pettorale. M) Asola di collegamento cintura/pettorale (Top X/Top Y). N) Fettucce di sostegno cosciali. O) Fettucce di fissaggio per bloccante ventrale. P) Fettuccia per supporto Hook Rest. Q) Asole porta-materiali cintura. R) Asole per custodia porta attrezzi. S) Asole per moschettone porta-materiale. T) Asole destinate al collegamento di un sedile di posizionamento. U) Connettore EN 362. V) Supporto di posizionamento. Z) Distanziale.

3.1 - Materiali principali. Consultare la legenda nelle istruzioni generali (paragrafo 2.4): 1 / 3 (elementi di attacco e fibbie); 7 / 10 / 12 (fettucce e cuciture).

4) MARCATURA.

Numeri/lettere senza didascalia: consultare la legenda nelle istruzioni generali (paragrafo 5).

4.1 - Generale (Fig. 2-3). Indicazioni: 1; 2; 4; 6; 7; 8; 11; 12; 15; 17; 18; 30) Pittogramma che illustra come chiudere e fissare le fibbie di chiusura e regolazione; 31) Pittogramma che illustra un errato punto di aggancio (asola porta-materiali); 32) Area compilabile per identificazione dispositivo; 33) Pittogramma che illustra i punti corretti di aggancio. 34) Indicazione delle fettucce destinate unicamente all'inserimento del supporto Hook Rest. 35) Indicazione delle asole destinate al collegamento di un sedile di posizionamento. 36) Pittogramma indicante che l'imbracatura pettorale non deve mai essere utilizzata da sola. 37) Indicazione circa la compatibilità che determina la conformità alla normativa EN 361.

4.2 - Tracciabilità (Fig. 2-3). Indicazioni: T2; T3; T8; T9.

5) COMPATIBILITÀ.

Per il collegamento dei modelli Top X e Top Y con l'imbracatura bassa XARRIER, oltre al connettore in dotazione, è possibile utilizzare qualsiasi connettore EN 362 provvisto di un supporto di posizionamento anti-rotazione.

6) CONTROLLI.

Oltre ai controlli indicati di seguito rispettare quanto indicato nelle istruzioni generali (paragrafo 3). Durante ogni utilizzo: è importante controllare regolarmente fibbie e/o dispositivi di regolazione.

7) INSTALLAZIONE/REGOLAZIONE. Scegliere un'imbracatura di taglia adeguata consultando l'apposita tabella (Fig. 1), contenente i valori di: A) Statura dell'utilizzatore; B) Circonferenza della cintura; C) Circonferenza dei cosciali; D) Circonferenza del torace. **Attenzione!** Prima dell'utilizzo è necessario effettuare una prova di sospensione in un luogo sicuro, per assicurarsi che l'imbracatura sia della misura giusta, abbia possibilità di regolazione sufficiente e sia di un livello di comodità accettabile per l'utilizzo a cui è destinata.

7.1 - Installazione XARRIER. L'imbracatura è provvista di due indicazioni colorate che identificano il lato di cintura e cosciali (colore verde: destro; colore rosso: sinistro). Verificare che l'imbracatura sia correttamente orientata controllando la corrispondenza delle indicazioni colorate (Fig. 7.1). Indossare l'imbracatura in modo che la cintura e i cosciali si posizionino all'altezza corretta (Fig. 7.5). Regolare la cintura per mezzo delle fibbie di regolazione (Fig. 7.3) in modo che aderisca perfettamente al corpo, senza risultare troppo stretta. Regolare i cosciali per mezzo delle fibbie di regolazione (Fig. 7.4) e delle fettucce di sostegno, in modo che una mano possa passare fra il cosciale e la gamba dell'utilizzatore (Fig. 7.7). Inserire l'eventuale fettuccia in eccesso negli appositi passanti.

7.2 - Installazione Top X. Indossare il pettorale e inserire il connettore nell'asola di collegamento della cintura (M) assicurandosi di chiuderne la ghiera (Fig. 8.1-8.2). Regolare il pettorale per mezzo delle fibbie di regolazione (Fig. 8.3-8.4) in modo che aderisca perfettamente al corpo, senza risultare troppo stretto. Inserire l'eventuale fettuccia in eccesso negli appositi passanti.

7.3 - Installazione Top Y. Inserire la fettuccia di collegamento cintura/pettorale (I) nell'apposita fibbia (H) presente sulla cintura e ripassarla all'interno della fibbia di regolazione (L) presente sul pettorale, come mostrato (Fig. 9.1+9.3). Inserire successivamente il connettore nell'asola di collegamento della cintura (M) assicurandosi di chiuderne la ghiera (Fig. 9.4-9.5). Regolare il pettorale per mezzo delle fibbie di regolazione (Fig. 9.6-9.7) in modo che si posizioni all'altezza corretta (Fig. 10.1) e che aderisca perfettamente al corpo, senza risultare troppo stretto. Inserire l'eventuale fettuccia in eccesso negli appositi passanti. **Attenzione!** Il connettore in dotazione serve solo al collegamento di cintura e pettorale e all'installazione del bloccante ventrale (paragrafo 8.1): non collegarvi altro!

8) XARRIER / TOP Y - ACCESSORI.

8.1 - Bloccante ventrale. Il modello Top Y è dotato di due fettucce per il fissaggio di un bloccante ventrale. Per l'installazione del bloccante ventrale utilizzare il connettore in dotazione, inserendo inoltre il distanziale (Mod. Spacer - Ref. No. 6V845) come mostrato (Fig. 9.8).

8.2 - Sedile di posizionamento. Il modello XARRIER è provvisto di due asole dedicate al collegamento di un sedile di posizionamento (Fig. 19.1). Questa soluzione migliora il comfort durante l'utilizzo e lascia libero l'anello ventrale per altre manovre. In alternativa è possibile comunque collegare il sedile di posizionamento all'anello ventrale (Fig. 19.2).

9) ISTRUZIONI D'USO EN 361 / EN 358 / EN 813.

Qualsiasi lavoro in quota presuppone l'impiego di Dispositivi di Protezione Individuale (DPI) contro il rischio di cadute. Prima di accedere alla postazione di lavoro si devono considerare tutti i fattori di rischio (ambientali, concomitanti, consequenziali).

9.1 - EN 361:2002. Il dispositivo è conforme alla EN 361 e le prove sono state condotte e superate con un manichino di 140 kg. **Attenzione!** In caso di utilizzo da parte di utenti di peso superiore a 100 kg (attrezzatura inclusa) verificare sempre la compatibilità, in termini di carico dichiarato, degli assorbitori di energia impiegati. L'elemento di attacco sternale è segnalato dalla lettera A ed è destinato a connettere un dispositivo di arresto caduta contemplato dalla EN 363 (es. assorbitori di energia, anticaduta guidato su corda etc.). Un'imbracatura anticaduta per il corpo è un componente di un sistema di arresto caduta e può essere impiegata in combinazione con ancoraggi EN 795, assorbitori EN 355, connettori EN 362 etc. **Attenzione!** Per effettuare il collegamento ad un punto di ancoraggio affidabile o ad un sottosistema di collegamento utilizzare esclusivamente connettori EN 362. **Attenzione!** Verificare il valore del tirante d'aria del dispositivo anticaduta impiegato nelle relative istruzioni d'uso. **Attenzione!** Si devono utilizzare esclusivamente punti di ancoraggio, conformi alla norma EN 795 (resistenza minima 12 kN o 18 kN per ancoraggi non metallici), che non presentino spigoli taglienti. **Attenzione!** L'utilizzatore dovrà trovarsi sempre al di sotto del punto di ancoraggio.

9.2 - EN 358:2018. La cintura è approvata per l'impiego da parte di un utilizzatore, compresi strumenti e attrezzature, di 140 kg. Gli elementi di attacco laterali sono destinati al posizionamento dell'utilizzatore sul luogo di lavoro e devono essere utilizzati per collegare un cordino di posizionamento sul lavoro. Anche l'elemento di attacco ventrale, certificato EN 358 o EN 358 / EN 813, può essere utilizzato per collegare un cordino di posizionamento o di trattenuta. Accertarsi di potere appoggiare i piedi per lavorare confortevolmente. Regolare il cordino di posizionamento in modo che risulti in tensione e che il punto di ancoraggio si trovi ad un'altezza uguale o superiore a quella della cintura. **Attenzione!** Gli elementi di attacco EN 358 non sono adatti ad arrestare una caduta. Una cintura di trattenuta non dovrebbe essere utilizzata laddove sia prevedibile il rischio che l'utilizzatore rimanga sospeso alla cintura o venga esposto ad una tensione involontaria tramite la cintura stessa. **Attenzione!** Utilizzando un sistema di posizionamento sul lavoro, l'utilizzatore normalmente è sostenuto dall'equipaggiamento. Di conseguenza è essenziale considerare l'utilizzo di un sistema di backup, ad esempio un sistema anticaduta. **Attenzione!** I due elementi di attacco laterali vanno utilizzati sempre insieme, collegandoli mediante un cordino di posizionamento. **Attenzione!** Il punto di attacco posteriore, identificato dalla lettera R, è destinato all'utilizzo in trattenuta e serve quindi unicamente ad impedire all'utilizzatore di raggiungere un luogo da dove una caduta sia possibile.

9.3 - EN 813:2008. Carico nominale massimo: 140 kg. L'elemento di attacco ventrale è destinato all'uso in sistemi di trattenuta, di posizionamento sul lavoro e di accesso con fune. Esso può essere utilizzato per collegare un cordino di posizionamento o di trattenuta, un discensore etc. **Attenzione!** L'elemento di attacco EN 813 non è adatto ad arrestare una caduta. **Attenzione!** L'utilizzatore dovrà trovarsi sempre al di sotto del punto di ancoraggio.

10) ISTRUZIONI D'USO EN 12277-C.

Un'imbracatura tipo C può essere utilizzata in combinazione con un'imbracatura pettorale tipo D. **Attenzione!** L'utilizzo di una sola imbracatura tipo D non abbinate ad un'imbracatura tipo C è vietato e può esporre a rischio di lesioni gravi o morte.

10.1 - Legatura. L'imbracatura deve essere collegata alla corda per mezzo di un nodo a 8 (Fig. 14.1÷14.5) realizzato sull'elemento metallico di attacco ventrale. **Attenzione!** Non usare punti di attacco diversi da quelli indicati (Fig. 14.7÷14.8). **Attenzione!** Controllare sistematicamente il nodo prima di cominciare ad arrampicare.

10.2 - Utilizzo con dispositivi. L'imbracatura deve essere collegata ad un dispositivo di assicurazione o calata mediante un connettore con ghiera di bloccaggio (Fig. 14.6). Verificare che il connettore sia chiuso correttamente e che lavori sull'asse maggiore.

10.3 - Tecniche. L'imbracatura è destinata ad essere utilizzata per l'alpinismo, inclusa l'arrampicata. Essa può essere impiegata per le tecniche di assicurazione, discesa in corda doppia, via ferrata etc.

11) AVVERTENZE SUPPLEMENTARI.

1) Le asole porta-materiali servono solo ad appendere materiali. Non usare per altri scopi (assicurarsi, calarsi etc.). **Attenzione!** Le fettucce orizzontali situate sulle bretelle sono progettate esclusivamente per inserire il supporto Hook Rest (Ref. No. 6V522) e non devono essere utilizzate per altri scopi (Fig. 13.1-16). Il supporto Hook Rest è destinato esclusivamente al posizionamento dei moschettoni di un cordino anticaduta quando non utilizzato (Fig. 17). Esso è progettato per rilasciare il connettore se sottoposto a un carico superiore a qualche chilogrammo, in modo da non interferire con l'apertura dell'assorbitore di energia in caso di caduta (Fig. 17.5). 2) La sospensione inerte nell'imbracatura può provocare gravi disturbi fisiologici o la morte. **Attenzione!** Adottare tutte le precauzioni necessarie al fine di ridurre al minimo la probabilità di una sospensione inerte e la relativa durata.

12) **SIMBOLI.** Consultare la legenda nelle istruzioni generali (paragrafo 16): F1.

Les instructions d'utilisation de ce dispositif comprennent une partie générale et une partie spécifique, lesquelles doivent toutes les deux être lues attentivement avant utilisation. **Attention !** La présente fiche ne contient que les instructions spécifiques.

INSTRUCTIONS SPÉCIFIQUES XARRIER / TOP X / TOP Y.

Cette note contient les informations nécessaires à l'utilisation correcte du produit/s suivant/s : XARRIER / Top X / Top Y. Attention ! Les harnais torse Top X et Top Y ne doivent jamais être utilisés seuls, mais uniquement en combinaison avec le harnais cuissard XARRIER (Fig. 5). La combinaison correcte d'un harnais torse et d'un harnais cuissard se transforme en un harnais antichute EN 361.

1) CHAMP D'APPLICATION.

Ce produit est un dispositif de protection individuelle (E. P. I.). Il est conforme au Règlement (UE) 2016/425. EN 361:2002 - Harnais antichute pour le corps. EN 358:2018 - Ceintures de maintien au travail et de retenue. EN 813:2008 - Harnais cuissard. EN 12277:2015+A1:2018 - Équipement d'alpinisme : harnais. Attention ! Vérifier la réglementation pour laquelle votre appareil est homologué (Fig. 1). Attention ! Certains modèles de harnais intègrent d'autres dispositifs (par exemple, un connecteur ; un support de positionnement) : lire attentivement les instructions correspondantes et respecter les limites d'utilisation. Attention ! Ce produit est destiné à être intégré dans des systèmes de protection contre les chutes, par exemple des connecteurs et des cordes. Attention ! Pour ce produit (sauf pour une utilisation conforme à la norme EN 12277-C), les indications de la norme EN 365 (instructions générales / section 2.5) doivent être respectées. Attention ! Pour ce produit (à l'exception d'une utilisation conforme à la norme EN 12277-C) il est obligatoire de procéder à une inspection périodique approfondie (instructions générales / section 8).

1.1 - Destination. Le dispositif a été réalisé pour la prévention des chutes en hauteur (EN 358 / EN 813) ; protection contre les chutes en hauteur (EN 361 / EN 12277-C).

2) ORGANISMES NOTIFIÉS.

Consulter la légende dans les instructions générales (paragraphe 9/tableau D) : M2 ; N1.

3) NOMENCLATURE (Fig. 4). A) Étiquette avec marquage. B) Point d'attache sternal EN 361. C) Point d'attache latéral EN 358. D) Point d'attache ventral EN 358 / EN 813 / EN 12277-C. E) Lettre majuscule A, qui indique les points d'attache EN 361. F) Lettre majuscule R, qui indique que le point d'attache EN 358 ne peut être utilisé que pour la retenue. G) Boucle de réglage. H) Boucle de connexion ceinture/harnais torse (Top Y). I) Sangle de connexion ceinture/harnais torse. J) Boucle de réglage du harnais torse. M) Boucle de connexion ceinture/harnais torse (Top X/Top Y). N) Sangles de soutien pour les tours de cuisse. O) Sangle pour fixer le bloqueur ventral. P) Sangle pour support Hook Rest. Q) Boucles porte-matériel pour ceinture. R) Boucles pour pochette porte-matériels. S) Boucles pour mousqueton porte-matériel. T) Boucles pour la connexion à un siège de positionnement. U) Connecteur EN 362. V) Support de positionnement. Z) Entretoise.

3.1 - Matériaux principaux. Consulter la légende dans les instructions générales (paragraphe 2.4) : 1 / 3 (points d'attache et boucles) ; 7 / 10 / 12 (sangles et coutures).

4) MARQUAGE.

Chiffres/lettres sans légende : consulter la légende dans les instructions générales (paragraphe 5).

4.1 - Général (Fig. 2-3). Indications : 1 ; 2 ; 4 ; 6 ; 7 ; 8 ; 11 ; 12 ; 15 ; 17 ; 18 ; 30) Pictogramme illustrant la procédure de fermeture et de fixation des boucles de réglage ; 31) Pictogramme indiquant un point d'attache incorrect (anneau porte-matériel) ; 32) Surface compilable pour l'identification du dispositif ; 33) Pictogramme indiquant les points corrects d'attache. 34) Indication des sangles destinées uniquement à l'insertion du support Hook Rest. 35) Indication des boucles destinées à être rattachées à un siège de positionnement. 36) Pictogramme qui indique que le harnais torse ne doit jamais être utilisé seul. 37) Indication de la compatibilité qui détermine la conformité à la norme EN 361.

4.2 - Traçabilité (Fig. 2-3). Indications : T2 ; T3 ; T8 ; T9.

5) COMPATIBILITÉ.

Pour connecter Top X et Top Y avec le harnais cuissard XARRIER, on peut utiliser, en plus du connecteur fourni, n'importe quel connecteur EN 362 avec un support de positionnement anti-rotation.

6) CONTROLES.

En plus des contrôles indiqués en suite, il faut respecter ce qui est indiqué dans les instructions générales (paragraphe 3). Pendant chaque utilisation : il est important de contrôler régulièrement les boucles et/ou matériaux de réglage.

7) INSTALLATION/RÉGLAGE. Choisir un harnais d'une taille appropriée à l'aide du tableau prévu à cet effet (Fig. 1), contenant les valeurs relatives aux aspects suivants : A) Stature de l'utilisateur ; B) circonférence de la ceinture ; C) Circonférence des cuissards ; D) Tour de poitrine. **Attention !** Avant d'utiliser pour la première fois le matériel, essayer le matériel dans un lieu sûr pour savoir s'il est

facile à porter et à régler et pour s'assurer que le harnais est de taille appropriée, qu'il permet un réglage suffisant et présente un niveau de confort acceptable pour l'utilisation prévue.

7.1 - Installation XARRIER. Le harnais est doté de deux indications colorées pour identifier le côté de la ceinture et des tours de cuisse (vert : droit ; rouge : gauche). Vérifier que le harnais soit correctement orienté par la correspondance des indications colorées (Fig. 7.1). Mettre le harnais de façon à ce que la ceinture et les tours de cuisse soient à la hauteur correcte (Fig. 7.5). Régler la ceinture à l'aide des boucles de réglage (Fig. 7.3) pour qu'elle soit bien ajustée et pas trop serrée. Régler les tours de cuisse au moyen des boucles de réglage (Fig. 7.4) et des sangles de soutien, de manière à ce qu'une main puisse passer entre les tours de cuisse et la jambe de l'utilisateur (Fig. 7.7). Insérer la sangle excédentaire dans les boucles fournies.

7.2 - Installation Top X. Mettre le harnais torse et insérer le connecteur dans la boucle de la ceinture (M), en veillant à fermer le verrouillage (Fig. 8.1-8.2). Régler le harnais torse à l'aide des boucles de réglage (Fig. 8.3-8.4) afin qu'il adhère parfaitement au corps sans être trop serré. Insérer la sangle excédentaire dans les boucles fournies.

7.3 - Installation Top Y. Insérer la sangle de connexion ceinture/harnais torse (I) dans la boucle spéciale (H) de la ceinture et la passer dans la boucle de réglage (L) du harnais torse, comme indiqué (Fig. 9.1-9.3). Insérer ensuite le connecteur dans la boucle de connexion de la ceinture (M), en veillant à fermer le verrouillage (Fig. 9.4-9.5). Régler le harnais torse à l'aide des boucles de réglage (Fig. 9.6-9.7) de façon à ce qu'il soit positionné à la hauteur correcte (Fig. 10.1) et adhère parfaitement au corps, sans être trop serré. Insérer la sangle excédentaire dans les boucles fournies. Attention ! Le connecteur fourni sert uniquement à connecter la ceinture et le harnais torse et à installer le bloqueur ventral (section 8.1) : ne pas y connecter autre chose !

8) XARRIER / TOP Y - ACCESSOIRES.

8.1 - Bloqueur ventrale. Le modèle Top Y est équipé de deux sangles pour la fixation d'un bloqueur ventral. Pour installer le bloqueur ventral, utiliser le connecteur fourni en insérant également l'entretoise (Mod. Spacer - Réf. 6V845) comme indiqué (Fig. 9.8).

8.2 - Sellette de positionnement. Le modèle XARRIER dispose de deux boucles qui permettent de connecter un siège de positionnement. (Fig. 19.1). Cette solution améliore le confort pendant l'utilisation et laisse libre l'anneau ventral pour autres manœuvres. Alternativement, il est en tout cas possible d'attacher la sellette de positionnement à l'anneau ventral (Fig. 19.2).

9) INSTRUCTIONS D'UTILISATION.

Pour tout travail en hauteur il est obligatoire d'utiliser des Équipements de Protection Individuelle (EPI) contre le risque de chutes. Avant d'accéder à la position de travail, il est fondamental de prendre en considération tous les facteurs de risques (environnementaux, concomitants, consécutifs).

9.1 - EN 361:2002. Le dispositif est conforme à la Norme EN 361 et les essais ont été réalisés et réussites avec un mannequin de 140 kg. **Attention !** En cas d'utilisation de la part d'utilisateurs ayant un poids supérieur à 100 kg (équipement inclus) toujours vérifier la compatibilité, en terme de charge déclarée, des absorbeurs d'énergie employés. Le point d'attache sternal est marqué de la lettre A et est destiné à connecter un dispositif d'arrêt des chutes couvert par la norme EN 363 (par exemple, absorbeur d'énergie, antichute guidé sur corde, etc.). Un harnais antichute pour le corps est un composant d'un système d'arrêt antichute et peut être utilisé en combinaison avec d'autres amarrages EN 795, absorbeurs EN 355, connecteurs EN 362, etc. **Attention !** Pour effectuer la connexion à un point d'ancrage fiable ou à un sous-système de connexion utiliser exclusivement les connecteurs EN 362. **Attention !** Contrôler la valeur du tirant d'air du dispositif antichute utilisée dans les instructions d'utilisation. **Attention !** S'il faut utiliser seulement des points d'amarrage conformes à la norme EN 795 (résistance minimale 12 kN ou 18 kN pour amarrages non métalliques) et ne présentant pas de bords tranchants. **Attention !** L'utilisateur devra toujours se trouver au-dessous du point d'ancrage.

9.2 - EN 358:2018. La ceinture est approuvée pour être utilisée par un utilisateur, en comprenant les outils et l'équipement, de 140 kg. Les éléments d'attache sur les côtés sont destinés au positionnement de l'utilisateur sur le lieu de travail et doivent être utilisés pour connecter une cordelette de positionnement sur le travail. L'élément d'attache ventral, certifié EN 358 ou EN 358/ EN 813 peut être utilisé pour connecter une cordelette de positionnement ou de retenue. S'assurer d'être ne mesure de poser les pieds afin de pouvoir travailler dans les meilleures conditions. Régler la longe de maintien au travail de manière à la mettre en tension et en veillant à ce que le point d'ancrage se trouve à une hauteur égale ou supérieure à celle de la ceinture. **Attention !** Les points d'attache EN 358 ont été conçus pour arrêter une chute. Il ne faut pas utiliser une ceinture de retenue si on prévoit le risque que l'utilisateur reste en suspension sur la ceinture ou soit soumis à une tension involontaire au moyen de la même ceinture. **Attention !** Dans le cas d'emploi d'un système de positionnement sur le lieu de travail, l'utilisateur normalement est soutenu par l'équipement. Pourtant, il est essentiel de considérer l'emploi d'un système de soutien, par exemple un système antichute. **Attention !** Les deux éléments d'attache latéraux doivent toujours être utilisés ensemble, en les reliant grâce à une

longe de maintien au travail. **Attention !** Le point d'attache dorsal, identifié par la lettre R, est destiné à être utilisé en retenue et sert donc uniquement à empêcher l'utilisateur d'atteindre une zone où une chute est possible.

9.3 - EN 813:2008. Charge nominale maximale : 140 kg. L'élément d'attache ventral est destiné à une utilisation dans les systèmes de retenue, de positionnement sur le travail et d'accès avec câble. Il peut être utilisé pour connecter une cordelette de positionnement ou de retenue, un descendeur etc. **Attention !** Le point d'attache EN 813 n'est pas adapté pour arrêter une chute. **Attention !** L'utilisateur devra toujours se trouver au-dessous du point d'ancrage.

10) INSTRUCTIONS D'UTILISATION EN 12277-C.

Un harnais de type C peut être utilisé en combinaison avec un harnais torse de type D. Attention ! L'utilisation d'un harnais de type D seul, qui n'est pas associé à un harnais de type C, est interdite et peut exposer à un risque de blessure grave ou de décès.

10.1 - Attachement. Le harnais doit être relié à la corde au moyen d'un nœud en 8 (Fig. 14.1÷14.5) réalisé sur l'élément métallique d'attache ventral. Attention ! Ne pas utiliser de points d'attache autres que ceux indiqués (Fig. 14.7÷14.8). Attention ! Vérifier systématiquement le nœud avant de commencer à grimper.

10.2 - Utilisation avec des dispositifs. Le harnais doit être relié à un dispositif d'assurance ou de descente au moyen d'un connecteur avec un verrouillage de blocage (Fig. 14.6). Vérifier que le connecteur soit correctement fermé et qu'il fonctionne sur l'axe principal.

10.3 - Techniques. Le harnais est destiné à être utilisé pour l'alpinisme, y compris l'escalade. Il peut être utilisé pour les techniques d'assurance, la descente en rappel, la via ferrata, etc.

11) AVERTISSEMENTS SUPPLÉMENTAIRES.

1) Les anneaux porte-matériel servent à pendre le matériel. Ne jamais les utiliser à d'autres fins (assurance, descente etc.). **Attention !** Les sangles horizontales situées sur les bretelles ont été réalisées exclusivement pour insérer le support Hook Rest (Ref. No. 6V522) et ne doivent pas être utilisées pour d'autres fins (Fig. 13.1-16). Le support HOOK REST est conçu uniquement pour le placement des mousquetons d'une longe antichute, quand il n'est pas utilisé. (Fig. 17). Il a été projeté pour libérer le connecteur si soumis à une charge supérieure à quelques kilogrammes, de manière à ne pas interférer avec le fonctionnement de l'absorbeur d'énergie en cas de chute (Fig. 17.5). 2) La suspension inerte dans le harnais risque de provoquer de graves dommages physiologiques, voire de conduire à la mort. **Attention !** Adopter toutes les précautions nécessaires afin de réduire au minimum les probabilités de suspension inerte et relative durée.

12) SYMBOLES. Consulter la légende dans les instructions générales (paragraphe 16) : F1.

Die Gebrauchsanweisung zu diesem Produkt setzt sich aus einem allgemeinen und einem spezifischen Teil zusammen, wobei beide Teile vor der Verwendung des Produkts genau durchgelesen werden müssen. **Achtung!** Dieses Blatt enthält nur den allgemeinen Teil der Anleitung.

SPEZIFISCHE ANWEISUNGEN XARRIER / TOP X / TOP Y.

Diese Anmerkung enthält die notwendige Informationen für einen korrekten Gebrauch des folgenden Produktes/e: XARRIER / Top X / Top Y. **Achtung!** Die Brustgurt Top X und Top Y dürfen nicht alleine benutzt werden, sondern nur in Kombination mit dem Hüftgurt XARRIER (Abb. 5). Die korrekte Kombination von Brust- und Hüftgurt führt zu einem Auffanggurt gemäß EN 361.

1) ANWENDUNGSBEREICH.

Dieses Produkt ist eine Persönliche Schutzausrüstung (P. S. A.). Entspricht der EU-Regelung 2016/425. EN 361:2002 - Auffanggurte EN 358:2018 - Gurte zur Arbeitsplatzpositionierung und Haltegurte EN 813:2008. EN 12277:2015+A1:2018 - Bergsteigerausrüstung: Gurte. **Achtung!** Überprüfen, für welche Vorschriften das eigene Gerät zugelassen ist (Abb. 1). Achtung! Einige Gurtmodelle integrieren andere Geräte (z. B. Verbindungselemente; Positionierungshilfen): Sorgfältig die entsprechende Gebrauchsanweisung durchlesen und die Anwendungslimits beachten. Achtung! Dieses Produkt ist für den Einbau in Absturzschutzsysteme wie Verbindungselemente und Seile vorgesehen. Achtung! Für dieses Produkt (außer bei Verwendung nach EN 12277-C) sind die Angaben der Norm EN 365 zu beachten (allgemeine Gebrauchsanleitung / Absatz 2.5). Achtung! Für dieses Produkt (außer bei Verwendung nach EN 12277-C) ist eine gründliche regelmäßige Überprüfung erforderlich (allgemeine Gebrauchsanleitung / Abschnitt 8). Achtung! Dieses Produkt ist zur Integration in Absturzschutzsysteme vorgesehen, z. B. Karabiner und Seile. Achtung! Für dieses Produkt muss die Anleitung der Norm EN 365 beachtet werden (allgemeine Gebrauchsanweisungen / Absatz 2.5). Achtung! Für dieses Produkt ist eine gründliche regelmäßige Kontrolle verpflichtet (allgemeine Gebrauchsanweisungen / Absatz 8).

1.1 - Anwendungsbereich. Das Gerät wurde für folgende Ziele entworfen: Verhinderung von Abstürzen (EN 358 / EN 813); Schutz vor Abstürzen (EN 361 / EN 12277-C).

2) BENANNTE STELLEN. Die Legende in der allgemeine Gebrauchsanweisungen lesen (Absatz 9 / Tabelle D): M2; N1.

3) NOMENKLATUR (Abb. 4). A) Etikett mit Markierung. B) Sternales Befestigungselement EN 361. C) Seitliches Befestigungselement EN 358. D) Centrales Befestigungselement EN 358 / EN 813 / EN 12277-C. E) Großbuchstabe A zur Kennzeichnung der Befestigungselemente EN 361. F) Großbuchstabe R zur Kennzeichnung der Befestigungselemente EN 358, die nur zur Rückhaltung bestimmt sind. G) Einstellschnalle. H) Hüftgurt/Brustgurt-Verbindungsschnalle (Top Y). I) Hüftgurt/Brustgurt-Verbindungsmittel. L) Brustverstellungsschnalle. M) Verbindungsöse für Hüftgurt/Brustgurt (Top X / Top Y). N) Halteriemern der Beinschlaufen. O) Befestigungsgurte für Bruststeigklemme. P) Halteriemern für Hook Rest. Q) Materialschlaufen am Hüftgurt. R) Ösen für Werkzeug. S) Ösen für Materialkarabiner. T) Ösen für die Befestigung eines Positionierungssitzes. U) Verbindungselement EN 362. V) Positionierungshilfe. Z) Abstandshalter.

3.1 - Wesentlichen Materialien. Die Legende in der allgemeine Gebrauchsanweisungen lesen (Absatz 2.4): 1 / 3 (Einbindungselemente und Schnallen); 7 / 10 / 12 (Schlingen und Nähte).

4) MARKIERUNG.

Zahlen / Buchstaben ohne Bildunterschriften: die Legende in der allgemeine Gebrauchsanweisungen lesen (Absatz 5).

4.1 - Allgemeine (Abb. 2-3). Angaben: 1; 2; 4; 6; 7; 8; 11; 12; 15; 17; 18; 30) Piktogramm zur Erklärung der Schließ- und Befestigungsart der Einstellschnallen; 31) Piktogramm, das einen nicht korrekten Einbindungspunkt aufzeigt (Materialträger-Öse); 32) Beschriftbarer Bereich zur Identifizierung des Artikels; 33) Piktogramm, das die korrekten Einbindungspunkte aufzeigt. 34) Anweisung der Bandschlingen, die einzig dazu dienen, die Halterung Hook Rest einzufügen. 35) Angabe zu den Ösen, die zum Anbringen eines Positionierungssitzes dienen. 36) Piktogramm, das darauf hinweist, dass der Brustgurt niemals allein verwendet werden darf. 37) Angabe der Kompatibilität, die die Übereinstimmung mit der Norm EN 361 bestimmt.

4.2 - Rückverfolgbarkeit (Abb. 2-3). Angaben: T2; T3; T8; T9.

5) KOMPATIBILITÄT. Um die Top X- und Top Y-Modelle mit dem XARRIER-Hüftgurt zu verbinden, kann zusätzlich zum mitgelieferten Verbindungselement jedes beliebige EN 362-Verbindungselement verwendet werden, das mit einer Positionierungshilfe mit Verdrehschutz ausgestattet ist.

6) KONTROLLEN.

Zusätzlich zu den nachstehenden gemeldeten Kontrollen, man muss die Anmerkungen beschreibt in der allgemeine Gebrauchsanweisungen beachten (Absatz 3). **Während der Benutzung:** die Schnallen bzw. die Einstellvorrichtungen müssen regelmäßig überprüft werden.

7) INSTALLATION / EINSTELLUNG. Wählen Sie einen Gurt in der passenden

Größe. Konsultieren Sie dazu die entsprechende Tabelle (Abb. 1) mit folgenden Werten: A) Statur des Benutzers; B) Gürtelumfang; C) Umfang der Beinschlaufen; D) Brustumfang. **Achtung!** Vor dem ersten Einsatz ist der Gurt anzuprobieren und an einem sicheren Ort einzustellen, um sicherzugehen, dass die Größe geeignet ist, eine ausreichende Einstellung möglich ist und der nötige Komfort für den Gebrauchszweck gegeben ist.

7.1 - XARRIER-Installation. Der Gurt ist mit zwei farbigen Markierungen versehen, die die Seite des Gurts und der Beinschlaufen kennzeichnen (grüne Farbe: rechts; rote Farbe: links). Überprüfen, ob der Gurt richtig ausgerichtet ist, indem die Übereinstimmung der farbigen Anzeigen überprüft wird (Abb. 7.1). Den Gurt so tragen, dass der Gurt und die Beinschlaufen in der richtigen Höhe positioniert sind (Abb. 7.5). Den Gurt mit den Einstellschnallen (Abb. 7.3) so regeln, dass er gut am Körper anliegt, ohne zu eng zu sein. Die Beingurte mit den Einstellschnallen (Abb. 7.4) und den Stützriemen so regeln, dass eine Hand zwischen Beinschlaufe und Bein des Benutzers passt (Abb. 7.7). Überschüssiges Gurtband in die entsprechenden Schlaufen einfädeln.

7.2 - Top X-Installation. Den Brustgurt anziehen und das Verbindungselement in die Gurtverbindungselement (M) einführen und darauf achten, dass das Schraubglied geschlossen ist (Abb. 8.1-8.2). Den Brustgurt mit den Einstellschnallen (Abb. 8.3-8.4) so regeln, dass er perfekt am Körper anliegt, ohne zu eng zu sein. Überschüssiges Gurtband in die entsprechenden Schlaufen einfädeln.

7.3 - Top Y-Installation. Das Verbindungsband des Hüftgurts / Brustgurts (I) in die entsprechende Schnalle (H) am Hüftgurt einfügen und es wie abgebildet in die Verstellungsschnalle (L) an der Brust zurückführen (Abb. 9.1 ÷ 9.3). Anschließend das Verbindungselement in die Verbindungsöse des Hüftgurts (M) einfügen und darauf achten, dass das Schraubglied geschlossen ist (Abb. 9.4-9.5). Den Brustgurt mit den Verstellungsschnallen (Abb. 9.6-9.7) so einstellen, dass er in der richtigen Höhe (Abb. 10.1) positioniert ist und gut am Körper anliegt, ohne zu eng zu sitzen. Überschüssiges Gurtband in die entsprechenden Schlaufen einfädeln. **Achtung!** Das mitgelieferte Verbindungselement dient nur zum Verbinden von Hüft- und Brustgurt und zur Installation der Bruststeigklemme (Absatz 8.1): nichts anderes damit verbinden!

8) XARRIER / TOP Y – ZUBEHÖR.

8.1 - Bruststeigklemme. Das Modell Top Y ist mit zwei Riemen zur Befestigung einer Bruststeigklemme ausgestattet. Um die Bruststeigklemme zu installieren, das mitgelieferte Verbindungselement verwenden und zudem auch den Abstandshalter (Mod. Spacer - Ref. Nr. 6V845) wie abgebildet einfügen (Abb. 9.8).

8.2 - Positionierungssitz. Das XARRIER-Modell ist mit zwei Verbindungselementen für einen Positionierungssitz ausgestattet (Abb. 19.1). Diese Lösung verbessert den Tragekomfort während des Gebrauchs und lässt den Einbinder am Gurt für andere Manöver frei. Alternativ ist es trotzdem möglich, den Positionierungssitz mit dem Einbinder zu verbinden (Abb. 19.2).

9) GEBRAUCHSANLEITUNG EN 361 / EN 358 / EN 813.

Jegliche Art von Höhenarbeit setzt die Verwendung von Persönlicher Schutzausrüstung (PSA) zum Schutz vor Abstürzen voraus. Bevor sich die Bediener an ihren Arbeitsplatz begeben, sind alle Risikofaktoren (Umwelt-, Begleit- und Folgerisiken) zu bedenken.

9.1 - EN 361:2002. Die Vorrichtung entspricht der Norm EN 361 und die Tests wurden mit einer Prüfpuppe auf 140 kg bestanden und durchgeführt. **Achtung!** Bei einer Anwendung durch Benutzer mit einem Gewicht über 100 kg (Ausrüstung inkl.) immer überprüfen, dass die verwendeten Falldämpfer mit der angegebenen Belastbarkeit kompatibel sind. Das Bruststeigklemmelement ist mit dem Buchstaben A gekennzeichnet und dient zum Anschließen eines Auffanggerätes gemäß EN 363 (zB Falldämpfer, mitlaufendes Auffanggerät usw.). **Achtung!** Um die Verbindung mit einem zuverlässigen Anschlagpunkt oder eines Verbindungsuntersystems durchzuführen, ausschließlich Verbindungselemente gemäß EN 362 verwenden. Achtung! Prüfen Sie den Sturzraum der verwendeten Fallschutzvorrichtung in den entsprechenden Bedienungsanweisungen. Achtung! Es dürfen ausschließlich Anschlagpunkte eingesetzt werden, die der Norm EN 795 entsprechen (Mindestwiderstand 12 kN oder 18 kN für nichtmetallische Anschlagpunkte) und sie keine scharfen Kanten besitzen. Achtung! Der Benutzer muss sich immer unter dem Verankerungspunkt befinden.

9.2 - EN 358:2018. Der Gurt ist für den persönlichen Gebrauch eines Benutzers auf 140 kg (Werkzeuge und Ausrüstung inbegriffen) genehmigt. Die seitlichen Anschlagelemente dienen der Positionierung des Benutzers am Arbeitsplatz und müssen verwendet werden, um ein Verbindungsmittel für Positionierungen abzubringen. Auch der zentrale Anschlagpunkt, zertifiziert nach EN 358 oder EN 358 / EN 813, kann verwendet werden, um ein Positionierungsmittel oder Rückhalteverbindungsmittel anzubringen. Vergewissern Sie sich, dass Sie die Füße abstützen können, um bequem zu arbeiten. Das Verbindungsmittel für Arbeitsplatzpositionierung so einstellen, dass es gespannt erscheint und der Anschlagpunkt auf der selben Höhe oder oberhalb des Gürtels liegt. **Achtung!** Die Anschlagmittel EN 358 sind nicht geeignet, um einen Absturz aufzufangen. Der Rückhaltegurt sollte nicht verwendet werden, falls ein Risiko ist zu rechnen, dass der Arbeiter an dem Gurt geblieben bleibt, oder an einer unbeabsichtigten Spannung durch das Gurt ausgesetzt ist. Achtung! Wenn ein Positionierungssystem am Arbeitsplatz verwendet wird, der Benutzer ist normalerweise bei der Ausrüstung unterstützt. Es ist

daher erforderlich, die Verwendung eines Aufsatzsystems vorzusehen, zum Beispiel ein Fallschutzsystem. **Achtung!** Die beiden seitlichen Anschlagpunkte müssen stets zusammen verwendet werden, sie können mit einer Positionierungsschlinge verbunden werden. **Achtung!** Der hintere Anschlagpunkt, gekennzeichnet durch den Buchstaben R, ist für die Verwendung in Rückhaltesystemen bestimmt und dient deshalb einzig dazu, den Benutzer daran zu hindern, eine potenziell fallgefährdete Stelle zu erreichen.

9.3 - EN 813:2008. Maximale Nennlast: 140 kg. Das ventrale Anschlagelement ist für eine Anwendung in Rückhaltesystemen, Positionierungen am Arbeitsplatz und seilunterstützte Zugänge bestimmt. Es kann verwendet werden, um ein Positionierungsmittel oder ein Rückhalteverbindungsmittel, ein Abseilgerät, usw. anzubringen. **Achtung!** Das Anschlagmittel EN 813 eignet sich nicht zum Auffangen eines Absturzes. **Achtung!** Der Benutzer muss sich immer unter dem Verankerungspunkt befinden.

10) GEBRAUCHSANWEISUNG EN 12277-C.

Ein Gurt des Typs C kann in Kombination mit einem Brustgurt Typ D verwendet werden. **Achtung!** Die Verwendung von einem alleinigen Gurt Typ D, der nicht mit einem Gurt Typ C kombiniert wird, ist verboten und kann schwere oder tödliche Verletzungen verursachen.

10.1 - Verbindung. Der Gurt muss mit einem Achterknoten (Abb. 14.1 ÷ 14.5) mit dem Seil am ventralen Befestigungselement aus Metall verbunden werden.

Achtung! Keine anderen Befestigungspunkte als die angegebenen verwenden (Abb. 14.7 ÷ 14.8). **Achtung!** Den Knoten systematisch überprüfen, bevor man mit dem Klettern beginnt.

10.2 - Verwendung mit Geräten. Der Gurt muss mit einem Sicherungs- oder Abseilgerät mittels eines Verbindungselements mit Schraubsperrung verwendet werden (Abb. 14.6). Überprüfen, ob das Verbindungselement richtig geschlossen ist und die Belastung auf der Hauptachse liegt.

10.3 - Techniken. Der Gurt ist zum Bergsteigen einschließlich Klettern bestimmt. Er kann für Sicherungstechniken, Abseilen, Klettersteige usw. verwendet werden.

11) ZUSÄTZLICHE HINWEISE. 1) Die Materialträgerösen dienen nur zum Anhängen von Material und dürfen nicht für andere Zwecke verwendet werden (sichern, abseilen usw.). **Achtung!** Die horizontalen Bandschlingen an den Seiten der Schulterträger dienen ausschließlich dazu, dort die Halterung Hook Rest (Ref. Nr. 6V522) einzufügen und sie dürfen nicht für andere Zwecke verwendet werden (Abb. 13.1-16). Die Halterung Hook Rest dient ausschließlich zur Positionierung der Karabinerhaken eines Auffangbandes bei dessen Nichtgebrauch (Abb. 17). Sie wurde dazu entworfen, das Verbindungselement frei zu geben, falls einer Belastung ausgesetzt, die auch nur einige Kilogramm überschreitet. Damit interferiert sie nicht mit der Öffnung des Falldämpfers im Falle eines Absturzes (Abb. 17.5). 2) Das inaktive Hängen im Gurt kann zu schweren physiologischen Schäden oder sogar zum Tod führen. **Achtung!** Alle Vorkehrungen treffen, um das Risiko eines leblosen Hängens und dessen Dauer auf ein Minimum zu reduzieren.

12) ZEICHEN. Die Legende in der allgemeinen Gebrauchsanweisung lesen (Absatz 16): F1.

Las instrucciones de uso de este dispositivo están constituidas por una parte general y una específica, ambas deben leerse cuidadosamente antes del uso. **¡Atención!** Este folio presenta sólo las instrucciones específicas.

INSTRUCCIONES ESPECÍFICAS XARRIER / TOP X / TOP Y.

Esta anotación incluye las informaciones necesarias para el uso correcto del siguiente producto/s: XARRIER / Top X / Top Y. **¡Atención!** Los arneses de pecho Top X y Top Y deben utilizarse combinados con un arnés de cintura (Fig. 5). La correcta combinación de arnés de pecho con arnés de cintura da origen a un arnés anticaída EN 361 n.

1) ÁMBITO DE APLICACIÓN.

Este producto es un equipo de protección individual (E. P. I.). Conforme con reglamento (UE) 2016/425. EN 361:2002 - Arnese anticaída para el cuerpo. EN 358:2018 - Cinturones de colocación en el trabajo y retención. EN 813:2008 - Arnese de asiento. EN 12277:2015+A1:2018 - Material para alpinismo: arneses. **¡Atención!** Controlar la normativa para la cual ha sido homologado el dispositivo pertinente (Fig. 1). **¡Atención!** Algunos modelos de arnés llevan integrados otros dispositivos (ej. conector, soporte de posición...); leer atentamente las instrucciones de uso y respetar los límites indicados para su correcto empleo. **¡Atención!** este producto tiene como objetivo integrarse en sistemas de protección anticaídas como por ejemplo, cuerdas y conectores. **¡Atención!** Para este producto se deben respetar las indicaciones de la norma EN 365 (instrucciones generales/párrafo 2.5) a excepción de usos conformes a la EN 12277-C. **¡Atención!** Para este producto es obligatorio realizar controles periódicos y escrupulosos (instrucciones generales/párrafo 8) a excepción de usos conformes a la EN 12277-C.

1.1 - Finalidad de uso. El dispositivo ha sido pensado para los siguientes casos: prevención contra caídas desde alturas (EN 358 / EN 813); protección contra las caídas desde alturas (EN 361 / EN 12277-C).

2) ORGANISMOS NOTIFICADOS.

Consulten la leyenda en las instrucciones generales (sección 9 / tabla D): M2; N1.

3) NOMENCLATURA (Fig. 4). A) Etiqueta con marcado. B) Elemento de enganche esternal EN 361. C) Elemento de enganche lateral EN 358. D) Elemento de enganche ventral EN 358 / EN 813 / EN 12277-C. E) Letra mayúscula A, indicadora de los elementos de enganche EN 361. F) Letra mayúscula R, indicadora del elemento de enganche EN 358 destinado a la retención. G) Hebilla de regulación. H) Hebilla de enganche cintura/arnés de pecho (Top Y). I) Cinta de enganche cintura/arnés de pecho. L) Hebilla de regulación del arnés de pecho. M) Trabilla de enganche cintura/arnés de pecho (Top X/Top Y). N) Cintas de sostén de las perneras. O) Cinta para fijar el bloqueador ventral. P) Cinta de soporte Hook Rest. Q) Trabillas porta-material cintura. R) Trabilla para estuche porta utensilios. S) Trabilla para mosquetón porta-material. T) Trabillas destinadas al enganche de un asiento de posición. U) Conector EN 362. V) Soporte de posición. Z) Distanciador.

3.1 - Materiales principales. Consulten la leyenda en las instrucciones generales (sección 2.4): 1 / 3 (puntos de anclaje y hebillas); 7 / 10 / 12 (cintas y costuras).

4) MARCADO.

Números/letras sin título: consulten la leyenda en las instrucciones generales (párrafo 5).

4.1 - General (Fig. 2-3). Indicaciones: 1; 2; 4; 6; 7; 8; 11; 12; 15; 17; 18; 30) Pictograma que ilustra como cerrar o fijar las hebillas de regulación; 31) Pictograma que ilustra un punto de enganche incorrecto (portamateriales); 32) Zona escribible para identificación del dispositivo; 33) Pictograma que muestra los puntos correctos de enganche; 34) Indicaciones de las cintas destinado solo para la inserción del soporte Hook Rest. 35) Indicación de las anillas destinadas a enganchar un asiento de posicionamiento. 36) Pictograma que indica que un arnés no se debe utilizar solo. 37) Indicación relativa a la compatibilidad que determina la conformidad a la normativa EN 361.

4.2 - Trazabilidad (Fig. 2-3). Indicaciones: T2; T3; T8; T9.

5) COMPATIBILIDAD. Para el enganche de los modelos Top X y Top Y con un arnés de cintura XARRIER, además del conector en dotación, es posible utilizar cualquier conector EN 362 dotado de un soporte de posición anti-rotación.

6) CONTROLES.

Además de las inspecciones siguientes, respetar lo que es indicado en las instrucciones generales (paragrafo 3). Durante cada utilización: es importante controlar regularmente las hebillas y/o dispositivos de regulación.

7) INSTALACION / REGULACIÓN. Elija el arnés de la talla adecuada consultando la tabla apropiada (Fig. 1), que contiene los valores de: A) Altura del usuario; B) Circunferencia de la cintura; C) Circunferencia de las perneras; D) Circunferencia del torax. **¡Atención!** Antes del primer uso, realice una prueba de encaje y regulación en un lugar seguro, asegúrese de que el arnés sea de la talla correcta, que permita una regulación suficiente y que presente un nivel de comodidad aceptable para el uso previsto.

7.1 - Instalación XARRIER. El arnés tiene dos indicadores coloreados que identifican la parte cintura y la parte perneras (color verde: derecha : color rojo: izquierda). Controlar que el arnés esté posicionado en el verso correcto correspondiendo con las indicaciones de color (Fig. 7.1). Colocarse el arnés de forma que la cintura y las perneras se posicionen a la altura correcta (Fig. 7.5). Regular la cintura utilizando las hebillas de ajuste (Fig. 7.3) de forma que quede perfectamente ajustada al cuerpo y sin resultar demasiado estrecha. Ajustar las perneras con las hebillas de regulación (Fig. 7.4) y las cintas de sostén, de manera que pueda pasar la palma de una mano entre la pernera y la pierna del operador (Fig. 7.7). En la eventualidad, se puede añadir una cinta pasándola en las trabillas correspondientes.

7.2 - Instalación Top X. Ponerse el arnés superior e insertar el conector en la argolla de enganche de la cintura (M) comprobando que el seguro del gatillo esté cerrado (Fig. 8.1-8.2). Ajustar el arnés superior con las hebillas de regulación (Fig. 8.3-8.4) de forma que quede perfectamente ajustado al cuerpo sin resultar demasiado estrecho. En la eventualidad, se puede añadir una cinta pasándola en las trabillas correspondientes.

7.3 - Instalación Top Y. Pasar la cinta de enganche cintura/arnés de pecho (I) en la hebilla correspondiente (H) presente en la cintura y volverla a pasar en el interior de la hebilla de regulación (L) presente en el arnés superior como se indica en la Fig. 9.1-9.3. Sucesivamente, introducir el conector en la trabilla en el anillo de unión de la cintura (M) asegurándose que el seguro del gatillo esté cerrado (Fig. 9.4-9.5). Regular la parte superior utilizando las hebillas de ajuste (Fig. 9.6-9.7) de manera que se sitúen a la altura correcta (Fig. 10.1) y que quede perfectamente ajustado al cuerpo sin resultar demasiado estrecho. En la eventualidad, se puede añadir una cinta pasándola en las trabillas correspondientes. **¡Atención!** El conector suministrado sirve solamente para enganchar el arnés de cintura al arnés de pecho e instalar el bloqueador ventral (párrafo 8.1): ¡ No va enganchado a otras cosas!

8) XARRIER / TOP Y - ACCESSORIOS.

8.1 - Bloqueador ventral. El modelo Top Y está dotado de dos cintas para fijar un bloqueador ventral. Para la instalación del bloqueador ventral utilizar el conector en dotación, introduciendo un distanciador (Mod. Spacer - Ref. No. 6V845) como mostrado (Fig. 9.8).

8.2 - Asiento de posición. El modelo XARRIER está dotado de dos trabillas dedicadas al montaje de una silla de posición. (Fig. 19.1). Esta hace más confortable y cómodo su utilización porque deja libre el anillo ventral para otros usos. Como alternativa es posible enganchar el asiento de posición al anillo ventral (Fig. 19.2).

9) INSTRUCCIONES DE USO EN 361 / EN 358 / EN 813.

Cualquier trabajo en altura requiere el uso de Equipos de Protección Individual (EPI) contra el riesgo de caídas. Antes de acceder al puesto de trabajo, se deben considerar todos los factores de riesgo (ambiental, concomitante, consecutivo).

9.1 - EN 361:2002. El dispositivo cumple con la norma EN 361 y las pruebas se realizaron y pasaron con un muñeco de 140 kg. **¡Atención!** En caso de utilización por parte de usuarios con peso superior a 100 kg (material incluido) verificar siempre la compatibilidad, en términos de carga declarada, de los absorbedores de energía empleados. El elemento de enganche esternal está indicado con la letra A y está destinado a contener un dispositivo de detención como indicado en la norma EN 363 (ej. absorbedor de energía, anti-caída guiado sobre cuerda etc.). Un arnés anticaída para el cuerpo es un componente de un sistema de parada de caída y puede ser utilizado en combinación con anclajes EN 795, absorbedores EN 355, conectores EN 362, etc. **¡Atención!** Para engancharse a un punto de anclaje fiable o a un sistema secundario de enganche, utilizar exclusivamente conectores EN 362. **¡Atención!** Verifique el valor del tirante de aire del dispositivo anticaída empleado en las respectivas instrucciones de uso. **¡Atención!** Se deben utilizar exclusivamente puntos de anclaje, de conformidad con la norma EN 795 (resistencia mínima 12 kN o 18 kN para anclajes no metálicos), que no presenten ángulos punzantes. **¡Atención!** El usuario debe situarse por debajo del punto de amarre.

9.2 - EN 358:2018. El cinturón está aprobado para su uso por un usuario de 140 kg, incluidas herramientas y equipos. Los elementos de sujeción laterales están destinados a la ubicación del usuario en el lugar de trabajo y tienen que ser utilizados para engancharse a un cordino de posición de trabajo. El elemento de enganche ventral también está certificado EN 358 o EN 358 / EN 813, puede utilizarse para conectarse con un cordino de posición o de retención. Asegúrese de poder apoyar los pies para poder trabajar cómodamente. Ajustar el elemento de amarre de sujeción de tal manera que se quede en tensión; que el punto de anclaje sea a una altura igual o superior a la altura del cinturón. **¡Atención!** Los elementos de sujeción EN 358 no son aptos para parar una caída. No se debe utilizar un cinturón para el trabajo en retención cuando exista el riesgo de que el usuario se quede suspendido del cinturón o expuesto a una tensión involuntaria a través del cinturón mismo. **¡Atención!** Utilizando un sistema de trabajo en sujeción, el usuario normalmente es apoyado por el equipamiento. Por lo tanto, es esencial considerar el uso de un sistema de backup, como un sistema anticaídas. **¡Atención!** Los dos elementos de enganche laterales siempre deben utilizarse a la vez, conectándolos por medio de un elemento de amarre de sujeción. **¡Aten-**

ción! El punto de enganche posterior, identificado por la letra R, está diseñado para el uso en retención y por lo tanto sólo sirve para evitar que el usuario llegue a un lugar donde sea posible una caída.

9.3 - EN 813:2008. Carga nominal máxima: 140 kg. El elemento de enganche ventral debe ser utilizado en sistemas de retención, de ubicación en el trabajo y de ascensos/descensos por cuerda. Este puede utilizarse para conectar un cordino de posición o de retención, un descensor, etc... **¡Atención!** El elemento de sujeción EN 813 no es apto para parar una caída. **¡Atención!** El usuario debe situarse por debajo del punto de amarre.

10) INSTRUCCIONES DE USO EN 12277-C.

Un arnés de tipo C puede utilizarse combinado con un arnés de pecho de tipo D. **¡Atención!** El uso de un solo arnés de tipo D no asociado al arnés de tipo C está prohibido y puede exponer a la persona al riesgo de lesiones graves e incluso la muerte.

10.1 - Atadura. El arnés debe atarse a una cuerda utilizando un nudo a ocho (Fig. 14.1 ÷ 14.5) realizado sobre la argolla metálica del enganche ventral. **¡Atención!** No utilizar puntos de enganche diferentes a los indicados (Fig. 14.7 ÷ 14.8). **¡Atención!** Controlar sistemáticamente el nudo antes de empezar a escalar.

10.2 – Uso con dispositivos. El arnés debe estar enganchado a un asegurador o descensor a través de un mosquetón HMS con cierre de seguridad (Fig. 14.6). Verificar que el conector esté cerrado correctamente e que trabaje sobre el eje mayor.

10.3 - Técnica. El arnés tiene como finalidad ser utilizado en alpinismo incluida la escalada. Puede ser utilizado en técnicas de aseguración, descensos en rápel, vías ferratas, etc...

11) ADVERTENCIAS ADICIONALES. 1) Las trabillas portamaterial sirven solo para colgar los materiales. No los use para otros fines (autoasegurarse, rápel, etc.). **¡Atención!** Las cintas situadas en los tirantes han sido pensadas exclusivamente para insertar el soporte Hook Rest (Ref. No. 6V522) y no deben ser utilizadas para otras actividades (Fig. 13.1-16). El soporte Hook Rest está destinado, exclusivamente, al enganche de mosquetones de un cordino anticaída cuando no es utilizado (Fig. 17). Este ha sido pensado para soltar el conector en el caso se vea sometido a una carga superior de algún kilogramo, de forma que no interfiere con la apertura del absorbedor en caso de caída (Fig. 17.5). 2) La suspensión inerte en el arnés puede provocar graves problemas fisiológicos o la muerte. **¡Atención!** Adoptar todas las precauciones necesarias para reducir al mínimo la probabilidad de una suspensión inerte y la duración de ésta.

12) SIGNOS. Consulten la leyenda en las instrucciones generales (sección 16): F1.

Instrukcja użytkowania tego urządzenia składa się z instrukcji ogólnej i szczegółowej i obie muszą być uważnie przeczytane przed użyciem. Uwaga! Niniejsza nota stanowi tylko instrukcję szczegółową.

INSTRUKCJE SZCZEGÓŁOWE XARRIER / TOP X / TOP Y.

Niniejsza nota zawiera informacje niezbędne do prawidłowego używania następujących produktów: XARRIER / Top X / Top Y. Uwaga! Uprzęże piersiowe Top X i Top Y nigdy nie mogą być używane samodzielnie; muszą być używane zawsze i tylko w połączeniu z uprzężą biodrową XARRIER (Rys. 5). Prawidłowe połączenie uprzęży piersiowej i uprzęży biodrowej tworzy uprzęż chroniącą przed upadkiem z wysokości zgodną z normą EN 361.

1) ZAKRES STOSOWANIA.

Produkt ten jest środkiem ochrony indywidualnej (SOI). Jest on zgodny z rozporządzeniem (UE) 2016/425. EN 361:2002 - Pełne uprzęże chroniące przed upadkiem z wysokości. EN 358:2018 - Pasy do pozycjonowania i przytrzymywania w pracy oraz smycze do pozycjonowania w pracy. EN 813:2008 - Uprzęże biodrowe. EN 12277:2015+A1:2018 - Sprzęt alpinistyczny: uprzęże. Uwaga! Sprawdź przepisy, zgodnie z którymi posiadane przez urządzenie zostało dopuszczone do eksploatacji (Rys. 1). Uwaga! Niektóre modele uprzęży posiadają zintegrowane urządzenia (np. złącze; elementy pozycjonujące); prosimy o dokładne zapoznanie się z odpowiednią instrukcją obsługi i przestrzeganie ograniczeń w użytkowaniu. Uwaga! Produkt ten jest przeznaczony do integracji z systemami zabezpieczającymi przed upadkiem z wysokości, na przykład złączami i linami. Uwaga! W przypadku tego produktu (z wyjątkiem stosowania zgodnie z normą EN 12277-C) należy przestrzegać wskazań normy EN 365 (instrukcje ogólne / paragraf 2.5). Uwaga! W przypadku tego produktu (z wyjątkiem stosowania zgodnie z normą EN 12277-C) okresowa kontrola jest obowiązkowa (instrukcja ogólna / paragraf 8).

1.1 - Zamierzone zastosowania. Sprzęt jest przeznaczony do następujących zastosowań: zapobieganie upadkom z wysokości (EN 358 / EN 813); ochrona przed upadkami z wysokości (EN 361 / EN 12277-C).

2) JEDNOSTKI NOTYFIKOWANE. Należy zapoznać się z legendą w instrukcji ogólnej (paragraf 9 / tabela D): M2; N1.

3) NAZEWNICTWO (Rys. 4).

A) Etykieta z oznaczeniem. B) EN 361 element mocujący przy mostku. C) EN 358 element mocujący boczny. D) EN 358 / EN 813 / EN 12277-C brzuszny element mocujący. E) Wielka litera A, oznaczająca elementy mocujące EN 361. F) Wielka litera R, oznacza element mocujący EN 358, przeznaczone wyłącznie do stosowania przy ograniczeniu pracy. G) Klamra regulacyjna. H) Klamra łącząca pas biodrowy z uprzężą piersiową (Top Y). I) Pasek łączący pas biodrowy z uprzężą piersiową. L) Klamra regulacyjna uprzęży piersiowej. M) Pętla łącząca pas biodrowy z uprzężą piersiową (Top X/Top Y). N) Pasy podtrzymujące nogi. O) Paski mocujące dla brzusznej przyrządu zaciskowego. P) Pasek podtrzymujący dla Hook Rest. Q) Pętla na sprzęt na pasie biodrowym. R) Pętla do mocowania torby na narzędzia. S) Pętla na karabinek do przenoszenia narzędzi. T) Pętla do podłączenia siedziska roboczego. U) złącze EN 362. V) Element pozycjonujący. Z) Podkładka dystansowa.

3.1 - Główne materiały. Sprawdź legendę w instrukcji ogólnej (paragraf 2.4): 1 / 3 (punkty mocowania i klamry); 7 / 10 / 12 (taśmy i szwy).

4) OZNACZENIA.

Numery/litery bez podpisu: należy zapoznać się z legendą w instrukcji ogólnej (paragraf 5).

4.1 - Ogólne (Rys. 2-3). Wskazania: 1; 2; 4; 6; 7; 8; 11; 12; 15; 17; 18; 30) Piktogram przedstawiający sposób zamykania i mocowania klamer regulacyjnych; 31) Piktogram przedstawiający nieprawidłowy punkt mocowania (pętla do przenoszenia sprzętu). 32) Miejsce do wpisania identyfikatora urządzenia; 33) Diagram pokazujący prawidłowe użycie punktów zapięcia. 34) Wskazanie taśmy przeznaczonej wyłącznie do umieszczenia Hook Rest. 35) Napis wskazujący pętla przeznaczone do przyłączenia siedziska roboczego. 36) Piktogram informujący, że uprzęż piersiowa nigdy nie może być używana samodzielnie. 37) Informacje o zgodności, która określa zgodność z normą EN 361.

4.2 - Identyfikowalność (Rys. 2-3). Wskazania: T2; T3; T8; T9.

5) ZGODNOŚĆ.

Do połączenia modelu Top X lub Top Y z uprzężą siedzenia XARRIER, oprócz dostarczonego złącza, można użyć dowolnego złącza EN 362 wyposażonego w element pozycjonujący zapobiegający rotacji.

6) KONTROLE.

Oprócz wymienionych poniżej kontroli, należy przestrzegać wskazówek zawartych w instrukcjach ogólnych (paragraf 3). Podczas każdego użytkowania: ważne jest, aby regularnie sprawdzać klamry i/lub urządzenia regulacyjne.

7) ZAKŁADANIE/REGULACJA. Wybierz uprzęż odpowiedniego rozmiaru dzięki wglądowi do tabeli (Rys. 1) zawierającej następujące dane: A) Wzrost użytkownika; B) Obwód pasa; C) Obwód pętli na nogi; D) Obwód klatki piersiowej. Uwaga! Przed użyciem przeprowadź test dopasowania i regulacji w bezpiecznym miejscu, aby upewnić się, że uprzęż ma odpowiedni rozmiar, umożliwiają

odpowiednią regulację i zapewnią odpowiedni komfort użytkownika zgodnie z jej przeznaczeniem.

7.1 - Zakładanie XARRIER. Uprzęż posiada dwa różnokolorowe oznaczenia identyfikujące każdą stronę na pasie i pętlach na nogi (kolor zielony: prawa strona; kolor czerwony: lewa strona). Upewnij się, że uprzęż jest skierowana we właściwą stronę, sprawdzając odpowiednie kolorowe znaki (Rys. 7.1). Załóż uprzęż w taki sposób, aby pas biodrowy i pętla na nogi znajdowały się na odpowiedniej wysokości (Rys. 7.5). Wyreguluj pas biodrowy za pomocą klamer regulacyjnych (Rys. 7.3), aż będzie dobrze przylegał do ciała, ale nie będzie zbyt ciasny. Wyreguluj pętle na nogi za pomocą klamer regulacyjnych (Rys. 7.4) i dedykowanych pasków, aż będzie wystarczająco dużo miejsca, aby włożyć rękę między pętle na nogę a nogę (Rys. 7.7). Przełóż nadmiar taśmy przez odpowiednie uchwyty.

7.2 - Zakładanie Top X. Załóż uprzęż piersiową i włóż złącze do pętli łączącej pasa biodrowego (M), zwracając uwagę na zablokowanie zasuwki śrubowej (Rys. 8.1-8.2). Wyreguluj uprzęż piersiową za pomocą klamer regulacyjnych (Rys. 8.3-8.4), aż będzie dobrze przylegał do ciała, ale nie będzie zbyt ciasna. Przełóż nadmiar taśmy przez odpowiednie uchwyty.

7.3 - Zakładanie Top Y. Włóż pasek łączący pas biodrowy z uprzężą piersiową (I) do dedykowanej klamry (H) na pasie biodrowym i przewleczyć ją z powrotem do klamry regulacyjnej (L) na uprzęży piersiowej, jak pokazano (Rys. 9.1-9.3). Następnie włóż złącze do pętli łączącej pasa biodrowego (M), zwracając uwagę na zablokowanie zasuwki śrubowej (Rys. 9.4-9.5). Wyreguluj uprzęż piersiową za pomocą klamer regulacyjnych (Rys. 9.6-9.7), aż znajdą się w właściwej wysokości (Rys. 10.1) i będą dobrze przylegał do ciała, ale nie będą zbyt ciasne. Przełóż nadmiar taśmy przez odpowiednie uchwyty. Uwaga! Dostarczone złącze może być używane wyłącznie do połączenia pasa biodrowego i uprzęży piersiowej oraz do montażu brzusznej przyrządu zaciskowego (paragraf 8.1): nie należy go używać do podłączenia innych elementów!

8) XARRIER / TOP Y - AKCESORIA.

8.1 - Brzuszny przyrząd zaciskowy. Model Top Y wyposażony jest w dwa pasy mocujące do brzusznej przyrządu zaciskowego. Aby zainstalować brzuszny przyrząd zaciskowy, należy użyć dostarczonego złącza i włożyć podkładkę dystansową (Mod. Podkładka dystansowa - Nr Ref. 0V845) jak pokazano (Rys. 9.8).

8.2 - Siedzisko robocze. Model XARRIER wyposażony jest w dwie pętle przeznaczone specjalnie do podłączenia siedziska roboczego (Rys. 19.1). Takie rozwiązanie zwiększa komfort użytkownika i pozostawia wolny brzuszny punkt zaczepienia dla innych manewrów. Alternatywnie można również zamocować siedzisko robocze na brzusznej punkcie zaczepienia (Rys. 19.2).

9) INSTRUKCJE UŻYTKOWANIA EN 361 / EN 358 / EN 813.

Wykonywanie jakichkolwiek robót na wysokości zakłada zastosowanie Środków Ochrony Indywidualnej (SOI) zapobiegających upadkowi z wysokości. Przed przystąpieniem do czynności na stanowisku pracy należy rozważyć wszystkie czynniki ryzyka (środowiskowe, towarzyszące, następcze).

9.1 - EN 361:2002. Urządzenie jest zgodne z normą EN 361, a testy zostały przeprowadzone i zaliczone przy użyciu manekina o wadze 140 kg. Uwaga! W przypadku, gdy użytkownicy wazą ponad 100 kg (łącznie ze sprzętem) zawsze sprawdź, czy masz zamiar użyć pochłaniaczy energii odpowiadających deklarowanemu ładunkowi. Element mocujący przy mostku jest oznaczony literą A i jest przeznaczony do połączenia z urządzeniami powstrzymującymi spadanie objętymi normą EN 363 (np. absorber energii, urządzenie powstrzymujące spadanie typu prowadzonego na linie itp.) Uprzęż chroniąca całe ciało przed upadkiem z wysokości jest elementem systemu powstrzymywania spadania i musi być stosowana w połączeniu z punktami kotwiczenia EN 795, amortyzatorami EN 355, złączami EN 362 itp. Uwaga! Używaj tylko łączników EN 362 by połączyć do solidnego punktu zakotwiczenia lub do podsystemu połączenia. Uwaga! Proszę sprawdzić wartość prześwitów i odstępów dla urządzenia zapobiegającego upadkowi użytych w instrukcji obsługi. Uwaga! Można stosować tylko punkty kotwiczenia zgodne z normą EN 795 (minimalna wytrzymałość 12 kN lub 18 kN dla kotwic niemetalicznych), które nie mają ostrych krawędzi.

Uwaga! Użytkownik musi zawsze być ustawiony poniżej punktu zakotwiczenia.

9.2 - EN 358:2018. Pas został zatwierdzony do użytku przez użytkownika o wadze 140 kg, w tym narzędzia i wyposażenie. Boczne elementy mocujące są przeznaczone do pozycjonowania użytkownika na stanowisku pracy i muszą być stosowane do podłączenia smyczy pozycjonującej. Brzuszny element mocujący, certyfikowany zgodnie z EN 358 lub EN 358 / EN 813, może być również użyty do podłączenia smyczy pozycjonującej lub ograniczającej. Upewnij się, że można będzie pracować w komfortowy sposób. Wyreguluj ściągacz linowy w taki sposób, aby był napięty; żeby punkt kotwiczenia znajdował się na wysokości równej lub większej niż wysokość pasa biodrowego użytkownika. Uwaga! Elementy do zapinania EN 358 nie są odpowiednie do zabezpieczenia przed upadkiem. Pas do pozycjonowania roboczego nie powinien być stosowany, jeżeli istnieje przewidywalne ryzyko zawieszenia użytkownika przez pas lub narażenia na mimowolne napięcie przez sam pas. Uwaga! 5) Korzystając z systemu pozycjonowania w pracy, użytkownik jest zwykle obsługiwany przez sprzęt. W związku z tym należy rozważyć użycie systemu zapasowego, takiego jak system zabezpieczenia przed upadkiem. Uwaga! Dwa boczne elementy mocujące

należy zawsze stosować razem, łącząc je za pomocą smyczy pozycjonującej. Uwaga! Tylny punkt zapinania, oznaczony literą R, jest przewidziany do użytku w systemie podtrzymującym i stąd może być stosowany tylko dla uniemożliwienia użytkownikowi wejścia na teren, gdzie możliwy jest upadek.

9.3 - EN 813:2008. Maksymalne obciążenie znamionowe: 140 kg. Brzuszny element mocujący przeznaczony jest do stosowania w systemach pozycjonowania i ograniczania oraz systemach dostępu linowego. Może być wykorzystany do wpięcia smyczy pozycjonującej, smyczy asekuracyjnej, smyczy zjazdowej itp. Uwaga! Element łączący EN 813 nie nadaje się do zatrzymania upadku. Uwaga! Użytkownik musi zawsze być ustawiony poniżej punktu zakotwiczenia.

10) INSTRUKCJA UŻYTKOWANIA EN 12277-C.

Uprząż typu C może być stosowana w połączeniu z uprzężą piersiową typu D. Uwaga! Stosowanie uprząży typu D samodzielnie, nie w połączeniu z uprzężą typu C, jest zabronione i może narazić użytkownika na ryzyko poważnych obrażeń lub śmierci.

10.1 - Wiązanie. Uprząż musi być połączona z liną za pomocą węzła ósemkowego (Rys. 14.1÷14.5) zawiązanego na metalowym, brzusznym elemencie zaczepowym. Uwaga! Nigdy nie stosuj punktów mocowania innych niż wskazane (Rys. 14.7÷14.8). Uwaga! Zawsze dokładnie sprawdzaj węzeł przed rozpoczęciem wspinaczki.

10.2 - Stosowanie z wyposażeniem. Uprząż musi być zamocowana do urządzenia asekuracyjnego lub opuszczającego za pomocą złącza wyposażonego w zasuwę śrubową (Rys. 14.6). Upewnij się, że złącze jest prawidłowo zablokowane i że jest obciążone na osi głównej.

10.3 - Techniki. Uprząż przeznaczona jest do działań alpinistycznych, w tym wspinaczki skałkowej. Może być wykorzystywana do manewrów asekuracyjnych, opuszczania się na linie, via ferrata itp.

11) DODATKOWE OSTRZEŻENIA. 1) Pętle zębate należy stosować wyłącznie do wieszania materiałów. Nie używać do innych celów (mocowanie, opuszczanie itp.). Uwaga! Poziome taśmy znajdujące się na ramionach są przeznaczone wyłącznie do zamocowania wspornika Hook Rest (Nr ref. 6V522) i nie powinny być używane do innych celów (Rys. 13.1-16). Wspornik Hook Rest jest przeznaczony wyłącznie do pozycjonowania smyczy chroniącej przed upadkiem z wysokości, gdy nie jest ona używana. (Rys. 17). Jest zaprojektowany, by zwolnić łącznik pod ciężarem przewyższającym kilka kilogramów, aby nie zakłócał otwierania pochłaniacza energii w razie upadku (Rys. 17,5). 2) Bezwładnościowe zawieszenie w uprząży może powodować poważne obrażenia fizjologiczne, a w skrajnych przypadkach śmiertelne. Uwaga! Podejmuj wszelkie niezbędne działania wstępne, aby zminimalizować prawdopodobieństwo wystąpienia bezwładnego zwisania i czasu jego trwania.

12) SYMBOLE. Sprawdź legendę w instrukcji ogólnej (paragraf 16): F1.

O manual de instruções deste dispositivo inclui uma parte geral e específica, ambas devem ser lidas e compreendidas com atenção antes da utilização. Atenção! Este folheto mostra apenas instruções específicas.

INSTRUÇÕES ESPECÍFICAS XARRIER/TOP X/TOP Y.

Esta nota inclui as informações necessárias para uma utilização correta do(s) seguinte(s) produto(s): XARRIER/Top X/Top Y. Atenção! Os arneses de peito Top X e Top Y devem ser sempre utilizados em conjunto e apenas com um arnês de cintura XARRIER (Fig. 5). A combinação correta de um arnês de peito com um arnês de cintura dá origem a um arnês anti queda EN 361.

1) CAMPO DE APLICAÇÃO.

Este produto é um equipamento de proteção individual (EPI). Está em conformidade com o regulamento (UE) 2016/425. EN 361:2002: arneses de segurança completos contra quedas em altura. EN 358:2018: cintos para posição de trabalho e retenção. EN 813:2008: arneses de escalada. EN 12277:2015+A1:2018 - Equipamento de alpinismo: arneses. Atenção! Verifique os regulamentos segundo os quais o equipamento na sua posse foi homologado (Fig. 1). Atenção! Alguns modelos de arneses têm dispositivos integrados (por exemplo, conetor; suportes de posicionamento); leia com atenção as instruções de utilização e respeite os limites de utilização. Atenção! Este produto foi concebido para ser integrado em sistemas de proteção anti queda, por exemplo, conetores e cordas. Atenção! No que respeita a este produto (à exceção da utilização em conformidade com a norma EN 12277-C), devem ser respeitadas as indicações da norma EN 365 (instruções gerais/parágrafo 2.5). Atenção! No que respeita a este produto (à exceção da utilização em conformidade com a norma EN 12277-C), é obrigatório efetuar uma inspeção periódica e rigorosa (instruções gerais/parágrafo 8.)

1.1 - Utilização pretendida. O equipamento é concebido para as seguintes situações: prevenção de quedas em altura (EN 358/EN 813); proteção contra quedas em altura (EN 361/EN 12277-C).

2) ÓRGÃOS NOTIFICADOS. Consulte a legenda indicada nas instruções gerais (parágrafo 9/tabela D): M2; N1.

3) NOMENCLATURA (Fig. 4).

A) Etiqueta com marcas. B) Elemento de fixação no esterno EN 361. C) Elemento de fixação lateral EN 358. D) Elemento de fixação ventral EN 358/EN 813/EN 12277-C. E) Letra maiúscula A, indicadora dos elementos de fixação EN 361. F) Letra maiúscula R, indicadora dos elementos de fixação EN 358, concebida apenas para retenção. G) Fivela de regulação. H) Fivela de ligação para cinto/arnês de peito (Top Y). I) Cinta de encaixe para cinto/arnês de peito. L) Fivela de regulação para arnês de peito. M) Presilhas do cinto/arnês de peito (Top X/Top Y). N) Alças de apoio da presilha para as pernas. O) Alças de fixação para prender a fixação ventral. P) Alça de apoio Hook Rest. Q) Presilhas do porta-material do cinto. R) Presilhas para a bolsa porta-utensílios. S) Presilhas para o mosquetão porta-ferramentas. T) Presilhas para o encaixe de um assento de posição de trabalho. U) Conetor EN 362. V) Suporte de posicionamento. Z) Separador.

3.1 - Principais materiais. Consulte a legenda indicada nas instruções gerais (parágrafo 2.4): 1 / 3 (pontos de fixação e fivelas); 7/10/12 (correias e costuras).

4) MARCAÇÃO.

Números/letras sem legendas: consulte a legenda indicada nas instruções gerais (parágrafo 5).

4.1 - Geral (Fig. 2-3). Indicações: 1; 2; 4; 6; 7; 8; 11; 12; 15; 17; 18; 30) Pictograma que mostra como fechar e corrigir as fivelas de regulação; 31) Pictograma que mostra o ponto de fixação incorreto (presilha porta-material). 32) Área para preencher a identificação do dispositivo; 33) Diagrama que mostra a utilização correta dos pontos de fixação. 34) Indicação de correias concebidas apenas para a inserção do suporte Hook Rest. 35) Legenda que indica as presilhas concebidas para a ligação de um assento de posição de trabalho. 36) Pictograma que indica que um arnês de peito nunca deve ser utilizado sozinho. 37) Informações sobre a compatibilidade que determina a conformidade com a norma EN 361.

4.2 - Rastreabilidade (Fig. 2-3). Indicações: T2; T3; T8; T9.

5) COMPATIBILIDADE.

Para a ligação do modelo Top X ou Top Y ao arnês de cintura XARRIER, além do conetor fornecido, pode ser utilizado qualquer conetor EN 362 com um suporte de posicionamento anti rotativo.

6) VERIFICAÇÕES.

Além das verificações indicadas abaixo, deve respeitar o que está indicado nas instruções gerais (parágrafo 3). Durante cada utilização: é importante verificar com regularidade as fivelas e/ou os dispositivos de regulação.

7) INSTALAÇÃO/REGULAÇÃO. Consulte o gráfico (Fig. 1) para escolher um arnês de tamanho adequado, que inclui os seguintes dados: A) Altura do utilizador; B) Circunferência do cinto; C) Circunferência das presilhas para as pernas; D) Circunferência do peito.

Atenção! Antes da utilização, efetue um teste para fixação e regulação num local

seguro, para garantir que o arnês tem o tamanho correto, permite uma regulação adequada e um nível aceitável de conforto para o qual foi concebido.

7.1 - Instalação XARRIER. O arnês inclui dois símbolos com cores diferentes que identificam cada lado nas presilhas do cinto e das pernas (verde: direita; vermelho: esquerda). Verifique se o arnês está virado para o sentido correto de acordo com os símbolos das cores correspondentes (Fig. 7.1). Coloque o arnês de modo a que o cinto e as presilhas para as pernas fiquem posicionados de acordo com a altura correta (Fig. 7.5). Ajuste o cinto com as fivelas de regulação (Fig. 7.3) até ficar bem apertado no corpo, não devendo ficar demasiado apertado. Ajuste as presilhas das pernas utilizando as fivelas de regulação (Fig. 7.4) e as alças específicas, até haver espaço suficiente para colocar a mão entre a presilha para as pernas e a perna (Fig. 7.7). Passe a folga excessiva das alças através dos fixadores adequados.

7.2 - Instalação do Top X. Coloque o arnês de peito e insira o conetor na argola de encaixe do cinto (M), devendo bloquear o mosquetão (Fig. 8.1-8.2). Ajuste o arnês de peito com as fivelas de regulação (Fig. 8.3 - 8.4) até ficar bem apertado no corpo, não devendo ficar demasiado apertado. Passe a folga excessiva das alças através dos fixadores adequados.

7.3 - Instalação do Top Y. Insira a cinta de encaixe do cinto/arnês de peito (I) na fivela específica (H) no cinto e enrosque-a na fivela de regulação (L) no arnês de peito, como indicado (Fig. 9.1 - 9.3). Em seguida, insira o conetor na argola de encaixe do cinto (M), devendo bloquear o mosquetão (Fig. 9.4 - 9.5). Ajuste o arnês de peito com as fivelas de regulação (Fig. 9.6 - 9.7) até ficar posicionado à altura correta (Fig. 10.1) e ficar bem apertado no corpo, não devendo ficar demasiado apertado. Passe a folga excessiva das alças através dos fixadores adequados. Atenção! O conetor fornecido só deve ser utilizado para o encaixe do cinto e do arnês de peito e para a instalação da fixação ventral (parágrafo 8.1): não o utilize para outra finalidade!

8) XARRIER/TOP Y - ACESSÓRIOS.

8.1 - Grampo da corda para a barriga. O modelo Top Y está equipado com duas alças de fixação para uma fixação ventral. Para instalar a fixação ventral, utilize o conetor fornecido e insira o separador (Mod. do espaçador - n.º de ref. 6V845), como indicado (Fig. 9.8).

8.2 - Assento de posição de trabalho. O modelo XARRIER está equipado com duas argolas concebidas especificamente para a ligação de um assento de posição de trabalho (Fig. 19.1). Esta solução aumenta o conforto durante a utilização porque deixa livre o ponto de fixação ventral para outras manobras. Como alternativa, é possível encaixar o assento de posição de trabalho no ponto de fixação ventral (Fig. 19.2).

9) INSTRUÇÕES DE UTILIZAÇÃO EN 361/EN 358/EN 813.

Qualquer trabalho em altura requer o uso de Equipamentos de Proteção Individual (EPI) contra o risco de quedas. Antes de aceder a posição de trabalho devem ser considerados todos os fatores de risco (ambientais, concomitantes, consequentes).

9.1 - EN 361:2002. O dispositivo está em conformidade com a norma EN 361 e os testes são realizados e aprovados com um boneco de 140 kg. Atenção! Se for utilizado por pessoas com mais de 100 kg (equipamento incluído), verifique sempre a compatibilidade dos absorvedores de energia utilizados em termos de carga declarada. O suporte de fixação no esterno está assinalado com a letra A e é concebido para o encaixe no equipamento anti queda abrangido pelo EN 363 (por exemplo, amortecedor de energia, dispositivo anti queda guiado sobre corda, etc.). Um arnês de corpo inteiro anti quedas em altura é um componente de um sistema anti queda e deve ser utilizado em combinação com ancoragens EN 795, absorvedores de choque EN 355, conetores EN 362, etc. Atenção! Para ligação a um ponto de fixação frável ou a um subsistema de ligação, utilize apenas os conetores EN 362. Atenção! Verifique o valor da distância de folga do dispositivo anti queda indicado no manual de instruções. Atenção! Só podem ser utilizados pontos de ancoragem que estejam em conformidade com a norma EN 795 (resistência mínima de 12 kN ou 18 kN para âncoras não metálicas) que não tenham arestas aguçadas. Atenção! O utilizador deve estar sempre posicionado abaixo do ponto de ancoragem.

9.2 - EN 358:2018. O cinto é aprovado para utilização por um utilizador de 140 kg, ferramentas e equipamento incluídos. Os elementos de fixação lateral são concebidos para o posicionamento do utilizador no local de trabalho e devem ser utilizados para encaixar num cordão de posição de trabalho. O elemento de fixação ventral, em conformidade com a certificação EN 358 ou EN 358/EN 813, pode ser utilizado também para encaixar um cordão de posição de trabalho ou de retenção. Certifique-se de que consegue colocar os pés de maneira confortável. Regule o cordão de posicionamento para que fique tenso e para que o ponto de ancoragem fique a uma altura igual ou superior à altura do cinto. Atenção! Os elementos de fixação EN 358 não são adequados para suportar uma queda. Um cinto de posição de trabalho não deve ser utilizado se houver um risco previsível do utilizador ficar suspenso pelo cinto ou exposto a uma tensão involuntária já existente através do cinto. Atenção! Ao utilizar um sistema de posição de trabalho, o utilizador é normalmente apoiado pelo equipamento. Como consequência, é essencial ter em conta um sistema de apoio, como um sistema de proteção contra quedas. Atenção! Os dois elementos de

fixação lateral devem ser utilizados em conjunto, ao ligá-los a um cordão de posicionamento. Atenção! O ponto de fixação traseira, identificado pela letra R, foi concebido para utilização num sistema de retenção e, por conseguinte, só pode ser utilizado para impedir que o utilizador entre num local onde haja a possibilidade de queda.

9.3 - EN 813:2008. Carga máxima nominal: 140 kg. O elemento de fixação ventral é concebido para utilização em sistemas de posição de trabalho e retenção e sistemas de acesso com corda. Pode ser utilizado para encaixar um cordão de posicionamento, um cordão de retenção, um equipamento de descida, etc. Atenção! O elemento de fixação EN 813 não é adequado para suportar uma queda. Atenção! O utilizador deve estar sempre posicionado abaixo do ponto de ancoragem.

10) EN 12277-C INSTRUÇÕES DE UTILIZAÇÃO.

Um arnês tipo C pode ser utilizado em conjunto com um arnês de peito do tipo D. Atenção! É proibido utilizar um arnês do tipo D sem um arnês do tipo C porque pode expor o utilizador a ferimentos graves ou à morte.

10.1 - Atar. O arnês deve ser atado à corda com um nó em oito (Fig. 14.1 - 14.5) atado sobre a argola de metal do encaixe ventral. Atenção! Nunca utilize qualquer ponto de fixação que seja diferente dos indicados (Fig. 14.7- 14.8). Atenção! Verifique sempre com atenção o nó antes de começar a escalar.

10.2 - Utilização com o equipamento. O arnês deve ser fixado num dispositivo de fixação ou dispositivo de descida através de um conetor equipado com um mosquetão de bloqueio (Fig. 14.6). Verifique se o conetor está bloqueado corretamente e se está colocado no eixo principal.

10.3 - Técnicas. O arnês é concebido para atividades de escala, incluindo escalada. Pode ser utilizado para manobras de fixação, rapel, via ferratas, etc.

11) AVISOS ADICIONAIS. 1) As fitas tubulares devem ser utilizadas apenas para pendurar material. Não as utilize para outras finalidades (apertar, rapel, etc.). Atenção! A correia horizontal situada nos tirantes é concebida exclusivamente para inserir o suporte Hook Rest (n.º de ref. 6V522) e não deve ser utilizada para outras finalidades (Fig. 13.1-16). O suporte Hook Rest é concebido exclusivamente para o posicionamento de um cordão anti queda quando não estiver a ser utilizado. (Fig. 17). Foi concebido para libertar o conetor caso esteja sujeito a uma carga que exceda alguns quilogramas, para que não interfira com a abertura do absorvedor de energia na eventualidade de queda (Fig. 17,5). 2) A suspensão por inércia no arnês pode causar ferimentos graves e, em casos extremos, a morte. Atenção! Tome todas as medidas necessárias para minimizar a probabilidade de uma suspensão inerte e a respetiva duração.

12) SÍMBOLOS. Consulte a legenda nas instruções gerais (parágrafo 16): F1.

Instruktionsmanualen för enheten består av allmänna och specifika instruktioner. Båda ska läsas noggrant och förstås före användning. **Var uppmärksam på!** Detta blad utgör endast den specifika instruktionen.

SPECIFIKA INSTRUKTIONER XARRIER / TOPP X / TOPP Y.

Denna notering innehåller nödvändig information för korrekt användning av följande produkter: XARRIER / Topp X / Topp Y. **Var uppmärksam på!** Topp X och Topp Y-bröstselar får aldrig användas för sig själva. De ska endast och alltid användas tillsammans med XARRIER-stolselen (Bild 5). Den korrekta integrering av en bröstsele och en stolsele ger ett EN 361 fallskyddssele.

1) ANVÄNDNINGSSOMRÅDE.

Denna produkt är en personlig fallskyddsanordning (P. P. E.). Den är i överensstämmelse med förordningen (EU) 2016/425. EN 361:2002 - Kompletta kropps-selar mot fall från hög höjd. EN 358:2018 - Bälten för arbetspositionering och fasthållningsanordning. EN 813:2008 - Sittsele. EN 12277:2015+A1:2018 - Utrustning för bergsklättring: selar. **Var uppmärksam på!** Kontrollera de föreskrifter enligt vilken utrustning i din ägo har godkänts (Bild 1). **Var uppmärksam på!** Vissa modeller av sele har integrerade enheter (t.ex. kontaktdon; element för positionering). Läs de relevanta bruksanvisningarna noggrant och respektera gränserna för användning. **Var uppmärksam på!** Denna produkt är avsedd att integreras i fallskyddssystem, till exempel kontaktdon och rep. **Var uppmärksam på!** För denna produkt (med undantag för användning i enlighet med EN 12277-C) ska anvisningarna i standarden EN 365 respekteras (allmänna instruktioner / avsnitt 2.5). **Var uppmärksam på!** För denna produkt (med undantag för användning i enlighet med EN 12277-C) är en noggrann periodisk inspektion obligatorisk (allmänna instruktioner / punkt 8.)

1.1 - Avsedd användning. Utrustningen är konstruerad för följande applikationer: förhindra fall från höjd (EN 358 / EN 813); skydd mot fall från höjd (EN 361 / EN 12277-C).

2) ANMÄLDA ORGAN. Se bildförklaringen i de allmänna instruktionerna (punkt 9 / tabell D): M2; N1.

3) NOMENKLATUR (Bild 4).

A) Etikett med märkning. B) EN 361 sternal fästelement. C) EN 358 lateralt fästelement. D) EN 358 / EN 813 / EN 12277-C ventralt fästelement. E) En stor bokstav som indikerar EN 361 bifogade element. F) Bokstaven R som indikerar fästelement EN 358, är endast avsedd för användning av fasthållningsanordningar i arbete. G) Justeringsspänne. H) Midjebälte/bröstsele (Topp Y) anslutnings-spänne. I) Anslutningsrem för midjebälte/bröstsele. L) Justeringsspänne för bröstsele. M) Midjebälte/bröstsele (Topp X/Topp Y) anslutnings-slinga. N) Stödremmar för benslingor. O) Fästband för ventral replämma. P) Stödrem för hakstöd. Q) Utrustningsbärande slinga på midjebälte. R) Slingor för verktyghållare. S) Slingor för verktygsbärande karbinhake. T) Slingor för arbetspositionering av sätesanslutning. U) EN 362 kontaktdon. V) Element för positionering. Z) Mellanlägg.

3.1 - Huvudsakliga material. Se textförklaringen i de allmänna instruktionerna (avsnitt 2.4): 1 / 3 (fästpunkter och spännen); 7 / 10 / 12 (väv och sömmar).

4) MÄRKNING.

Siffror/bokstäver utan bildtext. Se förklaringen i de allmänna instruktionerna (punkt 5).

4.1 - Allmänt (Bild 2-3). Indikationer: 1; 2; 4; 6; 7; 8; 11; 12; 15; 17; 18; 30) Piktogram som visar hur man stänger och fixerar justeringsspännen; 31) Piktogram som visar inkorrekt fästpunkt (utrustningsbärande slinga). 32) Område att fylla i för identifiering av anordningen; 33) Diagram som visar korrekt användning av fästpunkter. 34) Indikering av väv avsedd endast för insättning av hakstödet. 35) Bildtext som anger de slingor som är avsedda för anslutning av en positionerad arbetsäte. 36) Bildtext som visar att bröstselen aldrig får användas ensamt. 37) Information om kompatibiliteten som avgör överensstämmelse med EN 361 standard.

4.2 - Spårbarhet (Bild 2-3). Indikationer: T2; T3; T8; T9.

5) KOMPATIBILITET.

För anslutning av antingen Topp X eller Topp Y-modellen till XARRIERS sätsele, förutom det medföljande kontaktdonet, kan vilket EN 362-kontaktdon som helst som är utrustad med ett antirotationselement för positionering användas.

6) KONTROLLER.

Utöver kontrollerna som nämnts nedan, ska allmänna instruktionerna som anges följas (punkt 3). Under varje användning: är det viktigt att regelbundet kontrollera spännen och/eller justeringsenheter.

7) INSTALLATION/JUSTERING. Välj klättersela av lämplig storlek genom att läsa diagrammet (Figur 1), som innehåller följande data: A) Användarens höjd; B) Bältets omkrets; C) Omkrets av benslingor; D) Omkrets av bröstet.

Var uppmärksam på! Före användning, utför ett test för montering och justerbarhet på en säker plats, för att säkerställa att selen är rätt storlek. Det möjliggör adekvat justering och har en acceptabel nivå av komfort för dess avsedda användning.

7.1 - Xarrier installation. Selen har två olkfärgade skyltar som identifierar varje sida på både midjebälte och benslingor (grön färg: höger sida; röd färg: vänster sida). Se till att selen är orienterad på rätt sätt genom att kontrollera motsvarande

färgade skyltar (Bild 7.1). Sätt på selen så att midjebälte och benslingorna är placerade i rätt höjd (Bild 7.5). Justera midjebälte med hjälp av justerings-spänne (Bild 7.3) tills det får en åtsittande passform över kroppen, utan att vara alltför hårt åtsittande. Justera benslingorna med hjälp av justerings-spännen (Bild 7.4) och de dedicerade remmarna, tills det finns tillräckligt med utrymme för att föra in en hand mellan benslingen och benet (Bild 7.7). För eventuellt överbliven rem genom lämpliga hållare.

7.2 - Topp X installation. Sätt på bröstselen och infoga kontaktdonet i midjebältets anslutnings-slinga (M). Se till att låsa skruvporten (Bild 8.1-8.2). Justera bröstselen med hjälp av justerings-spännen (Bild 8.3-8.4) tills det får en åtsittande passform över kroppen, utan att vara alltför hårt åtsittande. För eventuellt överbliven rem genom lämpliga hållare.

7.3 - Topp Y installation. Sätt in anslutningsremmen för midjebälte/bröstselen (I) i det dedicerade spännet (H) på midjebälte och trä tillbaka det i justerings-spännet (L) på bröstselen, som visas (Bild 9.1-9.3). Sätt sedan in kontaktdonet i midjebältets anslutnings-slinga (M), och se till att låsa skruvporten (Bild 9.4-9.5). Justera bröstselen med hjälp av justerings-spännen (Bild 9.6-9.7) till dess den är placerad i rätt höjd (Bild 10.1) och uppnår en åtsittande passform över kroppen, utan att vara alltför hårt åtsittande. För eventuellt överbliven rem genom lämpliga hållare. **Var uppmärksam på!** Det medföljande kontaktdonet ska endast användas för anslutning av midjebälte och bröstsele och för montering av den ventrala replämman (punkt 8.1); använd den inte för att ansluta något annat!

8) XARRIER / TOPP Y - TILLBEHÖR.

8.1 - Ventral replämma. Topp Y-modellen är utrustad med två fästremmar för en ventral replämma. För att installera den ventrala replämman, använd det medföljande kontaktdonet och sätt in mellanlagget (Mod. Mellanlägg - Ref. nr. 6V845) som visas (Bild 9.8).

8.2 - Säte för arbetsposition. XARRIER-modellen är utrustad med två slingor som är speciellt avsedda för anslutning av en arbetspositionerad stol (Bild 19.1). Denna lösning ökar komforten under användning och lämnar den ventrala fästpunkten fri för annan manövrering. Alternativt är, att det är hur som helst möjligt att fästa arbetspositionens säte på den ventrala fästpunkten (Bild 19.2).

9) EN 361 / EN 358 / EN 813 ANVÄNDNINGSSINSTRUKTIONER.

Vid all aktivitet på hög höjd måste personlig säkerhetsutrustning användas (PSU) för att förebygga fallrisken. Innan arbetspositionen intas måste alla riskfaktorer beaktas (miljöfaktorer, åtföljande och efterföljande faktorer).

9.1 - EN 361:2002. Enheten överensstämmer med EN 361-standardens och testerna utfördes och godkändes med en 140 kg docka. **Var uppmärksam på!**

Användare som väger mer än 100 kg (utrustning ingår) ska alltid kontrollera kompatibiliteten hos energiabsorbent som används i form av deklarerad belastning. Brösfästet är märkt med bokstaven A och är avsett för anslutning till fallskyddsutrustning som omfattas av EN 363 (t.ex. energiabsorbent, styrt fallskydd på rep, etc.). En helkroppssela mot fall från höjd är en komponent i ett fallskyddssystem och den ska användas i kombination med förankringar EN 795, stöddämpare EN 355, kontaktdon EN 362 etc. OBS! När du ska koppla till till en pålitlig förankringspunkt eller till ett anslutet undersystem, ska endast EN 362 kontaktdon användas. **Var uppmärksam på!** Kontrollera värdet på fritt avstånd för fallskyddsanordningen som används i bruksanvisningen. **Var uppmärksam på!** Endast förankringspunkter som uppfyller standarden EN 795 ska användas (minsta hållfästet 12 kN eller 18 kN för icke-metalliska förankringar) som inte uppvisar vassa kanter. **Var uppmärksam på!** Användaren ska alltid vara positionerad under förankringspunkten.

9.2 - EN 358:2018. Bältet är godkänt för användning av en användare på 140 kg, verktyg och utrustning ingår. De laterala fästelementen är avsedda för användarens positionering vid arbetsstationen och ska användas för att koppla ihop en säkerhetslina för arbetsposition. Det ventrala fästelement, certifierat enligt EN 358 eller EN 358 / EN 813, kan också användas för att ansluta en säkerhetslina för arbetsposition eller fasthållning. Se till att möjlighet finns att vila fötterna för att arbeta på ett bekvämt sätt. Justera linan för positionering på ett sådant sätt att den är spänd; att förankringspunkten är i en höjd som är lika med eller större än midjebältets höjd. **Var uppmärksam på!** Fästelement EN 358 är inte lämpliga för att stoppa ett fall. Ett bälte för positionering vid arbete ska inte användas där den förutsebara risken för att användaren blir upphängd från bältet eller utsätts för en ofrivillig spänning genom själva bältet. **Var uppmärksam på!** Med hjälp av ett system för arbetspositionering stöds användaren normalt av utrustningen. Som en konsekvens är det viktigt att ta i beaktning att använda ett backup-system som ett fallskyddssystem. **Var uppmärksam på!** De två delarna för sidofäste ska alltid användas tillsammans genom att länka dem med en säkerhetslina för positionering. **Var uppmärksam på!** Den bakre fästpunkten, identifierad med bokstaven R, är avsedd att användas i en fasthållningsanordning och kan därför endast användas för att förhindra att användaren att ta sig in i ett område där ett fall är möjligt.

9.3 - EN 813:2008. Maximal nominell belastning: 140 kg. Det ventrala fästelement är avsett för användning i system för arbetspositionering och fasthållning och system för åtkomst till rep. Den kan användas för att ansluta en säkerhetslina för positionering, fasthållning, nedfirning, etc. OBS! Fästelementet EN 813 är inte lämpligt att stoppa ett fall. **Var uppmärksam på!** Användaren ska alltid vara positionerad under förankringspunkten.

10) EN 12277-C ANVÄNDNINGSSINSTRUKTIONER.

En sele av typ C kan användas tillsammans med en bröstsele av typ D. **Var uppmärksam på!** Användning av en sele av typ D i sig, inte i kombination med en sele av typ C, är förbjuden och kan utsätta användaren för allvarig skada eller dödsfall.

10.1 – Infästning. Selen ska anslutas till repet via en siffra åtta knut (Bild 14.1÷14.5) som knyts på det ventrala fästelement av metall. **Var uppmärksam på!** Använd aldrig någon fästpunkt som skiljer sig från de som anges (Bild 14.7÷14.8). **Var uppmärksam på!** Knuten ska alltid kontrolleras noggrant innan du börjar klättra.

10.2 - Använda utrustningen. Selen ska vara säkrad till en fästordning eller sänkingsanordning via ett kontaktdon som är försedd med en låsande skruvport (Bild 14.6). Se till att kontaktdonet är korrekt låst och att den belastar huvudaxeln.

10.3 - Tekniker. Selen är avsedd för klättringsaktiviteter, inklusive bergsklättring. Den kan användas med anordning för manövrer, för firning, via klätterstigar, etc.

11) YTTERLIGARE VARNINGAR. 1) Slingutrustning ska endast användas för att hänga material. Använd den inte för några andra ändamål (fästning, nedfirning, osv.). **Var uppmärksam på!** Det horisontella vävda bandet på axlarna är endast utformat för att sätta in hakstödet (ref. nr. 6V522) och ska inte användas för andra ändamål (Bild 13.1-16). Hakstödet är exklusivt designat för positionering av en fallskyddslina när den inte används. (Bild 17). Den är utformad för att utlösa kontaktdonet om den utsätts för en belastning som överstiger några kilogram, och att den inte stör energiabsorption vid fall (Figur 17,5). 2) Inert upphängning i klätterselen kan orsaka allvarliga fysiologiska skador och i mest extrema fall dödsfall. **Var uppmärksam på!** Ta alla nödvändiga försiktighetsåtgärder för att minimera sannolikheten för en trög suspension och dess varaktighet.

12) SYMBOLER. Se förklaringen i de allmänna instruktionerna (punkt 16): F1.

Tämän laitteen käyttöohje koostuu yleisistä ohjeista ja laitteen erityisohjeista, jotka molemmat on luettava huolellisesti ja ymmärrettävä ennen käyttöä. Huomio! Tämä lehtinen sisältää vain erityisohjeet.

XARRIER/TOP X/TOP Y -VALJAIISIIN LIITTYVÄT ERITYISOHJEET.

Tässä ilmoituksessa on annettu tarvittavat tiedot seuraavien tuotteiden oikeaoppista käyttöä varten: Xarrier/Top X/Top Y. Huomio! Top X- ja Top Y-rintavaljaita ei saa koskaan käyttää yksinään: niitä saa käyttää aina ja vain yhdessä Xarrier-istumavaljaiden kanssa (kuva 5). Rinta- ja istumavaljaiden oikea yhdistäminen tuottaa standardin EN 361 mukaiset putoamissuojavaljaat.

1) SOVELTAMISALA.

Tämä tuote on henkilösuojain. Se on asetuksen (EU) 2016/425 mukainen. EN 361:2002 – Koko kehon valjaat korkealta putoamiselta suojaamiseksi. EN 358:2018 – Työasennon ja pidon vyöt. EN 813:2008 – Istumavaljaat. EN 12277:2015+A1:2018 – Vuorikiipeilyvarusteet: valjaat. Huomio! Tarkista määräykset, joiden mukaan hallussasi oleva laite on hyväksytty (kuva 1). Huomio! Joissakin valjasmalleissa on integroidut laitteet (esim. liitin, sijoituselementit). Lue asianmukaiset käyttöohjeet huolellisesti ja noudata käyttörajoituksia. Huomio! Tämä tuote on tarkoitettu yhdistettäväksi putoamisenestojärjestelmiin, esim. liittimiin ja köysiin. Huomio! Tämän tuotteen osalta (lukuun ottamatta standardin EN 12277-C mukaista käyttöä) on noudatettava standardin EN 365 mukaisia ohjeita (yleiset ohjeet/kappale 2.5). Huomio! Tämän tuotteen osalta (lukuun ottamatta standardin EN 12277 mukaista käyttöä) on pakollista suorittaa määräajoin perusteellinen tarkistus (yleiset ohjeet/kappale 8.)

1.1 – Käyttötarkoitukset.

Laitteen käyttötarkoitukset ovat korkealta putoamisen estäminen (EN 358/EN 813) ja korkealta putoamiselta suojaaminen (EN 361/EN 12277-C).

2) ILMOITETUT LAITOKSET. Lue yleisten ohjeiden selite (kappaleen 9 taulukko D): M2, N1.

3) TERMINOLOGIA (kuva 4).

A) Merkintäetiketti. B) Standardin EN 361 mukainen rintakehään kiinnitettävä kiinnityselementti. C) Standardin EN 358 mukainen sivulle kiinnitettävä kiinnityselementti. D) Standardin EN 358/EN 813/EN 12277-C mukainen vatsaan kiinnitettävä kiinnityselementti. E) Iso A-kirjain, joka osoittaa standardin EN 361 mukaiset kiinnityselementit. F) Iso R-kirjain, joka osoittaa standardin EN 358 mukaisen kiinnityselementin, joka on tarkoitettu käytettäväksi turvalaitteena vain työskentelyn aikana. G) Säätosolki. H) Vyön/rintavaljaiden (Top Y) liitäntäsolki. I) Vyön/rintavaljaiden liitäntähihna. J) Rintavaljaiden säätosolki. M) Vyön/rintavaljaiden (Top X/Top Y) liitäntälenkki. N) Jalkalenkkin tukihihnat. O) Vatsan kohdalla olevan köysilukon kiinnityshihnat. P) Koukkutuen tukihihna. Q) Vyön varustelenkit. R) Työkälupussin lenkit. S) Työkäluja pitelevän sulkurenkaan lenkit. T) Työasentoistimen liitäntän lenkit. U) Standardin EN 362 mukainen liitin. V) Sijoituselementti. Z) Välikappale.

3.1 – Päämateriaalit. Lue yleisten ohjeiden selite (kappale 2.4): 1/3 (kiinnityspisteet ja soljet); 7/10/12 (hihnat ja saumat).

4) MERKINTÄ.

Numerot/kirjaimet ilman seitettä: lue yleisten ohjeiden selite (kappale 5).

4.1 – Yleistä (kuvat 2–3). Merkinnät: 1, 2, 4, 6, 7, 8, 11, 12, 15, 17, 18, 30) Piktogrammi, jossa näkyy, kuinka säätosoljet suljetaan ja kiinnitetään, 31) Piktogrammi, jossa näkyy väärä kiinnityspiste (laitteiston kantolenkki). 32) Alue laitteen tunnistuksen täyttämiseksi varten, 33) Kaavio, josta näkyy oikea kiinnityspisteiden käyttö. 34) Merkintä hihnasta, joka on tarkoitettu vain koukkutuen asettamiseen. 35) Selite, joka osoittaa lenkit, jotka on tarkoitettu työasentoistimen liittämiseen. 36) Piktogrammi, joka osoittaa, että rintavaljaita ei saa koskaan käyttää yksinään. 37) Yhdenmukaisuustiedot, jotka määrittelevät yhdenmukaisuuden standardin EN 361 kanssa.

4.2 – Jäljitettävyyttä (kuvat 2–3). Merkinnät: T2, T3, T8, T9.

5) YHDENMUKAISUUS.

Joko Top X- tai Top Y-mallin liittämiseksi Xarrier-istuvaljaisiin voidaan käyttää mukana toimitetun liittimen lisäksi mitä tahansa standardin EN 362 mukaista liittintä, joka on varustettu rotaation estävällä sijaintielementillä.

6) TARKISTUKSET.

Noudata seuraavien tarkistusten lisäksi yleisessä ohjeissa annettuja ohjeita (kappale 3). Lokaisen käytön aikana: on tärkeää tarkistaa soljet ja säätölaitteet säännöllisesti.

7) ASENNUS/SÄÄTÖ. Valitse sopivan kokoiset valjaat taulukkoa tutkimalla (kuva 1) ottaen huomioon seuraavat tiedot: A) Käyttäjän pituus, B) Vyön ympärysmitta, C) Jalkalenkkin ympärysmitta, D) Rintakehän ympärysmitta. Huomio! Suorita ennen käyttöä sovitus- ja säästöisesti turvallisuudessa paikassa varmistaaksesi, että valjaat ovat oikean kokoiset, että niitä voidaan säätää riittävästi ja että ne ovat riittävän mukavat käyttötarkoitusta varten.

7.1 - Xarrier-valjaiden asennus. Valjaissa on sekä vyössä että jalkalengeissä kaksi eriväristä merkkiä, joista voi tunnistaa kummankin puolen (vihreä: oikea puoli, punainen: vasen puoli). Varmista, että valjaat on suunnattu oikein tarkistamalla vastaavat värikkäiset merkit (kuva 7.1). Laita valjaat päälle niin, että vyö ja jalkalenkki

ovat oikealla korkeudella (kuva 7.5). Säädä vyötä säätösolkien (kuva 7.3) avulla, kunnes valjaat istuvat tiukasti vartalolla olematta liian kireällä. Säädä jalkalengeksi säätösolkien (kuva 7.4) ja niille tarkoitettujen hihnojen avulla, kunnes on tarpeeksi tilaa käden työntämiseksi jalkalengin ja jalan väliin (kuva 7.7). Kuljeta kaikki ylimääräiset hihnat asianmukaisten pidikkeiden läpi.

7.2 – Top X -valjaiden asennus.

Aseta rintavaljaat ja työnny liitin vyön liitäntäsimukkaan (M) varmistaen, että estolukitus lukittuu (kuvat 8.1–8.2). Säädä rintavaljaita säätösolkien (kuvat 8.3–8.4) avulla, kunnes valjaat istuvat tiukasti vartalolla olematta liian kireällä. Kuljeta kaikki ylimääräiset hihnat asianmukaisten pidikkeiden läpi.

7.3 – Top Y -valjaiden asennus.

Aseta vyön/rintavaljaiden liitäntähihna (I) vyön asianmukaiseen solkeen (H) ja pujota se takaisin rintavaljaiden säätösolkeen (L) kuvan mukaisesti (kuva 9.1–9.3). Aseta seuraavaksi liitin vyön liitäntälenkkiin (M) varmistaen, että estolukitus lukittuu (kuvat 9.4–9.5). Säädä rintavaljaita säätösolkien (kuva 9.6–9.7) avulla, kunnes ne ovat oikealla korkeudella (kuva 10.1) ja istuvat tiukasti vartalolla olematta liian kireällä. Kuljeta kaikki ylimääräiset hihnat asianmukaisten pidikkeiden läpi. Huomio! Mukana toimitettua liittintä saa käyttää vain vyön ja rintavaljaiden liittämiseen sekä vatsan kohdalla olevan köysilukon asennukseen (kohta 8.1): älä käytä sitä minkään muun liittämiseen!

8) XARRIER/TOP Y -VALJAIEN LISÄVARUSTEET.

8.1 – Vatsan kohdalla oleva köysilukko. Top Y-mallissa on kaksi vatsan kohdalla olevan köysilukon kiinnityshihnaa. Asentaaksesi vatsan kohdalla olevan köysilukon käytä mukana toimitettua liittintä ja aseta välikappale (Malli: Välikappale – viitenro 6V845) kuvan mukaisesti (kuva 9.8).

8.2 – Työasentoistuin. Xarrier-mallissa on kaksi lenkkiä, jotka on erityisesti tarkoitettu työasentoistimen liittämiseen (kuva 19.1). Tämä ratkaisu lisää käyttömukavuutta ja jättää vapaaksi vatsan kohdalla olevan kiinnityspisteen muita liikkeitä varten. Työasentoistuin voidaan aina kiinnittää myös vatsan kohdalla olevaan kiinnityspisteeseen (kuva 19.2).

9) STANDARDIN EN 361/EN 358/EN 813 MUKAISIIIN LAITTEISIIN LIITTYVÄT KÄYTTÖOHJEET.

Kaikki korkealla tehtävät työt vaativat henkilönsuojaimien käyttöä putoamisriskin estämiseksi. Ennen työpaikalle menemistä on arvioitava kaikki vaaratekijät (ympäristöön liittyvät, samanaikaiset ja seuraamukselliset).

9.1 – EN 361:2002. Laitte noudattaa EN 361 standardia ja testejä on suoritettu ja läpäisty käyttämällä 140 kg nukkea. Huomio! Jos laitetta käytetään yli 100 kg painava (laitteisto mukaan lukien) henkilö, tarkista aina energianvaimentimien yhteensopivuus ilmoitettuun kuormitukseen nähden. Rintalastan kohdalla tuleva kiinnityselementti on merkitty kirjaimella A ja se on tarkoitettu liitäntään standardin EN 363 kattamiin putoamisenestolaitteisiin (esim. energianvaimennin, ohjatun tyyppien putoamissuojaa köydellä jne.) Putoamiselta suojaavat kokovartalovaljaat ovat osa putoamisenestojärjestelmää, ja niitä on käytettävä yhdessä standardin EN 795 mukaisten ankkurointikohtien, standardin EN 355 mukaisten iskunvaimentimien, standardin EN 362 mukaisten liittimien jne. kanssa. Huomio! Liittäaksesi luotettavan ankkurointikohdan tai liitäntän alijärjestelmän käytä vain standardin EN 362 mukaisia liittimiä. Huomio! Tarkista käytetyn putoamissuojalaitteen välin etäisyyden arvo ohjekirjasta. Huomio! Voidaan käyttää vain standardin EN 795 mukaisia ankkurointikohtia (vähimmäisvahvuus 12 kN tai 18 kN ei-metallisissa ankkureissa), joissa ei ole teräviä reunoja. Huomio! Käyttäjän on oltava aina sijoittautunut ankkurointikohdan alapuolelle.

9.2 – EN 358:2018. Vyö on hyväksytty käytettäväksi henkilölle, joka painaa 140 kg työkalut ja laitteet mukaan lukien. Sivuttaiset kiinnityselementit on tarkoitettu käyttäjän sijoittamiseen työasemalle, ja niitä on käytettävä työskentelyasennon köyden liittämiseen. Standardin EN 358 tai EN 358/EN 813 mukaisesti sertifioitua vatsan kohdalla olevaa kiinnityselementtiä voidaan käyttää myös työskentelyasennon tai pidäkeköyden liittämiseen. Varmista, että jalat voidaan asettaa mukavasti työskentelyä varten. Aseta sijoitusköysi tavalla, jossa se on kiristynyt niin, että ankkurointikohta on samalla korkeudella tai korkeammalla kuin vyön korkeus. Huomio! Standardin EN 358 mukaiset liitäntäelementit eivät sovellu putoamisenestoon. Työasentohihnaa ei tule käyttää, kun on olemassa ennakoitava riski käyttäjän riippumiseen hihnasta tai altistumisesta tahattomalle kiristymiselle hihnasta itsestään. Huomio! Työasentojärjestelmää käytettäessä käyttäjää tuetaan normaalisti laitteella. Tämän seurauksena on välttämätöntä harkita varmistusjärjestelmän, kuten putoamisenestojärjestelmän käyttöä. Huomio! Kahta sivuttaista kiinnityselementtiä tulee aina käyttää yhdessä linkittämällä ne paikannuskytteen. Huomio! R-kirjaimella merkitty takakiinnityskohta on tarkoitettu käytettäväksi turvajärjestelmässä, ja sitä voidaan käyttää vain estämään käyttäjää siirtymästä alueelle, jossa putoaminen on mahdollista.

9.3 – EN 813:2008. Enimmäismääräinen nimelliskuorma: 140 kg. Vatsan kohdalla oleva kiinnityselementti on tarkoitettu käytettäväksi työasento- ja pidäkejärjestelmissä sekä köydenkäyttäjärjestelmissä. Sitä voidaan käyttää sijoitusköyden, pidäkeköyden, laskeutumisjärjestelmän jne. sijoittamiseen. Huomio! Standardin EN 813 mukainen kiinnityselementti ei sovellu putoamisenestoon. Huomio! Käyttäjän on oltava aina sijoittautunut ankkurointikohdan alapuolelle.

10) STANDARDIN EN 12277-C MUKAISIIIN LAITTEISIIN LIITTYVÄT KÄYTTÖOHJEET.

Tyyppin C valjaita voidaan käyttää yhdessä tyyppin D rintavaljaiden kanssa. Huomio! Tyyppin D valjaiden käyttö sellaisenaan, ei yhdistettynä tyyppin C valjaisiin, on kiellettyä ja saattaa altistaa käyttäjän vakavan loukkaantumisen tai kuoleman vaaralle.

10.1 – Sitominen. Valjaat on liitettävä köyteen kahdeksanlukuisella solmulla (kuvat 14.1–14.5), joka sidotaan vatsan kohdalla olevaan metalliseen kiinnityselementtiin. Huomio! Älä koskaan käytä mitään kiinnityspistettä, joka poikkeaa ilmoitetuista (kuvat 14.7–14.8). Huomio! Tarkista aina solmu huolellisesti ennen kuin aloitat kiipeämisen.

10.2 – Käyttö laitteiden kanssa. Valjaat on kiinnitettävä varmistus- tai laskulaitteen liittimellä, joka on varustettu lukittavalla estolukituksella (kuva 14.6). Varmista, että liitin on lukittu oikein ja että se on asetettu pääakselille.

10.3 – Tekniikat. Valjaat on tarkoitettu vuorikiipeilyyn, mukaan lukien kalliokiipeilyyn. Niitä voidaan käyttää varmistusliikkeissä, laskeutumisessa, via ferrata -kiipeilyssä jne.

11) LISÄVAROITUKSET. 1) Varustelenkejä on käytettävä vain materiaalien ripustamiseen. Älä käytä niitä muihin tarkoituksiin (kiristäminen, laskeutuminen jne.). Huomio! Hartioilla sijaitseva vaakasuora nauha on suunniteltu yksinomaan koukkutuen asettamiseen (viite nro 6V522), eikä sitä saa käyttää muihin tarkoituksiin (kuvat 13.1–16). Koukkutuki on suunniteltu yksinomaan putoamissuojaköyden sijoittamiseen, kun se ei ole käytössä. (kuva 17). Se on suunniteltu vapauttamaan liitin, jos se altistetaan muutaman kilogramman ylittävälle kuormalle, niin, ettei se häiritse energianvaimentimen avautumista putoamisen tapahtuessa (kuva 17.5).2) Valjaissa oleva inertti jännitys voi aiheuttaa vakavia fysiologisia vammoja ja äärimmäisissä tapauksissa kuoleman. Huomio! Suorita kaikki tarvittavat varotoimet inertin jännityksen todennäköisyyden ja sen keston minimoimiseksi.

12) SYMBOLIT. Lue yleisten ohjeiden kuvateksti (kappale 16): F1.

Bruksinstruksjonene for denne enheten består av en generell og en spesifikk instruksjon, og begge må leses nøye før bruk. Merk! Denne brosjyren viser kun den spesifikke instruksjonen.

SPESIFIKKE INSTRUKSJONER XARRIER/TOP X/TOP Y.

Denne merknaden inneholder informasjon som er nødvendig for riktig bruk av følgende produkt (er): Xarrier/Top X/Top Y. OBS! Top X- og Top Y-brysteseler må aldri brukes alene: de må alltid og kun brukes sammen med Xarrier-setesele (fig. 5). Riktig integrering av en brystsele og en setesele gir en EN 361 fallsikringssele.

1) BRUKSOMRÅDE.

Dette produktet er en personlig beskyttelsesanordning (PPE). Den er i samsvar med forordning (EU) 2016/425. EN 361:2002 - Helkroppsseler mot fall fra høyde. EN 358:2018 - Belter for arbeidsplassering og fastholdelse. EN 813:2008 - Sitteseler. EN 12277: 2015 + A1: 2018-C- Fjellklatringsutstyr: Seler. Merk! Kontroller forskriftene som utstyret ditt er godkjent i henhold til (fig. 1). Merk! Noen selemodeller har integrerte enheter (f.eks. kontakt; posisjoneringselementer): les de relevante bruksanvisningene grundig og respekter bruksgrensene. Merk! Dette produktet er ment å integreres i fallsikringsystemer, som for eksempel karabiner og tau. Merk! For dette produktet (med unntak av bruk i henhold til EN 12277-C) må indikasjonene i standarden EN 365 respekteres (generelle instruksjoner/avsnitt 2.5). Merk! For dette produktet (med unntak av bruk i henhold til EN 12277-C) er en periodisk grundig inspeksjon obligatorisk (generelle instruksjoner/avsnitt 8.)

1.1 - Bruksområder. Utstyret er designet for følgende bruksområder: forebygging av fall fra høyde (EN 358/EN 813); beskyttelse mot fall fra høyde (EN 361/EN 12277-C).

2) GODKJENNINGSORGANER. Se forklaringen i de generelle instruksjonene (punkt 9 / tabell D): M2; N1.

3) BENEVNELSER (Fig. 4).

A) Etikett med merking. B) EN 361 sternal festeelement. C) EN 358 sidefesteelement. D) EN 358/EN 813/EN 12277-C ventralt festeelement. E) En stor bokstav som indikerer EN 361-vedleggselementene. F) R stor bokstav, som indikerer EN 358-festeelementet, kun beregnet for bruk i arbeidsbegrensning. G) Justeringspenne. H) Midjebelte/brystsele (Topp Y) koblingspenne. I) Tilkoblingsstropp for midjebelte/brystsele. L) Justeringspenne for brystsele. M) Midjebelte/brystsele (Top X/Top Y) koblingsløkke. N) Støttestropper for benløkker. O) Festestropper for ventral tauklemme. P) Støttestropp for krokstøtte. Q) Midjebelte giriløkker. R) Løkker for verktøyholderpose. S) Løkker for verktøybærende karabinkrok. T) Løkker for arbeidsplassering av setetilkobling. U) EN 362-kontakt. V) Posisjoneringsselement. Z) Avstandsstykke.

3.1 - Hovedmaterialer. Se forklaringen i de generelle instruksjonene (punkt 2.4): 1 / 3 (festepunkter og spenner); 7 / 10 / 12 (vev og sømmer).

4) MERKING.

Tall/bokstaver uten bildetekst: se forklaringen i de generelle instruksjonene (punkt 5).

4.1 - Generelt (Fig. 3). Indikasjoner: 1; 2; 4; 6; 7; 8; 11; 12; 15; 17; 18; 30) Piktogram som viser hvordan du lukker og fikserer justeringsspennene; 31) Piktogram som viser feil festepunkt (utstyrsbærende løkke). 32) Område å fylle ut for identifikasjon av enheten; 33) Diagram som viser riktig bruk av festepunkter. 34) Angivelse av bånd beregnet kun for å sette inn en krokstøtte. 35) Tekst som indikerer løkkene beregnet for tilkobling av et arbeidsposisjonssete. 36) Piktogram som indikerer at brystselen aldri må brukes alene. 37) Informasjon om kompatibiliteten som bestemmer samsvar med EN 361-standard.

4.2 - Sporbarhet (Fig. 3). Indikasjoner: T2; T3; T8; T9.

5) KOMPATIBILITET.

For tilkobling av enten Top X- eller Top Y-modellen til Xarrier-seteselen, i tillegg til den medfølgende koblingen, kan enhver EN 362-kobling utstyrt med et antirotasjonsposisjoneringselement brukes.

6) KONTROLLER.

I tillegg til kontrollene som er angitt nedenfor, må du følge indikasjonene gitt i de generelle instruksjonene (punkt 3). Under hver bruk: Det er viktig å sjekke spenner og/eller justeringsenheter regelmessig.

7) INSTALLASJON/JUSTERING. Velg en sele i passende størrelse ved å konsultere skjemaet (fig. 1), som inneholder følgende informasjon: A) Brukerens høyde B) Beltets omkrets C) Bensløyfenes omkrets.

Merk! Før bruk, utfør en test for montering og justerbarhet på et trygt sted, for å forsikre deg om at selen har riktig størrelse, at den muliggjør tilstrekkelig justering, og at den har et akseptabelt nivå av komfort for tiltenkt bruk.

7.1 - Xarrier installasjon. Selen har to forskjelligfargede skilt som identifiserer hver side på både midjebelte og benløkker (grønn farge: høyre side; rød farge: venstre side). Sørg for at selen er orientert riktig ved å sjekke de tilsvarende fargede skiltene (fig. 7.1). Ta på selen slik at beltet og bensløyfene kommer i riktig høyde (fig. 7.5). Juster midjebeltet med justeringsspennene (fig. 7.3) til det får en tetsittende passform over kroppen, uten å være for stramt. Juster benløkkene ved hjelp av justeringsspennene (fig. 7.4) og de dedikerte stroppene, til det er plass nok til å føre en hånd mellom benløkken og benet (fig. 7.7). Før eventuell overflødig stropp

gjennom de riktige holderne.

7.2 - Top X-installasjon. Sett på brystselen og sett koblingen inn i midjebeltekoblingsløkken (M), pass på å låse skruporten (fig. 8.1-8.2). Juster brystselen ved hjelp av justeringsspennene (fig. 8.3-8.4) til den får en tetsittende passform over kroppen, uten å være for stramt. Før eventuell overflødig stropp gjennom de riktige holderne.

7.3 - Top Y installasjon. Sett tilkoblingsstroppen til midjebeltet/brystselen (I) inn i den dedikerte spennen (H) på livbeltet og tre den tilbake inn i justeringsspennen (L) på brystselen, som vist (fig. 9.1-9.3). Deretter setter du koblingen inn i midjebeltets koblingsløkke (M), og pass på å låse skruporten (fig. 9.4-9.5). Juster brystselen ved hjelp av justeringsspennene (fig. 9.6-9.7) til den er plassert i riktig høyde (fig. 10.1) og oppnår en tetsittende passform over kroppen, uten å være for stramt. Før eventuell overflødig stropp gjennom de riktige holderne. Merk! TDen medfølgende koblingen skal kun brukes til tilkobling av midjebelte og brystsele og for montering av den ventrale tauklemmen (avsnitt 8.1): ikke bruk den til å koble til noe annet!

8) XARRIER/TOP Y – TILBEHØR.

8.1 - Ventral tauklemme. Top Y-modellen er utstyrt med to festestropper for en ventral tauklemme. For å installere den ventrale tauklemmen, bruk den medfølgende kontakten og sett inn avstandsstykket (Mod. Avstandsstykke - Ref. nr. 6V845) som vist (fig. 9.8).

8.2 - Arbeidsposisjoneringssete. Xarrier-modellen er utstyrt med to løkker som er spesifikt dedikert til tilkobling av et arbeidsplasseringssete (fig. 19.1). Denne løsningen øker komforten under bruk og gjør det ventrale festepunktet fritt for andre manøvrer. Alternativt er det uansett mulig å feste arbeidsposisjoneringssetet til det ventrale festepunktet (fig. 19.2).

9) EN 361/EN 358/EN 813 BRUKSINSTRUKSJONER.

Arbeid i høyden krever bruk av personlig verneutstyr (PVU) mot fall fra høyder. Før tilgang til arbeidsstasjon må alle risikofaktorene vurderes (miljømessige, samtidige, følgeskader).

9.1 - EN 361:2002. Enheten er i samsvar med EN 361-standard og testene ble utført og bestått med en 140 kg dummy. Merk! Dersom brukeren veier mer enn 100 kg (utstyr inkludert), må du alltid kontrollere hvorvidt energioabsorbentene er kompatible med en slik vekt. Sernalfesteelementet er merket med bokstaven A og er beregnet for tilkobling til fallsikringsutstyr som dekkes av EN 363 (f.eks. energidemper, guidet type falldemper på tau, etc.). En fullkroppsssele mot fall fra høyder er én komponent i et fallstopp-system, og må brukes i kombinasjon med forankring EN 795, støtdempere EN 355, karabiner EN 362 osv. **Viktig!** Bruk bare EN 362-karabiner for å koble til et pålitelig ankerpunkt eller til et undersystem. Merk! Vennligst sjekk verdien av klaringsavstanden til fallsikringen som brukes i bruksanvisningen. Merk! Bare forankringspunkter som overholder EN 795-standard og som ikke har skarpe kanter kan brukes (minimum styrke 12 kN eller 18 kN for ikke-metalliske forankringspunkter). Merk! Brukeren må alltid befinne seg under ankerpunktet.

9.2 - EN 358:2018. Beltet er godkjent for bruk av en bruker på 140 kg, verktøy og utstyr inkludert. Sidefesteelementene er beregnet for brukerens posisjonering på arbeidsstasjonen, og må brukes til å koble til en arbeidsposisjoneringslinje. Det ventrale festeelementet, sertifisert i henhold til EN 358 eller EN 358 / EN 813, kan også brukes til å koble til en arbeidsposisjonerings- eller fastspenningssnor. Sørg for at det er mulig å hvile føttene for å jobbe på en behagelig måte. Juster posisjoneringsslinen på en slik måte at den er i spenning; at forankringspunktet er i en høyde lik eller større enn høyden på midjebeltet. Merk! Festelementer EN 358 er ikke egnet til å stoppe et fall. Et arbeidsposisjonsbelte skal ikke brukes der det er påregnelig risiko for at brukeren henger i beltet eller utsettes for en ufrivillig spenning gjennom selve beltet. Merk! Ved hjelp av et arbeidsposisjoneringsystem støttes brukeren normalt av utstyret. Som en konsekvens er det viktig å vurdere å bruke et backupsystem som et fallsikringsystem. Merk! De to sidefestelementene må alltid brukes sammen ved å koble dem sammen med en posisjoneringssnor. Merk! Det bakre festepunktet, identifisert med bokstaven R, er beregnet for bruk i et sikkerhetssystem og kan derfor kun brukes til å hindre brukeren i å gå inn i et område hvor det er mulig å falle.

9.3 - EN 813:2008. Maksimal nominell belastning: 140 kg. Det ventrale festelementet er ment for bruk i arbeidsposisjonerings- og fastholdelsesanlegg og tautilgangssystemer. Det kan brukes til å koble til en posisjoneringssnor, en sikkerhetssnor, en nedstigning osv. Merk! Festelementet EN 813 er ikke egnet til å stoppe et fall. Merk! Brukeren må alltid befinne seg under ankerpunktet.

10) EN 12277-C BRUKSINSTRUKSJONER.

En type C sele kan brukes sammen med en type D brystsele. Merk! Bruk av en type D-sele i seg selv, ikke kombinert med en type C-sele, er forbudt og kan utsette brukeren for risiko for alvorlig skade eller død.

10.1 - Innbinding. Selen må kobles til tauet via en åtte-knute (fig. 14.1-14.5) festet til det ventrale metallfesteelementet. Merk! Bruk aldri et festepunkt som er forskjellig fra de som er angitt (Fig. 14.7-14.8). Merk! Sjekk alltid knuten grundig før du begynner å klatre.

10.2 - Bruk med utstyr. Selen må festes til en sikring eller senkeanordning via en kobling som er utstyrt med en låseskrue (fig. 14.6). Kontroller at kontakten er riktig låst og at den er lastet på hovedaksen.

10.3 - Teknikker. Selen er beregnet for fjellklatring. Den kan brukes til sikringsmøvrer, rappellering, via ferratas etc.

11) YTTERLIGERE ADVARSLER. 1) Gearsløyfer skal bare brukes til å henge materialer i. Må ikke brukes til andre formål (feste, rappellering osv.). Merk! Det horisontale båndet på skuldrene er designet utelukkende for å sette inn krokstøtten (ref. nr. 6V522) og skal ikke brukes til andre formål (Fig. 13.1-16). Krokstøtten er eksklusivt designet for plassering av en falldempersnor mens den ikke er i bruk. Fig. 17). Den er laget for å frigjøre karabinen hvis den utsettes for en belastning som overstiger noen få kg, slik at den ikke forstyrrer åpningen av energiabsorbenten i tilfelle fall (fig. 17.5). 2) Utsiktet spenning i selen kan forårsake alvorlige skader og i ekstreme tilfeller dødsfall. Merk! Ta alle nødvendige forholdsregler for å minimere sannsynligheten for at man blir hengende i utstyret, og hvis dette skjer, at det varer så kort tid som mulig.

12) SYMBOLER. Se forklaringen i de generelle instruksjonene (punkt 16): F1

Brugsanvisningen til denne enhed består af generelle og specifikke instruktioner, begge skal læses omhyggeligt og forstås før brug. Opmærksomhed! Denne folder viser kun den specifikke instruktion.

SPECIFIKKE INSTRUKTIONER XARRIER / TOP X / TOP Y.

Denne note indeholder de nødvendige informationer for en korrekt anvendelse af det/de følgende produkt/er: XARRIER / Top X / Top Y. Opmærksomhed! Top X- og Top Y-brystseler må aldrig bruges af sig selv: De må altid og kun anvendes sammen med XARRIER-sikkerhedssele (Fig. 5). Korrekt integration af brystsele og sædesele giver en EN 361 faldsikringssele.

1) ANVENDELSESOMRÅDE.

Dette produkt er en personlig beskyttelsesanordning (P. P. E.). Den er i overensstemmelse med forordningen (EU) 2016/425. EN 361:2002 - Fuld Kroppsel med fald fra en højde. EN 358:2018 - Bælter til arbejde positionering og tilbageholdenhed. EN 813:2008 - Sidde seler. EN 12277:2015+A1:2018 - Bjergbestigningsudstyr: seler. Opmærksomhed! Kontroller de regler, i henhold til hvilke udstyret i din besiddelse er blevet godkendt (Fig. 1). Opmærksomhed! Nogle modeller af sele har integrerede anordninger (f.eks. stik, positioneringselementer): Læs de relevante brugsanvisninger grundigt og respekter brugsgrænserne. Opmærksomhed! Dette produkt er beregnet til at blive integreret i faldsikringsystemer, for eksempel konnektorer og reb. Opmærksomhed! For dette produkt (med undtagelse af anvendelsen i overensstemmelse med EN 12277-C) skal angivelserne af standard EN 365 overholdes (generelle instruktioner / punkt 2.5). Opmærksomhed! For dette produkt (med undtagelse af anvendelsen i overensstemmelse med EN 12277-C) er en periodisk grundig inspektion obligatorisk (generelle instruktioner / punkt 8.)

1.1 - Tilsigtede anvendelser. Udstyret er designet til følgende anvendelser: forebyggelse af fald fra en højde (EN 358 / EN 813); beskyttelse mod fald fra en højde (EN 361 / EN 12277-C).

2) BEMYNDIGEDE ORGANER. Se forklaringen i de generelle instruktioner (afsnit 9 / tabel D): M2; N1.

3) NOMENKLATUR (Fig. 4).

A) Etiket med mærkning. B) EN 361 sternal fastgørelseselement. C) EN 358 sidetilbehørelseselement. D) EN 358 / EN 813 / DA 12277-C ventralt fastgørelseselement. E) Et stort bogstav med angivelse af EN 361-udlægsselementerne. F) R-bogstav med angivelse af en 358-fastgørelseselementet, der kun er beregnet til brug i arbejdsfasholdelse. G) Justeringsspænde. H) Waistbelt/brystsele (Top Y) forbindelsesspænde. I) Waistbelt/bryst sele tilslutning rem. L) Bryst sele justeringsspænde. M) Taljebælte/brystsele (Top X/Top Y) forbindelsesslække. N) Støttestropper til bensløjfer. O) Fastgørelsesstropper til ventral rebklemme. P) Støtterem til krogstøtte. Q) Waistbelt gear sløjfer. R) Sløjfer til værktøjsholderpose. S) Sløjfer til værktøj bærende karabinhage. T) Sløjfer til arbejdspositionering af sædetilslutning. U) EN 362 stik. V) Positioneringselement. Z) Spacer.

3.1 - Hovedmaterialer. Se forklaringen i de generelle instruktioner (punkt 2.4): 1 / 3 (fastgørelsespunkter og spænder); 7 / 10 / 12 (webbing og sømme).

4) MÆRKNING.

Tal/bogstaver uden billedtekst: Se forklaringen i de generelle instruktioner (punkt 5).

4.1 - Generelt (Fig. 2-3). Indikationer: 1; 2; 4; 6; 7; 8; 11; 12; 15; 17; 18; 30) Piktogrammer, der viser, hvordan justeringsspændene lukkes og fastgøres; 31) Piktogrammer, der viser forkert fastgørelsespunkt (udstyrsbærende løkke). 32) Område, som skal udfyldes med henblik på identifikation af anordningen; 33) diagram, der viser korrekt brug af fastgørelsespunkt. 34) Angivelse af webbing kun beregnet til indsættelse af Hook Rest støtte. 35) Billedtekst, der angiver de sløjfer, der er beregnet til tilslutning af et arbejdspositioneringssæde. 36) Piktogrammer, der angiver, at brystselen aldrig må bruges af sig selv. 37) Oplysninger om den kompatibilitet, der bestemmer, om EN 361-standarden er overholdt.

4.2 - Sporbarhed (fig. 2-3). Indikationer: T2; T3; T8; T9.

5) KOMPATIBILITET.

Ved tilslutning af enten Top X- eller Top Y-modellen til XARRIER-sædesele kan der ud over det medfølgende stik anvendes et EN 362-stik udstyret med et positionselement, der ikke kan rotere.

6) KONTROL.

I forlængelse af nedenstående kontrol skal du overholde det, der er angivet i de generelle instrukser (stik. 3). Under hver brug: det er vigtigt at kontrollere spænder og/eller justeringsanordninger regelmæssigt.

7) INSTALLATION/JUSTERING. Vælg en sele af en passende størrelse, ved at konsultere diagrammet (Fig. 1), der indeholder følgende data: A) Brugerens højde; B) Omkreds af bæltet; C) Omkreds af ben sløjfer; D) Bystromkreds.

Opmærksomhed! Før første brug skal der udføres en test for monteringen og indstillingsmuligheder på et sikkert sted for at sikre, at selen har den korrekte størrelse, den tillader passende justering og har et acceptabelt niveau af komfort til den tilsigtede brug.

7.1 - XARRIER installation. Selen har to forskelligefarvede tegn, der identificerer hver side på både taljebælte og benlækker (grøn farve:højre side, rød farve:venstre side). Sørg for, at selen er orienteret på den rigtige måde ved at kontrollere

de tilsvarende farvede skilte (Fig. 7.1). Sæt selen på, så taljen og benlækkerne er placeret i den korrekte højde (Fig. 7.5). Taljen justeres ved hjælp af justeringsspændene (Fig. 7.3), indtil den opnår en tætsiddende pasform over kroppen uden at være for stram. Bensløjferne justeres ved hjælp af justeringsspændene (Fig. 7.4) og de dedikerede stropper, indtil der er plads nok til at indsætte en hånd mellem bensløjfen og benet (Fig. 7.7). Overskydende strop passere gennem de relevante holdere.

7.2 - Top X installation. Sæt brystselen på, og stik i taljebæltetilslutningslækken (M) skal du sørge for at låse skruporten (Fig. 8.1-8.2). Brystselen justeres ved hjælp af justeringsspændene (Fig. 8.3-8.4), indtil den får en tætsiddende pasform over kroppen uden at være for stram. Overskydende strop passere gennem de relevante holdere.

7.3 - Top Y installation. Sæt taljen/brystseletilslutningsremmen (I) ind i det dedikerede spænde (H) på taljen og træk den tilbage i justeringsspændet (L) på brystselen som vist (Fig. 9.1÷9.3). Derefter indsættes stikket i taljebæltetilslutningslækken (M) og sørg for at låse skruporten (Fig. 9.4-9.5). Brystselen justeres ved hjælp af justeringsspændene (Fig. 9.6-9.7), indtil den er placeret i den korrekte højde (Fig. 10.1) og opnår en tætsiddende pasform over kroppen uden at være for stram. Overskydende strop passere gennem de relevante holdere. Opmærksomhed! Det medfølgende stik må kun anvendes til tilslutning af taljebælte og brystsele og til monteringen af ventral rebklemmen (punkt 8.1): Brug den ikke til at forbinde noget andet!

8) XARRIER / TOP Y - TILBEHØR.

8.1 - Ventral reb klemme. Top Y model er udstyret med to fastgørelsesstropper til en ventral reb klemme. Hvis du vil montere den ventrale rebklemme, skal du bruge det medfølgende stik og indsætte afstandsenheden (Mod. Spacer - Ref. nr. 6V845) som vist (Fig. 9.8).

8.2 - Arbejdspositioneringssæde. XARRIER-modellen er udstyret med to sløjfer, der er specielt dedikeret til tilslutning af et arbejdspositioneringssæde (Fig. 19.1). Denne løsning øger komforten under brug og efterlader det ventrale fastgørelsespunkt fri for andre manøvrer. Alternativt er det alligevel muligt at fastgøre arbejdspositionssædet til det ventrale fastgørelsespunkt (Fig. 19.2).

9) EN 361 / EN 358 / DA 813 BRUGSANVISNINGER.

Ethvert arbejde i højden kræver brug af personlige værnemidler (PVM) der sikrer ved risikoen for fald. Inden adgang til arbejdsstillingen skal man tage højde for alle risikofaktorer (miljømæssige, medfølgende, og følgeskader).

9.1 - EN 361:2002. Anordningen er i overensstemmelse med EN 361-standarden, og testene blev udført og bestået med en dummy på 140 kg. Opmærksomhed! I tilfælde af brug af brugere, der vejer mere end 100 kg (udstyr inkluderet), skal du altid kontrollere, om de anvendte energiabsorberende midler er kompatible med hensyn til angivet belastning. Det strenge fastgørelseselement er mærket med bogstavet A og er beregnet til tilslutning til at falde anholdelsesudstyr, der er omfattet af EN 363 (f.eks. energiabsorber, styret typefaldssikring på reb osv.). En helkropsskel mod fald fra en højde er en del af et faldsikringsystem, og den skal anvendes i kombination med forankringer EN 795, støddæmpere EN 355, stik EN 362 osv. Opmærksomhed! Hvis du vil oprette forbindelse til et pålideligt ankerpunkt eller til et forbindelsesdelsystem, skal du kun bruge EN 362-stik. Opmærksomhed! Kontroller værdien af den afstand, der er tilbage af fald anlagsanordningen i brugsanvisningen. Opmærksomhed! Kun ankerpunkter, der overholder EN 795-standarden, kan anvendes (minimumstyrke 12 KN eller 18 KN for ikke-metalliske ankre), der ikke har skarpe kanter. Opmærksomhed! Brugeren skal altid være placeret under ankerpunktet.

9.2 - EN 358:2018. Bæltet er godkendt til brug af en bruger på 140 kg, værktøj og udstyr inkluderet. Sideelementerne er beregnet til brugerens placering på arbejdsstationen og skal bruges til at forbinde en arbejdspositioneringssnor. Det ventrale fastgørelseselement, der er certificeret til EN 358 eller EN 358 / EN 813, kan også bruges til at forbinde en arbejdspositionerings- eller fastholdelsessnor. Sørg for at det er muligt at hvile fødderne til at arbejde på en behagelig måde. Juster positionering lanyard på en sådan måde, at det er i spænding; at ankerpunktet er i en højde lig med eller større end højden af taljen bælte. Opmærksomhed! Fastgørelseselementer EN 358 er ikke egnet til at arrestere et fald. En arbejdspositionering bælte bør ikke anvendes, hvor den forudsigelige risiko for brugeren bliver suspenderet fra bæltet eller udsættes for en ufrivillig spænding gennem bæltet selv eksisterer. Opmærksomhed! Ved hjælp af et arbejdspositioneringssystem understøttes brugeren normalt af udstyret. Som en konsekvens, er det vigtigt at overveje at bruge en backup-system, såsom et faldsikringsystem. Opmærksomhed! De to laterale fastgørelseselementer skal altid anvendes sammen, ved at forbinde dem med en positionering lanyard. Opmærksomhed! Det bagste fastgørelsespunkt, som er identificeret ved bogstavet R, er beregnet til brug i et fastholdelsessystem og kan derfor kun anvendes til at forhindre brugeren i at komme ind i et område, hvor der er mulighed for et fald.

9.3 - EN 813:2008. Maksimal nominal belastning: 140 kg. Det ventrale fastgørelseselement er beregnet til brug i arbejdspositionerings- og fastholdelsessystemer og rebadgangssystemer. Det kan bruges til at forbinde en positionering lanyard, en tilbageholdenhed lanyard, en descender, osv. Opmærksomhed! Tilslutnings elementet EN 813 er ikke egnet til at arrestere et fald. Opmærksomhed! Brugeren skal altid være placeret under ankerpunktet.

10) EN 12277-C BRUGSANVISNING.

En type C sele kan bruges sammen med en type D bryst sele. Opmærksomhed! Brug af en type D sele i sig selv, ikke kombineret med en type C sele, er forbudt og kan udsætte brugeren for risikoen for alvorlig skade eller død.

10.1 - Binde i. Selen skal forbindes til rebet via en figur otte knob (fig. 14.1÷14.5), der er bundet på metalventilralt fastgørelseselement. Opmærksomhed! Brug aldrig et andet fastgørelsespunkt end det angivne (Fig. 14.7÷14.8). Opmærksomhed! Kontroller altid knuden grundigt, før du begynder at klatre.

10.2 - Brug sammen med udstyr. Selen skal fastgøres til en belay eller sænkeanordning via et stik, der er udstyret med en låseskrueport (Fig. 14.6). Kontroller, at forbindelsen er korrekt låst, og at den er indlæst på den overordnede akse.

10.3 - Teknikker. Selen er beregnet til bjergbestigningsaktiviteter, herunder klatring. Det kan bruges til belay manøvrer, abseiling, via ferratas osv.

11) YDERLIGERE ADVARSLER. 1) Gear sløjfer må kun bruges til at hænge materialer. Må ikke anvendes til andre formål (fastgørelse, abseiling osv.). Opmærksomhed! Den vandrette webbing, der er placeret på skuldrene, er udelukkende designet til at indsætte krogstøtten (Ref. nr. 6V522) og bør ikke anvendes til andre formål (Fig. 13.1-16). Hook Rest-støtten er udelukkende designet til placering af en faldsikringssnor, mens den ikke er i brug. (Fig. 17). Den er konstrueret til at frigøre konnektoren, hvis den udsættes for en belastning på over et par kilogram, således at den ikke forstyrrer åbningen af energi absorber i tilfælde af fald (Fig. 17,5). 2) Inaktiv suspension i selen kan forårsage alvorlige fysiologiske skader og i ekstreme tilfælde, dødsfald. Opmærksomhed! Tag alle de nødvendige prættentioner for at minimere sandsynligheden for en inert suspension og dens varighed.

12) SYMBOLER. Se forklaringen i de generelle instruktioner (punkt 16): F1.

De gebruiksaanwijzing van dit apparaat bestaat uit algemene en specifieke instructies. Zorg dat u beide zorgvuldig gelezen en begrepen hebt alvorens het apparaat in gebruik te nemen. Opgelet! Dit blad bevat slechts de specifieke instructie.

SPECIFIEKE INSTRUCTIES XARRIER / TOP X / TOP Y.

Deze nota bevat de benodigde informatie voor het correcte gebruik van de volgende product(en): XARRIER / Top X / Top Y. Opgelet! Top X and Top Y borstharnassen mogen nooit alleen worden gebruikt; zij moeten altijd en alleen worden gebruikt samen met de XARRIER zetelharnassen (Fig. 5). De correcte integratie van een borstharnas en een zetelharnas zorgt voor een valstopharnas in overeenstemming met EN 361.

1) TOEPASSINGSGBIED.

Dit product is een persoonlijk beschermingsmiddel (PBM). Dit voldoet aan Verordening (EU) 2016/425. EN 361:2002 - Vollichaamsharnassen tegen vallen van een hoogte. EN 358:2018 - Gordels voor werkposities en ophouding. EN 813:2008 - Zetelharnassen. EN 12277:2015+A1: 2018 - Bergbeklimmingsapparaat: harnassen. Opgelet! Controleer de regelgeving volgens welke de apparatuur in uw bezit is goedgekeurd (Fig. 1). Opgelet! Sommige harnasmodellen hebben geïntegreerde apparatuur (bijv. connector; plaatsingselementen): lees zorgvuldig de relevante instructies voor het juiste gebruik en neem de gebruiksbeperkingen in acht. Opgelet! Het beoogde gebruik van dit product is de integratie ervan in valstopsystemen, bijvoorbeeld connectoren en touwen. Opgelet! Voor dit product (met uitzondering van het gebruik in overeenstemming met EN 12277-C) moeten de instructies van de norm EN 365 (algemene instructies/paragraaf 2.5) in acht worden genomen. Opgelet! Voor dit product (met uitzondering van het gebruik in overeenstemming met EN 12277-C) is een periodieke zorgvuldige inspectie verplicht (algemene instructies/paragraaf 8).

1.1 - Beoogd gebruik. De apparatuur is ontworpen voor de volgende toepassingen: bescherming tegen een val vanaf hoogtes (EN 358/EN 813); bescherming tegen een val vanaf hoogtes (EN 361/ EN 12277-C).

2) AANGEMELDE INSTANTIES. Zie de legenda in de algemene instructies (paragraaf 9/tabel D): M2; N1.

3) NOMENCLATUUR (Fig. 4).

A) Label met markering. B) EN 361 borstbevestigingselement. C) EN 358 lateraal bevestigingselement. D) EN 358 / EN 813 / EN 12277-C ventraal bevestigingselement. E) hoofdletter A, ter aanduiding van bevestigingselementen EN 361. F) hoofdletter R, ter aanduiding van het bevestigingselement EN 358, uitsluitend bestemd voor gebruik in werkbeveiligingen. G) Stelgesp. H) Taillegordel/borstharnas (Top Y) verbindingsgesp. I) Taillegordel/borstharnas verbindingsband. L) Stelgesp borstharnas. M) Taillegordel/borstharnas (Top X/Top Y) verbindingslus. N) Beenlus-steunbanden. O) Bevestigingsbanden voor ventrale touwklem. P) Steunband voor haaksteun. Q) Materiaallussen taillegordel. R) Lussen voor gereedschapshouderzak. S) Lussen voor gereedschapdragende karabijnhaak. T) Verbindingslussen werkpositiezetel. U) EN 362 connector. V) Plaatsingselement. Z) Afstandshouder

3.1 - Hoofdmaterialen. Zie de legende in de algemene instructies (paragraaf 2.4): 1 / 3 (bevestigingspunten en gespen); 7 / 10 / 12 (weefselband en stiksels).

4) MARKERING:

Nummers/letters zonder onderschrift: zie de legende in de algemene instructies (paragraaf 5).

4.1 - Algemeen (Fig. 2-3). Indicaties: 1; 2; 4; 6; 7; 8; 11; 12; 15; 17; 18; 30) Pictogram dat het sluiten en bevestigen van de stelgespen weergeeft; 31) Pictogram dat een niet correct bevestigingspunt weergeeft (apparatuurdragende lus). 32) Ruimte om de identificatie van het apparaat in te vullen; 33) Diagram dat het correcte gebruik van de bevestigingspunten aanduidt. 34) Indicatie van weefselband alleen te gebruiken voor de plaatsing van een haakondersteuning. 35) Opschrift met aanduiding van de lussen gebruikt voor de verbinding van een werkpositiezetel. 36) Pictogram dat aangeeft dat het borstharnas nooit alleen moet worden gebruikt. 37) Informatie over de compatibiliteit die de naleving van de EN 361 norm bepaalt.

4.2 - Traceerbaarheid (Fig. 2-3). Aanwijzingen: T2; T3; T8; T9.

5) COMPATIBILITEIT.

Voor de aansluiting van het model Top X of Top Y op het XARRIER zetelharnas kan, naast de bijgeleverde connector, elke EN 362 connector met een antirotatie plaatsingselement worden gebruikt.

6) CONTROLES.

Naast onderstaande controles moet voldaan worden aan de aanwijzingen in de algemene instructies (paragraaf 3). Tijdens elk gebruik; het is belangrijk om periodiek de gespen en/of afstelapparatuur te controleren.

7) INSTALLATIE/AFSTELLING. Kies een harnas in de juiste maat aan de hand van de gegevens in de tabel (Fig. 1): A) Hoogte van de gebruiker; B) Omtrek van de gordel; C) Omtrek van beenlussen; d) Borstomtrek.

Opgelet! Alvorens het harnas te gebruiken, dient u op een veilige plaats de

pasvorm en de verstelbaarheid te testen om er zeker van te zijn dat het harnas de juiste maat heeft, voldoende verstelmogelijkheden biedt en een voor het beoogde gebruik aanvaardbaar niveau van comfort biedt.

7.1 - Installatie XARRIER. Het harnas is voorzien van twee verschillend gekleurde tekens die elke kant aanduiden, zowel op de taillegordel als op de beenlussen (groene kleur: rechterkant; rode kleur: linkerkant). Controleer of het harnas in de juiste richting zit door de overeenkomstige gekleurde tekens te controleren (Fig. 7.1). Doe het harnas aan zodanig dat de gordel en beenlussen de correcte hoogte zijn (Fig. 7.5). Verstel de taillegordel met behulp van de gespen (Fig. 7.3), totdat hij goed op het lichaam past, zonder overmatig strak te zitten. Verstel de beenlussen met behulp van de gespen (Fig. 7.4) en de daarvoor bestemde banden, totdat er genoeg ruimte is om een hand tussen de beenlus en het been te steken (Fig. 7.7). Haal overtollig band door de daarvoor bestemde houders.

7.2 - Top X installatie. Doe het borstharnas aan en steek de connector in de verbindingslus van de taillegordel (M), waarbij u erop let dat u het schroefgat vergrendelt (fig. 8.1-8.2). Verstel het borstharnas met behulp van de gespen (Fig. 8.3-8.4), totdat het goed op het lichaam past, zonder overmatig strak te zitten. Haal overtollig band door de daarvoor bestemde houders.

7.3 - Top Y installatie. Steek het verbindingsband tussen taillegordel en borstgordel (I) in de daarvoor bestemde gesp (H) op de taillegordel en rijg het terug in de stelgesp (L) op het borstharnas, zoals afgebeeld (Fig. 9.1÷9.3). Steek vervolgens de connector in de verbindingslus van de taillegordel (M), waarbij u erop let dat u het schroefgat vergrendelt (Fig. 9.4-9.5). Verstel het borstharnas met behulp van de gespen (Fig.9.6-9.7), totdat het op de gewenste hoogte zit en goed op het lichaam past, zonder overmatig strak te zitten. Haal overtollig band door de daarvoor bestemde houders. Opgelet! De bijgeleverde connector mag alleen worden gebruikt voor de verbinding van borstgordel en borstharnas en voor de installatie van de ventrale kabelklem (paragraaf 8.1); gebruik hem niet om iets anders aan te sluiten!

8) XARRIER / TOP Y - ACCESSOIRES.

8.1 - Ventrale touwklem. Het Top Y model is uitgerust met twee verbindingsbanden voor een ventrale touwklem. Om de ventrale touwklem te plaatsen, maakt u gebruik van de bijgeleverde connector en steekt u het afstandsstuk in (Mod. afstandsstuk - Ref. nr. 6V845) zoals getoond (Fig. 9.8).

8.2 - Werkpositiezetel. Het XARRIER-model is uitgerust met twee lussen die speciaal bestemd zijn voor de aansluiting van een werkpositiezetel (Fig. 19.1). Deze oplossing verhoogt het comfort tijdens het gebruik en laat het ventrale bevestigingspunt vrij voor andere manoeuvres. Het is ook mogelijk om de werkpositiezetel aan het ventrale bevestigingspunt te bevestigen (Fig. 19.2).

9) EN 361 / EN 358 / EN 813 GEBRUIKSIINSTRUCTIES

Alle werkzaamheden op hoogte veronderstellen dat persoonlijke beschermingsmiddelen (PBM) worden gebruikt, ter beveiliging bij het risico op valpartijen. Voordat de werkplek betreden wordt, dienen alle risicofactoren in kaart gebracht te zijn (omgevingsfactoren, bijkomstige factoren, gevolgen)

9.1 - EN 361:2002. Het apparaat voldoet aan de norm EN 361 en de tests werden uitgevoerd en met goed gevolg doorstaan met een dummy van 140 kg. Opgelet! In geval van gebruikers die meer dan 100 kg wegen (apparatuur inbegrepen), dient u altijd te controleren dat de energie-opnemers compatibel zijn ten aanzien van de aangegeven belasting. Het sternale bevestigingselement is gemerkt met de letter A en is bestemd voor de verbinding met valstopapparatuur die valt onder EN 363 (bijv. energieabsorber, meelopende valstopper aan een touw, enz.) Een vollichaamsharnas tegen het vallen van een hoogte is een onderdeel van een valstopstelsel, en moet gebruikt worden in combinatie met zekeringen EN 795, schokabsorbeerders EN 355, connectoren EN 362 enz. Opgelet! Gebruik alleen EN 362 connectoren voor de bevestiging met een betrouwbaar ankerpunt of met een verbindingssubstelsel. Opgelet! Controleer het getal van de spelingsafstand van de valstopper in de instructiehandleiding. Opgelet! Er mogen uitsluitend verankeringspunten gebruikt worden die voldoen aan de richtlijn EN 795 (minimale weerstand 12 kN of 18 kN voor niet metalen verankerungen), die geen snijdende hoeken hebben. Opgelet! De gebruiker moet zich altijd onder het ankerpunt bevinden.

9.2 - EN 358:2018. De gordel is goedgekeurd voor het gebruik door een gebruiker van 140 kg, inclusief gereedschap en apparatuur. De zijdelingse bevestigingselementen zijn bedoeld voor de positionering van de gebruiker op de werkplek en moeten worden gebruikt om een werklijn aan te sluiten. Het ventrale bevestigingselement, gecertificeerd volgens EN 358 of EN 358 / EN 813, kan ook worden gebruikt om een werk- of fixeerijs aan te sluiten. Zorg ervoor dat de voeten kunnen rusten om in een comfortabele stand te werken. Verstel de werklijn zodanig dat hij strak staat; en dat het ankerpunt zich op gelijke hoogte of hoger bevindt dan de hoogte van de taillegordel. Opgelet! Bevestigingselementen EN 358 zijn niet geschikt als valstopper. Gebruik nooit een werkpositiegordel wanneer het te voorziene risico bestaat dat de gebruiker aan de gordel wordt ophangen of door de gordel zelf aan een onvrijwillige spanning wordt blootgesteld. Opgelet! Bij het gebruik van een werkpositiestelsel, wordt de gebruiker normaal ondersteund door de apparatuur. Daarom is het van groot belang dat er een ondersteuningssysteem wordt gebruikt, zoals een valstopstelsel. Opgelet! De twee laterale bevestigingselementen moeten altijd samen worden gebruikt, door

ze te koppelen met behulp van een werklijn. Opgelet! Het achterste bevestigingspunt, aangeduid met de letter R, is bedoeld voor gebruik in een bevestigingssysteem en kan dus alleen worden gebruikt om te voorkomen dat de gebruiker een ruimte binnengaat waar een val mogelijk is.

9.3 - EN 813:2008. Maximale werkbelasting: 140 kg. Het ventrale bevestigingselement is bedoeld voor gebruik in werklijn- en vergrendelsystemen en in touwtoegangssystemen. Het kan worden gebruikt voor het aansluiten van een werklijn, een fixeerlijn, een afdaallijn enz. Let op! Het bevestigingselement EN 813 is niet geschikt als valstopper. Opgelet! De gebruiker moet zich altijd onder het ankerpunt bevinden.

10) EN 12277-C GEBRUIKSINSTRUCTIES.

Een type C harnas kan samen met een type D borstharnas worden gebruikt. Opgelet! Het gebruik van alleen een type D harnas, niet gecombineerd met een type C harnas, is verboden en kan de gebruiker blootstellen aan het risico van ernstig letsel of zelfs de dood.

10.1 - Inknopen. Het harnas moet worden aangesloten via een achtknoop (Fig. 14.1 ÷ 14.5) die op het metalen ventrale bevestigingselement wordt vastgemaakt. Opgelet! Gebruik nooit een bevestigingspunt die anders is dan die wordt afgebeeld (Fig. 14.7 ÷ 14.8). Opgelet! Controleer de knoop altijd zorgvuldig alvorens het klimmen te starten.

10.2 - Gebruik met apparatuur. Het harnas moet worden bevestigd aan een zekerings- of daalinrichting via een connector dat voorzien is van een vergrendelings Schroefsluiting (Fig. 14.6). Zorg dat de connector goed is vergrendeld en dat hij op de hoofdas is belast.

10.3 - Technieken. Het harnas is bedoeld voor bergklimactiviteiten, waaronder rotsbeklimming. Het kan worden gebruikt voor zelfzekeringsmanoeuvres, abseilen, via ferratas enz.

11) AANVULLENDE WAARSCHUWINGEN. 1) Materiaallussen worden gebruikt om materiaal in te hangen. Gebruik deze niet voor andere doeleinden (bevestiging, abseilen enz.). Opgelet! Het horizontale weefselband op de schouder is exclusief ontworpen voor het insteken van de haaksteun (Ref. nr. 6V522) en mag niet voor andere doeleinden worden gebruikt (Fig. 13.1-16). De haakondersteuning wordt uitsluitend gebruikt voor het plaatsen van een valstoplijn als deze niet in gebruik is. (Fig. 17). Het is ontworpen om de connector vrij te geven als deze aan een belasting van een paar kilogram wordt onderworpen, zodat deze niet interfereert met het openen van een energie-opnemer bij een val (Fig. 17,5). 2) Onbeweeglijk hangen in het harnas kan tot ernstig letsel leiden en in extreme gevallen zelfs tot de dood. Opgelet! Neem alle noodzakelijke voorzorgsmaatregelen om de kans van onbeweeglijk hangen en de duur hiervan tot een minimum te beperken.

12) SYMBOLEN. Zie de legenda in de algemene instructies (paragraaf 16): F1.

Navodilo za uporabo za to napravo vsebuje splošne in specifične napotke. Pred uporabo mora uporabnik prebrati navodila in jih razumeti. Pozor! Ta letak prikazuje samo specifične napotke.

SPECIFIČNI NAPOTKI ZA XARRIER / TOP X / TOP Y.

Ta letak vsebuje potrebne informacije za pravilno uporabo naslednjih izdelkov: Xarrier / Top X / Top Y. Pozor! Prsnih varovalnih pasov Top X in Top Y nikoli ne uporabljajte samih; vedno se morata uporabljati skupaj s sedalnimi pasom Xarrier (sl. 5). Pravilna integracija prsnega varovalnega pasu in sedalnega pasu daje varovalni pas za varovanje v primeru padca po EN 361.

1) PODROČJE UPORABE.

Ta izdelek je osebna varovalna oprema (OVO). Skladen je z Uredbo (EU) 2016/425. EN 361:2002 - Osebna varovalna oprema za zaščito celega telesa pred padci z višine. EN 358:2018 - Pasovi za pozicioniranje pri delu in zadrževanje. EN 813:2008 - Sedalni pasovi. EN 12277:2015+A1: 2018 - Gorniška oprema: varovalni pasovi. Pozor! Preverite, po katerih predpisih je bila vaša oprema odobrena (sl. 1). Pozor! Nekateri modeli varovalnih pasov imajo integrirane naprave (npr. priključne elemente, elemente za pozicioniranje); temeljito preberite ustrezna navodila za uporabo in upoštevajte omejitve uporabe. Pozor! Ta izdelek je namenjen vgradnji v sisteme zaščite pred padcem, na primer priključne elemente in vrvi. Pozor! Pri tem izdelku se morajo upoštevati določila standarda EN 365 (razen, če se uporablja v skladu s standardom EN 12277-C) (splošna navodila/odstavek 2.5). Pozor! Pri tem izdelku so obvezni redni temeljiti pregledi (razen, če se uporablja v skladu s standardom EN 12277-C) (splošna navodila/odstavek 8.)

1.1 - Predvidene uporabe. Oprema je zasnovana za naslednje vrste uporabe: zaščita pred padcem z višine (EN 358/EN 813); zaščita pred padcem z višine (EN 361/EN 12277-C).

2) PRIKLIŠENI ORGANI. Oglejte si legendo v splošnih navodilih (odstavek 9 / tabela D): M2; N1.

3) IZRAZOSLOVJE (sl. 4).

A) Nalepka z oznako. B) EN 361 hrbtni pritrdilni element. C) EN 358 stranski pritrdilni element. D) EN 358 / EN 813 / EN 12277-C trebušni pritrdilni element. E) Velika črka A nakazuje, da so pritrdilni elementi skladni s standardom EN 361. F) Velika črka R nakazuje, da so elementi skladni s standardom EN 358 in da so namenjeni samo zadrževanju pri delu. G) Prilagodljiva zaponka. H) Zaponka za jermen okrog pasu/prsni varovalni pas (Top Y). I) Povezovalni pas za jermen okrog pasu/prsni varovalni pas. L) Prilagodljiva zaponka za prsni varovalni pas. M) Povezovalna zanka za jermen okrog pasu/prsni varovalni pas (Top X/Top Y). N) Podporni pasovi za zanke za noge. O) Pritrdilni pasovi za sponko za vrv na trebuhu. P) Podporni pas za držalo za kavelj. Q) Plezalne zanke na jermenu okrog pasu. R) Zanke za vrečko za orodje. S) Zanke za karabin za nošenje orodja. T) Zanke za povezavo sedeža za pozicioniranje pri delu. U) Priključni element EN 362. V) Element za pozicioniranje. Z) Distančnik.

3.1 - Glavni materiali. Glejte legendo v splošnih navodilih (odstavek 2.4): 1 / 3 (pritrdilne točke in zaponke); 7 / 10 / 12 (tkanina in šivi).

4) OZNAČEVANJE.

Številke/črke brez napisa: glejte legendo v splošnih navodilih (odstavek 5).

4.1 - Splošno (sl. 2-3). Oznake na izdelku: 1; 2; 4; 6; 7; 8; 11; 12; 15; 17; 18; 30) Piktogram prikazuje, kako zaprete in pritrdite prilagodljive zaponke; 31) Piktogram prikazuje nepravilno pritrdilno točko (zanka za prenašanje opreme). 32) Območje, ki ga je treba izpolniti za identifikacijo naprave; 33) Diagram, ki prikazuje pravilno uporabo pritrdilnih točk. 34) Oznaka tkanine, ki je namenjena samo za vstavljanje nosilca kavlja. 35) Napisi, ki podajajo, da so zanke namenjene za priključitev sedeža za pozicioniranje pri delu. 36) Piktogram prikazuje, da se prsni varovalni pas ne sme nikoli uporabljati sam. 37) Podatki o združljivosti, ki podajajo skladnost s standardom EN 361.

4.2 - Sledljivost (sl. 2-3). Oznake na izdelku: T2; T3; T8; T9.

5) ZDRUŽLJIVOST.

Za priključitev modelov Top X ali Top Y na sedalni pas Xarrier lahko poleg priloženih priključnih elementov uporabite kateri koli priključni element po standardu EN 362, ki je opremljen z elementom za preprečevanje vrtenja.

6) PREVERJANJA.

Poleg v nadaljevanju opisanih preverjanj upoštevajte napotke v splošnih navodilih (3. odstavek). Med vsako uporabo: je pomembno, da redno preverjate zaponke in/ali nastavitvene naprave.

7) NAMESTITEV/ NASTAVITVE. S pomočjo grafikona (slika 1), izberite pas ustrezne velikosti, potrebujete naslednje podatke: A) Višina uporabnika; B) Obseg čez pas; C) Obseg zank za noge; D) Obseg čez prsi.

Pozor! Pred uporabo na varnem mestu preizkusite, kako vam oprema ustreza in njeno nastavitvenost. Na ta način se boste prepričali, da je pas pravilne velikosti, ga lahko ustrezno prilagodite in da za predvideno uporabo zagotavlja sprejemljivo raven udobja.

7.1 - Namestitev sedalnega pasu. Pas ima dva znaka različnih barv, ki kažeta ustrezno stran jermena čez pas in zank za noge (zelena barva: desna stran; rde-

ča barva: leva stran). Poskrbite, da bo pas pravilno orientiran, tako da preverite barvne oznake (sl. 7.1). Nadenite si pas tako, da bodo zanke za jermen čez pas in noge na pravilni višini (sl. 7.5). S prilagodljivimi zaponkami nastavite jermen za čez pas (sl. 7.3) dokler se pas ne prilaga telesu, vendar ne preveč na tesno. Prilagodite zanke za noge s prilagodljivimi zaponkami (sl. 7.4) in namenskimi pasovi, dokler ne dosežete toliko prostora, da bo med zanko za nogo in nogo mogoče vstaviti dlan (sl. 7.7). Vsak presežek pasu speljite skozi ustrezna držala.

7.2 - Namestitev Top X. Nadenite si prsni varovalni pas in vstavite priključni element v priključno zanko jermena za čez pas (M), nato privijte varovalno matico karabina (sl. 8.1-8.2). S prilagodljivimi zaponkami nastavite prsni varovalni pas (sl. 8.3- 8.4) dokler se pas ne prilaga telesu, vendar ne preveč na tesno. Vsak presežek pasu speljite skozi ustrezna držala.

7.3 - Namestitev Top Y. Vstavite povezovalni pas za jermen čez pas/prsni varovalni pas (I) v za to namenjeno sponko (H) na jermenu čez pas in ga napeljite nazaj v prilagodljivo sponko (L) na prsnem pasu, kot je prikazano (sl. 9.1÷9.3). Nato vstavite priključni element v priključno zanko jermena za čez pas (M), nato privijte varovalno matico karabina (sl. 9.4-9.5). S prilagodljivimi zaponkami nastavite prsni varovalni pas (sl. 9.6- 9.7) dokler ni na pravilni višini (sl. 10.1) in dokler se pas ne prilaga telesu, vendar ne preveč na tesno. Vsak presežek pasu speljite skozi ustrezna držala. Pozor! Priloženi priključni element se lahko uporablja samo v povezavi z jermenom za čez pas in prsnim varovalnim pasom ter za namestitev sponke za vrv na trebuhu (odstavek 8.1); ne uporabljajte ga za nič drugega!

8) XARRIER / TOP Y - PRIBOR.

8.1 - Sponka za vrv na trebuhu. Model Top Y je opremljen z dvema pritrdilnima jermenoma za sponko za vrv na trebuhu. Za pritrditev sponke za vrv na trebuhu uporabite priloženi priključni element in vstavite distančnik (model distančnika - ref. št. 6V845) kot je prikazano (sl. 9.8).

8.2 - Delovni pozicijski sedež. Model Xarrier je opremljen z dvema zankama, namenjenima za priključitev delovnega pozicijskega sedeža (sl. 19.1). Ta rešitev izboljša udobje med uporabo in pritrdilna točka v trebušnem predelu ostane prosta za druge premike. Lahko pa delovni pozicijski sedež pritrdite tudi na pritrdilno točko v trebušnem predelu (sl. 19.2).

9) EN 361 / EN 358 / EN 813 NAVODILA ZA UPORABO.

Pri vseh delih na višini je predvidena uporaba osebne varovalne opreme (OVO) za zaščito pred padci. Pred vstopom na delovno mesto morate upoštevati in oceniti vse dejavnike tveganja (okoljski, stranski, posledični).

9.1 - EN 361: 2002. Naprava je v skladu s standardom EN 361, uspešno so bili opravljeni preizkusi z lutko, teže 140 kg. Pozor! V primeru, da uporabniki tehtajo več kot 100 kg (vključno z opremo), vedno preverite združljivost elementov za absorpcijo energije, ki se uporabljajo glede na navedeno obremenitev. Hrbtni pritrdilni element je označen s črko A in je namenjen povezavi z opremo za zadrževanje padca v skladu z EN 363 (npr. blažilnik padca, vodeni blažilnik padca na vrvi itd.). Zaščitni pas za zaščito celega telesa pred padci z višine je komponenta sistema za zadrževanje padca in se mora uporabljati v kombinaciji s sidrišči po EN 795, blažilniki padca po EN 355, priključnimi elementi po EN 362 itd. Pozor! Če se želite povezati na zanesljivo sidrno točko ali povezovalni podsistem, uporabite samo priključne elemente po EN 362. Pozor! V navodilih za uporabo preverite vrednost dovoljene razdalje v primeru padca na sistemu za zaustavljanje padca. Pozor! Uporabijo se lahko samo sidrne točke, ki ustrezajo standardu EN 795 (najmanjša trdnost 12 kN ali 18 kN za nekovinska sidra), ki nimajo ostrih robov. Pozor! Uporabnik mora biti vedno pod sidrno točko.

9.2 - EN 358: 2018. Pas je odobren za uporabo osebam do 140 kg teže, vključno z orodjem in opremo. Stranski pritrdilni elementi so namenjeni pozicioniranju uporabnika na delovnem mestu in se morajo uporabljati za povezavo z vrvo za pozicioniranje pri delu. Prav tako se lahko za povezavo z vrvo za pozicioniranje ali zadrževalno vrvo uporablja pritrdilni element v trebušnem predelu, certificiran po EN 358 ali EN 358/EN 813. Zagotovite, da bodo lahko noge med delom počivale in boste lahko udobno delali. Namestite nastavitveno kratko vrv tako, da bo napeta; da je sidrna točka po višini enako visoko ali višje od višine pasu. Pozor! Pritrdilni elementi po EN 358 niso primerni za zaustavitev padca. Delovni pas za pozicioniranje se ne sme uporabljati, kadar obstaja predvidljiva nevarnost, da se uporabnik začasno odveže s pasu ali je izpostavljen neprostovoljni napetosti preko samega pasu. Pozor! Z uporabo sistema za določanje položaja na delu, oprema običajno podpira uporabnika. Posledično je treba razmisliti o uporabi rezervnega sistema, kot je sistem za zaščito pred padcem. Pozor! Oba stranska pritrdilna elementa morate vedno uporabljati skupaj, tako da ju povežete s kratko vrvo za pozicioniranje. Pozor! Pritrdilna točka na hrbtu, označena s črko R, je namenjena uporabi na sistemu za zadrževanje, zato jo lahko uporabimo samo zato, da uporabniku preprečimo vstop na območje, iz katerega obstaja možnost padca.

9.3 - EN 813: 2008. Največja dovoljena obremenitev: 140 kg. Pritrdilni element v trebušnem predelu je namenjen uporabi sistemov za pozicioniranje pri delu in sistemov za zadrževanje. Lahko se poveže z vrvo za pozicioniranje, zadrževalno vrvo, vrvo za spuščanje itd. Pozor! Pritrdilni element po EN 813 ni primeren za zaustavitev padca. Pozor! Uporabnik mora biti vedno pod sidrno točko.

10) EN 12277-C NAVODILA ZA UPORABO.

Pas tipa C se lahko uporablja s prsnim varovalnim pasom tipa D. Pozor! Uporaba pasu tipa D samega, brez kombinacije s pasom tipa C, je prepovedana in lahko uporabnika izpostavi visokemu tveganju težkih poškodb ali celo smrti.

10.1 - Privezovanje. Pas mora biti povezan z vrvjo z vozlom »osmica« (sl. 14.1÷14.5) na kovinski pritrdilni element v predelu trebuha. Pozor! Nikoli ne uporabljajte drugih pritrdilnih točk od navedenih (sl. 14.7÷14.8). Pozor! Pred pričetkom plezanja vedno temeljito preverite vozelo.

10.2 - Uporaba z opremo. Pas mora biti pritrjen na napravo za spuščanje s priključnim elementom, ki je opremljen s karabinom z zaklepom (sl. 14.6). Preverite, ali je priključni element pravilno aretiran in da je obremenjen vzdolž glavne osi.

10.3 - Tehnike. Pas je namenjen gorniškim aktivnostim, vključno s plezanjem. Lahko se uporablja za postopke spuščanja, spuščanja po vrvi, via ferrata itd.).

11) DODATNA OPOZORILA. 1) Plezalne zanke se uporabljajo samo za obešanje materialov. Ne uporabljajte za druge namene (pritrdjevanje, spuščanje po vrvi navzdol itd.). Pozor! Vodoravni tkaninski elementi, ki se nahajajo na ramenih, so namenjeni izključno za vstavljanje podpore držala kavlija (ref. št. 6V522) in se ne smejo uporabljati za druge namene (sl. 13.1-16). Držalo za shranjevanje kavlija je zasnovano izključno za pozicioniranje blažilnika padca, ko se ta ne uporablja (sl. 17). Zasnovana je tako, da sprosti priključni element, če je izpostavljena obremenitvi, ki presega nekaj kilogramov. Tako v primeru padca ne ovira odpiranja elementa za absorpcijo energije (slika 17,5). 2) Inertna suspenzija v pasu lahko povzroči resne fiziološke poškodbe in je v skrajnih primerih smrtno nevarna. Pozor! Izvedite vse previdnostne ukrepe za zmanjšanje verjetnosti inertne suspenzije in skrajšanje trajanja suspenzije.

12) SIMBOLI. Glejte legendo v splošnih navodilih (odstavek 16): F1.

Návod na použitie tohto zariadenia pozostáva zo všeobecných a špecifických pokynov, ktoré treba pred použitím pozorne prečítať a porozumieť im. Upozornenie! V tejto písomnej informácii pre používateľov sú uvedené len konkrétne pokyny. **ŠPECIFICKÉ POKYNY XARRIER / TOP X / TOP Y.**

Tieto pokyny obsahujú informácie potrebné na správne používanie výrobku / výrobkov: Xarrier / Top X / Top Y. Pozor! Hrudné postroje Top X a Top Y sa nikdy nesmú používať samostatne: musia sa vždy a len používať v spojení so sedacím postrojom Xarrier (obr. 5). Správna integrácia hrudného postroja a sedacieho postroja vytvára postroj na zachytenie pádu podľa normy EN 361.

1) OBLASŤ POUŽITIA.

Tento výrobok patrí medzi osobné ochranné prostriedky (O. O. P.). Je v súlade s nariadením (EÚ) 2016/425. EN 361: 2002 - Postroje na celé telo proti pádom z výšky. EN 358: 2018 - Pásy na pracovné polohovanie a zadržiavanie. EN 813: 2008 - Sedáčky. EN 12277: 2015 + A1: 2018 - Horolezecké vybavenie: postroje. Upozornenie! Overte si predpisy, podľa ktorých bolo schválené vybavenie, ktoré vlastíte (obr. 1). Upozornenie! Niektoré modely postrojov majú integrované zariadenia (napr. konektor; polohovacie prvky): dôkladne si prečítajte príslušný návod na použitie a rešpektujte obmedzenia používania. Upozornenie! Tento produkt je určený na integráciu do systémov na ochranu pred pádom, napríklad do konektorov a lán. Upozornenie! Pri tomto výrobku (s výnimkou použitia v súlade s normou EN 12277-C) sa musia dodržiavať údaje normy EN 365 (všeobecné pokyny / odsek 2.5). Upozornenie! Pre tento výrobok (s výnimkou použitia v súlade s normou EN 12277-C) je povinná pravidelná dôkladná kontrola (všeobecné pokyny / odsek 8).

1.1 - **Zamýšľané použitie.** Zariadenie je určené na tieto aplikácie: prevencia pádu z výšky (EN 358 / EN 813); ochrana proti pádu z výšky (EN 361/EN 12277-C).

2) **INFORMOVANÉ ÚRADY.** Pozri vysvetlivky vo všeobecných pokynoch (článok 9 / tabuľka D): M2; N1.

3) **NOMENKLATÚRA** (obr. 4).

A) Etiketa s označením. B) Sternálny upevňovací prvok podľa normy EN 361. C) EN 358 bočný upevňovací prvok. D) EN 358 / EN 813 / EN 12277-C brušný upevňovací prvok. E) Veľké písmeno označujúce upevňovacie prvky podľa normy EN 361. F) R veľké písmeno, označujúce upevňovací prvok EN 358, určený len na použitie v pracovnom zábere. G) Nastavovacia spona. H) Spojovacia pracka bedrového pásu/hrudného postroja (horný Y). I) Spojovací popruh bedrového pásu/hrudného postroja. J) Spona na nastavenie hrudného postroja. M) Spojovacia slučka bedrového pásu/hrudného postroja (Top X/Top Y). N) Podporné popruhy na nohy. O) Upevňovacie popruhy pre brušnú svorku lana. P) Podporný popruh pre hákovú opierku. Q) Pútko na opasok. R) Pútko pre puzdro na náradie. S) Pútko na karabínu na nosenie náradia. T) Slučky na pripojenie pracovnej polohy sedadla. U) Konektor EN 362. V) Polohovací prvok. Z) Rozpierka.

3.1 - Základné materiály. Pozri vysvetlivky vo všeobecných pokynoch (čl. 2.4). 1 / 3 (upevňovacie body a pracky); 7 / 10 / 12 (popruhy a švy).

4) OZNAČENIE.

Čísla / písmená bez popisku: pozri legenda vo všeobecných pokynoch (čl. 5). 4.1 - **Všeobecné** (obr. 2-3). Indikácie: 1; 2; 4; 6; 7; 8; 11; 12; 15; 17; 18; 30) Piktogram znázorňujúci spôsob zatvárania a upevňovania nastavovacích praciek; 31) Piktogram znázorňujúci nesprávny bod upevnenia (pútko na prenášanie zariadenia). 32) Oblasť na vyplnenie na identifikáciu zariadenia; 33) Schéma znázorňujúca správne použitie bodov uchytenia. Označenie popruhu určeného iba na zasunutie podpory háčika. 35) Titulok označujúci slučky určené na pripojenie sedáčky pre polohovanie. 36) Piktogram označujúci, že hrudný postroj sa nikdy nesmie používať samostatne. 37) Informácie o kompatibilitě, ktorá určuje zhodu s normou EN 361.

4.2 - **Vysledovateľnosť** (obr. 2-3). Indikácie: T2; T3; T8; T9.

5) KOMPATIBILITA

Na pripojenie modelu Top X alebo Top Y k sedáčkám Xarrier možno okrem daného konektora použiť akýkoľvek konektor podľa normy EN 362 vybavený polohovacím prvkom proti otáčaniu.

6) KONTROLY.

Na základe ďalej uvedených kontrol dodržiavajte pokyny uvedené vo všeobecných pokynoch (odsek 3). Pri každom použití: je dôležité pravidelne kontrolovať pracku a / alebo nastavovacie zariadenia.

7) **INŠTALÁCIA/NASTAVENIE.** Vyberte postroj vhodnej veľkosti pomocou tabuľky (Obr. 1), ktorá obsahuje nasledujúce údaje: A) Výška používateľa; B) Obvod pásu; C) Obvod pútko na nohy; D) Obvod hrudníka.

Upozornenie! Pred použitím vykonajte test na namontovanie a nastaviteľnosť na bezpečnom mieste, aby ste sa uistili, že postroj má správnu veľkosť, umožňuje primerané nastavenie a že má pre svoje zamýšľané použitie prijateľnú úroveň pohodlia.

7.1 - **Inštalácia zariadenia Xarrier.** Postroj je vybavený dvoma rôznofarebnými značkami, ktoré identifikujú každú stranu na pásových aj nožných pútkach (zelená farba: pravá strana; červená farba: ľavá strana). Skontrolujte, či je postroj orien-

tovaný správnym smerom, pričom skontrolujte príslušné farebné značky (obr. 7.1). Postroj si nasadíte tak, aby boli pás a pútko na nohy umiestnené v správnej výške (obr. 7.5). Nastavte bedrový pás pomocou nastavovacích praciek (obr. 7.3), až kým nebude dobre priliehať k telu, ale nebude príliš tesný. Nastavte pútko na nohy pomocou nastavovacích praciek (Obr. 7.4) a vyhradených popruhov, až kým nebude medzi pútkom na nohu a nohou dostatok miesta na vloženie ruky (Obr. 7.7). Prebytočný popruh prevedte cez príslušné príchytky.

7.2 - **Montáž hornej časti X.** Nasadíte si hrudný postroj a zasuňte konektor do spojovacej slučky bedrového pásu (M), pričom sa uistite, že ste zaistili skrutkovač (obr. 8.1-8.2). Nastavte hrudný postroj pomocou nastavovacích praciek (Obr. 8.3 - 8.4), kým nedosiahnete tesné priliehanie k telu bez toho, aby bol príliš tesný. Prebytočný popruh prevedte cez príslušné príchytky.

7.3 - **Inštalácia horného Y.** Vložte spojovací popruh bedrového pásu/hrudného postroja (I) do vyhradenej pracky (H) na bedrovom pásu a navlečte ho späť do nastavovacej pracky (L) na hrudnom postroji, ako je znázornené (obr. 9.1÷9.3). Následne zasuňte konektor do spojovacej slučky bedrového pásu (M) a uistite sa, že ste uzamkli skrutkovač (obr. 9.4 ÷ 9.5). Nastavte hrudný pás pomocou nastavovacích praciek (Obr. 9.6-9.7), až kým nie je umiestnený v správnej výške (Obr. 10.1) a nedosiahne tesné priliehanie k telu bez toho, aby bol príliš tesný. Prebytočný popruh prevedte cez príslušné príchytky. Upozornenie! Dodaný konektor sa má používať len na pripojenie bedrového pásu a hrudného postroja a na inštaláciu brušnej lanovej svorky (odsek 8.1): nepoužívajte ho na pripojenie ničoho iného!

8) XARRIER / TOP Y - PRÍSLUŠENSTVO.

8.1 - **Ventrálna lanová svorka.** Model Top Y je vybavený dvoma upevňovacími popruhmi pre brušnú lanovú svorku. Na inštaláciu ventrálnej lanovej svorky použite dodaný konektor a vložte distančný pásik (mod. Spacer - Ref. č. 6V845), ako je znázornené (obr. 9.8).

8.2 - **Pracovné polohovacie sedadlo.** Model Xarrier je vybavený dvoma slučkami špeciálne určenými na pripojenie pracovnej polohovacej sedáčky (obr. 19.1). Toto riešenie zvyšuje pohodlie počas používania a ponecháva voľný brušný upevňovací bod pre iné manévry. Alternatívne je možné aj tak pripojiť pracovné polohovacie sedadlo k brušnému upevňovaciemu bodu (obr. 19.2).

9) EN 361 / EN 358 / EN 813 NÁVOD NA POUŽITIE.

Všetky práce vo výškach vyžadujú použitie osobných ochranných prostriedkov (OOP) proti riziku pádu. Pred výstupom do miesta práce je potrebné mať na pamäti všetky rizikové faktory (okolitě, súdežné, následné).

9.1 - **EN 361:2002.** Zariadenie vyhovuje norme EN 361 a testy boli vykonané a prešli s použitím figuríny 140 kg. Upozornenie! V prípade použitia používateľmi s hmotnosťou nad 100 kg (vrátane vybavenia) vždy skontrolujte kompatibilitu absorberov energie použitých z hľadiska deklarovaného zaťaženia. Sternálny upevňovací prvok je označený písmenom A a je určený na pripojenie k zariadeniu na zachytenie pádu, na ktoré sa vzťahuje norma EN 363 (napr. pohlcovač energie, vedený typ zachytenia pádu na lane atď.) Celotelový postroj proti pádu z výšky je súčasťou systému na zachytenie pádu a musí sa používať v kombinácii s kotvami EN 795, ťmičmi nárazov EN 355, konektormi EN 362 atď. **Pozor!** Na pripojenie k spojovaciemu bodu ukotvenia alebo k subsystému pripojenia sa používajú iba konektory EN 362. Upozornenie! Skontrolujte hodnotu svetlej vzdialenosti zariadenia na zastavenie pádu použitého v návode na použitie. Upozornenie! Možno použiť iba kotvené body, ktoré spĺňajú normu EN 795 (minimálna pevnosť 12 kN alebo 18 kN pre nekovové kotvy), ktoré nemajú ostré hrany. Upozornenie! Používateľ musí byť vždy umiestnený pod kotviacim bodom.

9.2 - **EN 358:2018.** Pás je schválený na používanie používateľom s hmotnosťou 140 kg vrátane náradia a vybavenia. Postranné pripevňovacie prvky sú určené pre polohovanie používateľa na pracovnej stanici a musia byť použité pre pripojenie pracovného polohovacieho prostriedku. Predný pripojovací prvok certifikovaný podľa EN 358 alebo EN 358 / EN 813 možno tiež použiť na pripojenie pracovného polohovacieho alebo obmedzovacieho prostriedku. Uistite sa, že je možné nohy pohodlne odpočívať. Polohovací šnúru nastavte tak, aby bola napnutá; že bod ukotvenia je vo výške rovnej alebo väčšej ako výška pásu. Upozornenie! Upevňovacie prvky EN 358 nie sú vhodné na zastavenie pádu. Pracovný polohovací pás by sa nemal používať, ak existuje predvídateľné riziko, že užívateľ bude visieť z pásu alebo vystavený neúmyselnému napnutiu samotným pásom. Upozornenie! Pri použití systému určovania polohy je zariadenie bežne podporované zariadením. V dôsledku toho je nevyhnutné zvážiť použitie záložného systému, ako je systém ochrany proti pádu. Upozornenie! Oba bočné pripevňovacie prvky musia byť vždy použité spoločne, spojením s polohovacím lankom. Upozornenie! Zadný upevňovací bod označený písmenom R je určený na použitie v zadržiavacom systéme, a preto ho možno použiť len na zabránenie vstupu používateľa do oblasti, kde je možný pád.

9.3 - **EN 813:2008.** Maximálne menovité zaťaženie: 140 kg. Predný pripojovací prvok je určený na použitie pri polohovaní a v brzdiacich systémoch a v prístupových systémoch. Možno ho použiť na pripojenie polohovacieho laná, brzdiaceho laná, spodného dotahu atď. Pripevňovací prvok EN 813 nie je vhodný na zastavenie pádu. Upozornenie! Používateľ musí byť vždy umiestnený pod kotviacim bodom.

10) EN 12277-C NÁVOD NA POUŽITIE.

Postroj typu C sa môže používať v spojení s hrudným postrojom typu D. Upozornenie! Používanie samotného postroja typu D, ktorý nie je kombinovaný s postrojom typu C, je zakázané a môže používateľa vystaviť riziku vážneho zranenia alebo smrti.

10.1 - Uväzovanie. Postroj musí byť pripojený k lanu prostredníctvom uzla osmičky (obr. 14.1÷14.5) uviazaného na kovovom brušnom upevňovacom prvku. Upozornenie! Nikdy nepoužívajte iný upevňovací bod, ako je uvedený (obr. 14.7÷14.8). Upozornenie! Pred začatím lezenia vždy dôkladne skontrolujte uzol.

10.2 - Používanie s vybavením. Postroj musí byť pripevnený k istiacemu alebo spúšťaciemu zariadeniu prostredníctvom konektora, ktorý je vybavený skrutkovacím uzáverom (obr. 14.6). Uistite sa, že konektor je správne zaistený a že je zaťažovaný na hlavnej osi.

10.3 - Techniky. Postroj je určený na horolezecké aktivity vrátane skalného lezenia. Môže sa používať na istiace manévry, zlaňovanie, via ferraty atď.

11) ĎALŠIE UPOZORNENIA. 1) Obruče sa používajú iba na zavesenie materiálov. Nepoužívajte na iné účely (upevnenie, zlaňovanie atď.). Upozornenie! Vodorovné popruhy umiestnené na ramenách sú určené výlučne na vloženie opierky háku (ref. č. 6V522) a nemali by sa používať na iné účely (obr. 13.1-16).

Opierka na hák je určená výlučne na umiestnenie šnúry na zachytenie pádu, keď sa nepoužíva. (Obr. 17). Je určený na uvoľnenie konektora, ak je vystavený zaťaženiu presahujúcemu niekoľko kilogramov, takže nebráni otvoreniu absorbéra energie v prípade pádu (obr. 17,5). 2) Inertný zavesenie v postroji môže spôsobiť vážne fyziologické zranenia a v extrémnych prípadoch i smrteľnosť. Upozornenie!

Prijmite všetky potrebné predbežné opatrenia na minimalizáciu pravdepodobnosti vzniku inej suspenzie a jej trvania.

12) SYMBOLY. Pozrite si legendu vo všeobecných pokynoch (bod 16): F1.

Instrucțiunile de utilizare a acestui dispozitiv constau dintr-o instrucțiune generală și una specifică și ambele trebuie citite cu atenție înainte de utilizare. Atenție! Această fișă constituie doar instrucțiunea specifică.

INSTRUCȚIUNI SPECIFICE PENTRU XARRIER/TOP X/TO Y.

Această notă conține informațiile necesare pentru utilizarea corectă a următoarelor produse: Xarrier/Top X/Top Y. Atenție! Hamurile de piept Top X și Top Y nu trebuie folosite niciodată pe cont propriu; acestea trebuie utilizate întotdeauna numai cu hamuri de tip scaun Xarrier (Fig. 5). Integrarea corectă a hamului de piept și a unui ham de tip scaun creează un ham cu opritor de cădere EN 361.

1) DOMENIUL DE APLICARE.

Acest produs este un echipament personal de protecție (EPP). Acesta este în conformitate cu regulamentul (UE) din 2016/425. EN 361:2002 - Hamuri complete împotriva căderii de la înălțime. EN 358:2018 - Curele de poziționare și fixare pentru lucru. EN 813:2008 - Ham de scaun. EN 12277:2015+A1:2018 - Echipament pentru alpinism: hamuri. Atenție! Verificați reglementările în conformitate cu care a fost aprobat echipamentul din posesia dvs. (Fig. 1). Atenție! Unele modele de hamuri au dispozitive integrate (de exemplu, conector, elemente de poziționare); vă rugăm să citiți cu atenție instrucțiunile de utilizare relevante și să respectați limitele de utilizare. Atenție! Acest produs este destinat utilizării împreună cu sisteme de protecție împotriva căderii, de exemplu, carabiniere și corzi. Atenție! Pentru acest produs (cu excepția utilizării în conformitate cu EN 12277-C) trebuie să respectați indicațiile standardului EN 365 (instrucțiuni generale/paragraful 2.5). Atenție! Pentru acest produs (cu excepția utilizării în conformitate cu EN 12277-C) este obligatoriu să efectuați o inspecție detaliată periodică (instrucțiuni generale/paragraful 8).

1.1 - Utilizări prevăzute. Echipamentul este proiectat pentru următoarele aplicații: prevenirea căderilor de la înălțime (EN 358/EN 813); protecție împotriva căderilor de la înălțime (EN 361/EN 12277-C).

2) ORGANE NOTIFICATE. Consultați legenda din instrucțiunile generale (paragraful 9/tabelul D): M2; N1.

3) NOMENCLATURĂ (Fig. 4).

A) Etichetă cu marcaj. B) Element de legătură la nivelul sternului EN 361. C) Element de legătură lateral EN 358. D) Element de legătură la nivel ventral EN 358/EN 813/EN 12277-C. E) litera majusculă A, care indică elementele de legătură EN 361. F) litera majusculă R, care indică elementul de legătură EN 358, destinat utilizării numai în timpul lucrului. G) Cataramă de reglare. H) Cataramă de legătură pentru curea/ham de piept (Top Y). I) Bandă de legătură pentru curea/ham de piept. L) Cataramă de reglare pentru hamul de piept. M) Buclă de legătură pentru curea/ham de piept (Top X/Top Y). N) Benzi de susținere pentru bucla pentru picioare. O) Benzi de fixare pentru clema corzii ventrale. P) Bandă de susținere pentru Hook Rest. Q) Bucle de echipament pentru centură. R) Bucle pentru sacul pentru instrumente. S) Bucle pentru carabina pentru instrumente. T) Bucle pentru legătura scaunului de lucru. U) Carabinieră EN 362. V) Element de poziționare. Z) Distanțator.

3.1 - Materiale principale. Consultați legenda din instrucțiunile generale (paragraful 2.4): 1/3 (puncte de prindere și catrame); 7/10/12 (chingi și cusătură).

4) MARCARE.

Numere/litere fără titlu: consultați legenda din instrucțiunile generale (paragraful 5).

4.1 - Generalități (Fig. 2-3). Indicații: 1; 2; 4; 6; 7; 8; 11; 12; 15; 17; 18; 30) Pictograma care afișează modul de închidere și fixare a cataramelor de reglare; 31) Pictograma care afișează montarea incorectă a punctului de prindere (bucla pentru transportul echipamentului). 32) Zona de completat pentru identificarea dispozitivului; 33) Diagrama care afișează utilizarea corectă a punctelor de prindere. 34) Indicarea benzii libere destinate doar pentru introducerea suportului Hook Rest. 35) Text care indică buclele destinate conectării unui scaun de lucru. 36) Pictogramă care indică faptul că hamul de piept nu trebuie folosit niciodată singur. 37) Informații despre compatibilitate care determină conformitatea cu standardul EN 361.

4.2 - Trasabilitate (Fig. 2-3). Indicații: T2; T3; T8; T9.

5) COMPATIBILITATE.

Pentru conexiunea unui model Top X sau Top Y la hamul de tip scaun Xarrier, lângă conectorul furnizat, puteți utiliza orice alt conector EN 362 dotat cu un element de poziționare anti-rotire.

6) VERIFICĂRI.

Pe lângă verificările indicate mai jos, respectați indicațiile din instrucțiunile generale (paragraful 3). În timpul utilizării: este important să verificați periodic cataramele și/sau dispozitivele de reglare.

7) INSTALARE/REGLARE. Alegeți un ham de mărime potrivită, consultând diagrama (Fig. 1), care conține următoarele date: A) Înălțimea utilizatorului; B) Circumferința curelei; C) Circumferința buclelor pentru picioare; D) Circumferința pieptului. Atenție! Înainte de utilizare, efectuați un test de potrivire și reglare într-un loc sigur, pentru a vă asigura că hamul este de mărime corectă, că acesta permite reglarea corespunzătoare și că oferă un nivel de confort acceptabil pentru domeniul de

utilizare.

7.1 - Instalarea hamului. Hamul dispune de două semne de culori diferite pentru identificarea fiecărei părți de pe curea și buclele pentru picioare (culoarea verde: partea dreaptă, culoarea roșie: partea stângă). Asigurați-vă că hamul este orientat corect, verificând semnele colorate corespunzătoare (Fig. 7.1). Îmbrăcați hamul astfel încât cureaua și buclele pentru picioare să fie poziționate la înălțimea corectă (Fig. 7.5). Reglați cureaua prin intermediul cataramelor de reglare (Fig. 7.3), astfel încât acestea să fie fixate perfect pe corp, fără a fi prea strânse. Reglați buclele pentru picioare prin intermediul cataramelor de reglare (Fig. 7.4) și a benzilor dedicate, până în punctul în care rămâne suficient spațiu pentru introducerea unei mâini între bucla pentru picioare și picioare (Fig. 7.7). Treceți partea rămasă din bretele prin opritoarele corespunzătoare.

7.2 - Instalarea hamului Top X. Îmbrăcați hamul și introduceți conectorul în bucla de legătură a curelei (M), asigurându-vă că blocați deschiderea cu filet (Fig. 8.1-8.2). Reglați hamul de piept prin intermediul cataramelor de reglare (Fig. 8.3-8.4), astfel încât acestea să fie fixate perfect pe corp, fără a fi prea strânse. Treceți partea rămasă din bretele prin opritoarele corespunzătoare.

7.3 - Instalarea hamului Top Y. Introduceți banda de legătură pentru curea/hamul de piept (I) în catarama dedicată (H) de pe curea și înapoi în catarama de reglare (L) de pe hamul de piept, conform ilustrației (Fig. 9.1-9.3). Apoi introduceți conectorul în bucla de legătură a curelei (M), asigurându-vă că blocați deschiderea cu filet (Fig. 9.4-9.5). Reglați hamul de piept prin intermediul cataramelor de reglare (Fig. 9.6-9.7), astfel încât acestea să fie poziționate la înălțimea corectă (Fig. 10.1) și să fie fixate perfect pe corp, fără a fi prea strânse. Treceți partea rămasă din bretele prin opritoarele corespunzătoare. Atenție! Conectorul furnizat este destinat utilizării nu mai pentru conectarea curelei și a hamului de piept și pentru instalarea clemei de coardă ventrală (paragraful 8.1): nu îl utilizați pentru alte legături!

8) XARRIER/TOP Y - ACCESORII.

8.1 - Clemă de coardă ventrală. Modelul Top Y este dotat cu două benzi de fixare pentru clema de coardă ventrală. Pentru instalarea clemei de coardă ventrală, folosiți conectorul furnizat și introduceți distanțatorul (Mod. distanțator - nr. de ref. 6V845) conform ilustrației (Fig. 9.8).

8.2 - Scaun de lucru. Modelul Xarrier este dotat cu două bucle speciale pentru conectarea unui scaun de lucru (Fig. 19.1). Această soluție mărește confortul în timpul utilizării și eliberează punctul de legătură ventral pentru alte manevre. În mod alternativ, puteți conecta scaunul de lucru la punctul de legătură ventral (Fig. 19.2).

9) EN 361/EN 358/EN 813 INSTRUCȚIUNI DE UTILIZARE.

Orice lucrare la înălțime presupune utilizarea de Echipamente Individuale de Protecție (EIP) împotriva riscului de cădere. Înainte de a merge la locul activității, trebuie luați în considerare toți factorii de risc (mediu, concomitenți, subsidiari).

9.1 - EN 361:2002. Dispozitivul respectă standardul EN 361, iar testele au fost desfășurate și promovate cu succes folosind un manechin de 140 kg. Atenție! În cazul utilizării de către utilizatori cu o greutate mai mare de 100 kg (inclusiv echipamentul), verificați întotdeauna compatibilitatea amortizoarelor de energie utilizate în privința sarcinii specificate. Elementul de legătură la nivelul sternului este marcat cu litera A și este destinat conectării echipamentului cu opritor de cădere conform EN 363 (de exemplu, amortizor de energie, opritor de cădere de tip ghidat pe coardă etc.). Un ham complet împotriva căderii de la înălțime este o componentă a unui sistem cu opritor de cădere și trebuie utilizat împreună cu ancoraje EN 795, amortizoare de șocuri EN 355, carabiniere EN 362 etc. Atenție! Pentru conectarea la un punct de ancorare potrivit sau la o subsistem de legătură, utilizați doar carabiniere EN 362. Atenție! Vă rugăm să verificați valoarea distanței libere a opritorului de cădere utilizat în manualul de instrucțiuni. Atenție! Puteți folosi doar puncte de ancorare care respectă standardul EN 795 (putere minimă de 12 kN sau 18 kN pentru ancore nemetalice) care nu au margini ascuțite. Atenție! Utilizatorul trebuie să fie poziționat întotdeauna sub punctul de ancorare.

9.2 - EN 358:2018. Cureaua este aprobată pentru utilizarea de către un utilizator cu o greutate de 140 kg, inclusiv instrumente și echipament. Elementele de fixare laterale sunt destinate poziționării utilizatorului în poziția de lucru și trebuie utilizate pentru conectarea unei lonje de lucru. Elementul de fixare ventral, certificat EN 358 sau EN 358/EN 813, poate fi utilizat și pentru conectarea unei lonje de lucru sau de fixare. Asigurați-vă că vă puteți sprijini picioarele pentru a lucra în mod confortabil. Reglați lonja de poziționare astfel încât să fie întinsă, iar punctul de ancorare să fie la o înălțime egală sau mai mare decât înălțimea centurii. Atenție! Elementele de prindere EN 358 nu sunt potrivite pentru oprirea unei căderi. O curea de poziționare de lucru nu trebuie să fie utilizată în cazul în care există un posibil risc ca utilizatorul să fie suspendat de curea sau expus la o tensiune involuntară a curelei. Atenție! În cazul utilizării unui sistem de poziționare pentru lucru, utilizatorul este susținut în mod normal de echipament. Prin urmare, este esențial să luați în considerare utilizarea unui sistem de rezervă, precum un sistem de protecție împotriva căderii. Atenție! Cele două elemente de fixare laterală trebuie să fie utilizate întotdeauna împreună, conectându-le la o lonjă de poziționare. Atenție! Punctul de fixare din spate, identificat cu litera R, este destinat utilizată într-un sistem de fixare și, prin urmare, poate fi utilizat doar pentru

prevenirea intrării utilizatorului în zona în care este posibilă căderea.

9.3 - EN 813:2008. Sarcină nominală maximă: 140 kg. Elementul de fixare ventral este destinat utilizării cu sistemele de poziționare de lucru și fixare și sistemele de acces cu coardă. Acesta poate fi utilizat pentru conectarea unei lonje de poziționare, a unei lonje de fixare, a unui coborâtor etc. Atenție! Elementul de prindere EN 813 nu este potrivit pentru oprirea unei căderi. Atenție! Utilizatorul trebuie să fie poziționat întotdeauna sub punctul de ancorare.

10) EN 12277-C - INSTRUCȚIUNI DE UTILIZARE.

Un ham de tip C poate fi utilizat împreună cu un ham de piept de tip D. Atenție! Utilizarea unui ham de tip D pe cont propriu, fără un ham de tip C, este interzisă și poate supune utilizatorul riscului de vătămare gravă sau deces.

10.1 - Legarea. Hamul trebuie să fie conectat la coardă prin intermediul unui nod în forma cifrei opt (Fig. 14.1÷14.5) legat la elementul de fixare ventral metalic. Atenție! Nu utilizați niciodată un punct de fixare diferit de cele indicate (Fig. 14.7÷14.8). Atenție! Verificați întotdeauna cu atenție nodul înainte de a începe escaladarea.

10.2 - Utilizarea cu echipamentul. Hamul trebuie fixare de un dispozitiv de amaraj sau de coborâre cu un conector dotat cu o poartă de blocare cu filet (Fig. 14.6). Asigurați-vă că conectorul este blocat în mod corect și că acesta este încărcat pe axa principală.

10.3 - Tehnici. Hamul este destinat activităților de alpinism, inclusiv cățărutul pe stânci. Acesta poate fi utilizat pentru manevre de amaraj, coborâri, via ferrata etc.

11) AVERTISMENTE SUPLIMENTARE. 1) Buclele echipamentului trebuie utilizate doar pentru agățarea materialelor. Nu le folosiți în alte scopuri (prindere, coborâre, etc.). Atenție! Banda liberă orizontală localizată pe umeri este proiectată exclusiv pentru introducerea suportului Hook Rest (nr. de ref. 6V522) și nu trebuie să fie utilizată în alte scopuri (Fig. 13.1-16). Suportul Hook Rest este destinat poziționării lonje cu opritor de cădere atunci când aceasta nu este utilizată. (Fig. 17). Acesta este proiectat să elibereze carabiniera în cazul în care aceasta este supusă unei sarcini mai mari cu câteva kilograme, astfel încât să nu interfereze cu deschiderea amortizorului de energie în cazul unei căderi (Fig. 17,5). 2) Suspendarea inertă în ham poate cauza vătămări fiziologice grave și, în unele cazuri, decesul. Atenție! Luați toate măsurile de precauție pentru minimizarea posibilității unei suspendări inerte și durata acesteia.

12) SIMBOLURI. Consultați legenda din instrucțiunile generale (paragraful 16): F1.

Návod k použití tohoto zařízení sestává ze všeobecných a specifických pokynů, které je třeba před použitím pečlivě přečíst a porozumět jim. Upozornění! Tato příbalová informace obsahuje pouze konkrétní pokyny.

SPECIFICKÉ POKYNY XARRIER / TOP X / TOP Y.

Tyto pokyny obsahují informace nezbytné pro správné používání výrobku/výrobků: Xarrier / Top X / Top Y. Pozor! Hrudní postroje Top X a Top Y se nikdy nesmí používat samostatně: vždy a pouze ve spojení se sedacím postrojem Xarrier (obr. 5). Správnou integraci hrudního a sedacího postroje vznikne postroj pro zachycení pádu podle normy EN 361.

1) OBLAST POUŽITÍ.

Tento výrobek je osobní ochranný prostředek (OOP). Je v souladu s nařízením (EU) 2016/425. EN 361: 2002 - Postroje pro celé tělo proti pádům z výšky. EN 358: 2018 - Řemeny pro pracovní polohování a omezení. EN 813: 2008 - Sedací postroje. EN 12277:2015+A1:2018 - Horolezecké vybavení: postroje. Upozornění! Ověřte si, podle jakých předpisů bylo schváleno vybavení, které vlastnit (obr. 1). Upozornění! Některé modely postrojů mají integrovaná zařízení (např. konektor; polohovací prvky): důkladně si přečtěte příslušný návod k použití a respektujte limity použití. Upozornění! Tento produkt je určen k integraci do systémů ochrany proti pádu, například do konektorů a lan. Upozornění! U tohoto výrobku (s výjimkou použití v souladu s normou EN 12277-C) je třeba respektovat údaje normy EN 365 (všeobecné pokyny / odstavec 2.5). Upozornění! U tohoto výrobku (s výjimkou použití v souladu s normou EN 12277-C) je povinná pravidelná důkladná kontrola (všeobecné pokyny / odstavec 8.).

1.1 - Zamýšlené použití. Zařízení je určeno pro následující aplikace: prevence pádu z výšky (EN 358 / EN 813); ochrana proti pádu z výšky (EN 361 / EN 12277-C).

2) INFORMOVANÉ ÚRADY. Viz vysvětlivky ve všeobecných pokynech (článek 9 / tabulka D): M2; N1.

3) NOMENKLATURA (obr. 4).

A) Štítek s označením. B) EN 361 sternální upevňovací prvek. C) Boční upevňovací prvek podle normy EN 358. D) EN 358 / EN 813 / EN 12277-C břišní upevňovací prvek. E) Velké písmeno označující upevňovací prvky podle normy EN 361. F) R velké písmeno, označující upevňovací prvek EN 358, určený pouze pro použití v pracovním zádržném systému. G) Seřizovací spona. H) Spojovací spona bederního pásu/hrudního postroje (horní Y). I) Připojovací popruh bederního pásu/hrudního postroje. J) Spona pro nastavení hrudního postroje. M) Připojovací smyčka bederního pásu/hrudního postroje (Top X/Top Y). N) Podpěrné popruhy na nohy. O) Upevňovací popruhy pro břišní lanovou svorku. P) Podpěrný popruh pro hákovou opěrku. Q) Poutka na opasek. R) Poutka pro pouzdro na nářadí. S) Smyčky pro karabinu na nošení nářadí. T) Smyčky pro připojení pracovního polohovacího sedadla. U) Konektor EN 362. V) Polohovací prvek. Z) Rozpěrka.

3.1 - Základní materiály. Viz legenda v obecných pokynech (bod 2.4): 1 / 3 (upevňovací body a přezky); 7 / 10 / 12 (popruhy a švy).

4) ZNAČENÍ.

Číslo/písmeno bez popisku: viz legenda v obecných pokynech (bod 5).

4.1 - Obecné informace (obr. 2-3). Indikace: 1; 2; 4; 6; 7; 8; 11; 12; 15; 17; 18; 30) Piktogram znázorňující způsob zavření a upevnění nastavovacích spon; 31) Piktogram znázorňující nesprávné místo upevnění (smyčka pro přenášení vybavení). 32) oblast pro vyplnění pro identifikaci zařízení; 33) Schéma znázorňující správné použití bodů připojení. 34) Označení popruhu určeného pouze pro nasazení opěrky háku. 35) Nápis označující smyčky určené pro připojení pracovního polohovacího sedadla. 36) Piktogram označující, že hrudní postroj se nikdy nesmí používat samostatně. 37) Informace o kompatibilitě, která určuje shodu s normou EN 361.

4.2 - Sledovatelnost (obr. 2-3). Indikace: T2; T3; T8; T9.

5) KOMPATIBILITA

Pro připojení modelu Top X nebo Top Y k sedacímu úvazku Xarrier lze kromě dodaného konektoru použít jakýkoli konektor podle normy EN 362 vybavený polohovacím prvem proti otáčení.

6) KONTROLY.

Kromě níže uvedených kontrol je nutno dodržet rovněž instrukce uvedené ve všeobecných pokynech (článek 3). Při každém použití: je důležité pravidelně kontrolovat přezky a / nebo seřizovací zařízení.

7) INSTALACE/NASTAVENÍ. Vyberte postroj vhodné velikosti podle tabulky (obr. 1) obsahující následující údaje: A) Výška uživatele; B) Obvod pásu; C) Obvod poutek na nohy; D) obvod hrudníku.

Upozornění! Před použitím proveďte zkoušku montáže a nastavitelnosti na bezpečném místě, abyste se ujistili, že postroj má správnou velikost, umožňuje přiměřené nastavení a má přijatelnou úroveň pohodlí pro zamýšlené použití.

7.1 - Instalace zařízení Xarrier. Postroj je vybaven dvěma různobarevnými značkami, které identifikují každou stranu na bederním pásu i na poutkách na nohy (zelená barva: pravá strana; červená barva: levá strana). Zkontrolováním příslušných barevných značek se ujistíte, že je postroj orientován správným směrem (obr. 7.1). Postroj si nasadíte tak, aby pás a poutka na nohy byly ve správné

výšce (obr. 7.5). Nastavte bederní pás pomocí nastavovacích spon (obr. 7.3) tak, aby dobře přiléhala k tělu, ale nebyl příliš těsný. Nastavte poutka na nohy pomocí nastavovacích spon (Obr. 7.4) a vyhrazených popruhů, dokud nebude mezi poutkem na nohu a nohou dostatek místa pro vložení ruky (Obr. 7.7). Přebytný popruh protáhněte příslušnými držáky.

7.2 - Instalace horní části X. Nasadíte si hrudní postroj a zasuňte konektor do připojovací smyčky bederního pásu (M) a ujistíte se, že je šroubovací branka zajištěna (Obr. 8.1-8.2). Nastavte hrudní postroj pomocí nastavovacích přezek (Obr. 8.3-8.4), dokud nedosáhnete těsného přilnutí k tělu, aniž by byl příliš utažený. Přebytný popruh protáhněte příslušnými držáky.

7.3 - Instalace hrudního Y. Zasuňte spojovací popruh bederního pásu a hrudního postroje (I) do vyhrazené spony (H) na bederním pásu a navlékněte jej zpět do nastavovací spony (L) na hrudním postroji, jak je znázorněno (Obr. 9.1-9.3). Poté zasuňte konektor do připojovací smyčky bederního pásu (M) a ujistíte se, že je šroubovací branka zajištěna (Obr. 9.4-9.5). Nastavte hrudní pás pomocí nastavovacích přezek (Obr. 9.6-9.7), dokud nebude umístěn ve správné výšce (Obr. 10.1) a nedosáhne těsného přilnutí k tělu, aniž by byl příliš utažený. Přebytný popruh protáhněte příslušnými držáky. Upozornění! **Dodaný konektor používejte pouze pro připojení bederního pásu a hrudního postroje a pro instalaci břišní svorky lana (odstavec 8.1): nepoužívejte jej k připojení ničeho jiného!**

8) XARRIER / TOP Y - PŘÍSLUŠENSTVÍ.

8.1 - Ventrální lanový římen. Model Top Y je vybaven dvěma upevňovacími popruhy pro břišní lanovou svorku. Pro instalaci ventrální lanové svorky použijte dodaný konektor a vložte distanční popruh (mod. Spacer - Ref. No. 6V845) podle obrázku (Obr. 9.8).

8.2 - Pracovní polohovací sedadlo. Model Xarrier je vybaven dvěma smyčkami speciálně určenými pro připojení pracovní polohovací sedačky (Obr. 19.1). Toto řešení zvyšuje pohodlí při používání a ponechává volný břišní upevňovací bod pro jiné manévry. Alternativně je možné pracovní polohovací sedačku stejně připevnit k břišnímu upevňovacímu bodu (obr. 19.2).

9) EN 361 / EN 358 / EN 813 NÁVOD K POUŽITÍ.

Veškeré práce ve výšce vyžadují použití osobních ochranných prostředků (OOP) proti riziku pádu. Před nástupem na pracoviště je nutno zvážit veškeré rizikové faktory (okolního prostředí, průvodní, následné).

9.1 - EN 361:2002. Zařízení vyhovuje normě EN 361 a testy byly provedeny a prošly s použitím figuríny 140 kg. Upozornění! **V případě použití uživateli vážícími více než 100 kg (včetně vybavení) vždy zkontrolujte kompatibilitu absorberů energie použitých z hlediska deklarovaného zatížení.** Sternální upevňovací prvek je označen písmenem A a je určen pro připojení k zařízení pro zachycení pádu, na které se vztahuje norma EN 363 (např. tlumič energie, vedený typ zachycovače pádu na laně atd.). Celotělový postroj proti pádu z výšky je součástí systému zachycení pádu a musí být používán v kombinaci s kotevními prvky EN 795, tlumiči nárazů EN 355, spojovacími prostředky EN 362 atd. Pozor! **Chcete-li se připojit ke spolehlivému kotevnímu bodu nebo k subsystému připojení, použijte pouze konektory EN 362.** Upozornění! **Zkontrolujte hodnotu bezpečné vzdálenosti zařízení pro zastavení pádu použitého v návodu k použití.** Upozornění! **Lze použít pouze kotevní body, které odpovídají normě EN 795 (minimální pevnost 12 kN nebo 18 kN u nekovových kotev) a nemají ostré hrany.** **Pozor! **Uživatel musí být vždy umístěn pod kotevním bodem.****

9.2 - EN 358:2018. Pás je schválen pro použití uživatelem o hmotnosti 140 kg, včetně nástrojů a vybavení. Boční upevňovací prvky jsou určeny k polohování uživatele na pracovišti a musí být použity k připojení pracovní polohovací šňury. Přední připojovací prvek certifikovaný podla EN 358 nebo EN 358 / EN 813 možno tiež použít na pripojenie pracovného polohovacieho alebo obmedzovacieho prostriedku. Ujistíte se, že je možné nohy pohodlně opřít. Polohovací lanko seřídíte tak, aby bylo napnuté; že kotevní bod je ve výšce rovné nebo větší než výška pasu. Upozornění! **Připojovací prvky EN 358 nejsou vhodné pro zastavení pádu.** Pracovní polohovací pás by neměl být používán, pokud existuje předvídatelné riziko, že uživatel bude zavěšen z pásu nebo vystaven nedobrovolnému napětí samotným pásem. Upozornění! **Při použití systému určování polohy je zařízení obvykle podporováno uživatelem.** V důsledku toho je nezbytné zvážit použití záložního systému, jako je systém ochrany proti pádu. Upozornění! **Oba boční upevňovací prvky musí být vždy použity společně, spojením s polohovacím lankem.** Upozornění! **Zadní upevňovací bod, označený písmenem R, je určen k použití v zádržném systému, a proto jej lze použít pouze k zabránění vstupu uživatele do oblasti, kde je možný pád.**

9.3 - EN 813:2008. Maximální jmenovité zatížení: 140 kg. Břišní upevňovací prvek je určen pro použití v systémech pracovního polohování a jištění a v lanových přístupových systémech. Lze jej použít k připojení polohovacího lana, jističích lana, sestupového lana atd. **Pozor! **Spojovací prvek EN 813 není vhodný pro zastavení pádu.**** Upozornění! **Uživatel musí být vždy umístěn pod kotevním bodem.**

10) EN 12277-C NÁVOD K POUŽITÍ.

Postroj typu C lze použít ve spojení s hrudním postrojem typu D. Upozornění! **Používání samotného postroje typu D bez kombinace s postrojem typu C je zakázáno a může uživatele vystavit riziku vážného zranění nebo smrti.**

10.1 - Uvázání. Postroj musí být k lanu připojen pomocí osmičkového uzlu (obr. 14.1÷14.5) uvázaného na kovovém břišním upevňovacím prvku. Upozornění!

Nikdy nepoužívejte jiný než uvedený upevňovací bod (obr. 14.7÷14.8). Upozornění! Před zahájením lezení vždy důkladně zkontrolujte uzel.

10.2 - Použití s vybavením. Postroj musí být připevněn k jistícímu nebo spouštěcímu zařízení prostřednictvím konektoru, který je vybaven zajišťovacími šroubovacími vratidly (obr. 14.6). Ujistěte se, že je konektor správně zajištěn a že je zatížen na hlavní osu.

10.3 - Techniky. Postroj je určen pro horolezecké aktivity včetně skalního lezení. Lze jej použít pro jistící manévry, slaňování, via ferraty atd.

11) DALŠÍ UPOZORNĚNÍ. 1) Ozubené smyčky se používají pouze k zavěšení materiálů. Nepoužívejte pro jiné účely (upevnění, sklopení atd.). Upozornění! Vodorovné popruhy umístěné na ramenou jsou určeny výhradně k vložení opěrky háku (obj. č. 6V522) a neměly by se používat k jiným účelům (obr. 13.1-16). Opěrka háku je určena výhradně pro umístění šňůry zachycovače pádu v době, kdy se nepoužívá. (Obr. 17). Je určen k uvolnění konektoru, je-li vystaven zátěži přesahující několik kilogramů, takže nezasahuje do otevření absorberu energie v případě pádu (obr. 17,5). 2) Inertní závěs v postroji může způsobit vážná fyziologická zranění a v krajním případě i smrt. Upozornění! Přijměte všechna nezbytná předběžná opatření, abyste minimalizovali pravděpodobnost vzniku inertní suspenze a dobu jejího trvání.

12) SYMBOLY. Viz legenda v obecných pokynech (bod 16): F1.

Az erre a felszerelésre vonatkozó használati utasítások általános és speciális utasításokból állnak, amelyeket használat előtt figyelmesen el kell olvasni. Figyelem! Ez a lap csak a speciális utasításokat tartalmazza.

XARRIER / TOP X / TOP Y SPECIÁLIS UTASÍTÁSOK.

Ez a ismertető az alábbi termék/ek helyes használatára vonatkozó utasításokat tartalmazza: Xarrier / Top X / Top Y. Figyelem! A Top X és Top Y mellhevedereket soha nem szabad önmagukban használni: csak és kizárólag Xarrier beülőhevederrel együtt használhatók (5. ábra). A mellheveder és a beülőheveder megfelelő összeállítása egy EN 361 szerinti zuhanásgátló hámot eredményez.

1) ALKALMAZÁSI TERÜLET.

Ez a termék személyi védőeszköz (PPE). Megfelel az (EU) 2016/425 rendeletnek. EN 361:2002 - Teljes testhevederet magasból való lezuhanás megelőzésére. EN 358:2018 - Övek és szíjak a munkahelyzet beállítására vagy fékezésre. EN 813:2008 - Beülőhevederek. EN 12277: 2015 A1: 2018-C - Hegymászó felszerelések. Bekötőhevederek. Figyelem! Ellenőrizze, hogy a birtokában lévő felszerelés milyen előírások szerint lett jóváhagyva (1. ábra). Figyelem! Egyes hevedertípusok beépített eszközökkel rendelkeznek (pl. csatlakozó; pozicionáló elemek): kérjük, olvassa el alaposan a vonatkozó használati utasításokat, és tartsa be a használatra vonatkozó korlátozásokat. Figyelem! Ez a termék zuhanásgátló rendszerekkel, pl. csatlakozókkal és kötelekkel való összeépítésre szolgál. Figyelem! Ennél a termékénél (az EN 12277-C szerinti használat kivételével) be kell tartani az MSZ EN 365 szabvány útmutatásait (általános utasítások / 2.5 bek.). Figyelem! Ennél a termékénél (az EN 12277-C szerinti használat kivételével) kötelező az időszakos alapos ellenőrzés (általános utasítások / 8. bekezdés).

1.1 - Rendeltetészerű használat A berendezést az alábbi alkalmazásokhoz tervezték: magasból való lezuhanás megelőzése (EN 358 / EN 813); védelem magasból való lezuhanás megelőzésére (EN 361 / EN 12277-C).

2) BEJELENTETT SZERVEZETEK. Olvassa el a jelmagyarázatot az általános utasításokban (9. bek. / D tábl.): M2; N1.

3) SZÓJEGYZÉK (4. ábra).

A) Címke jelöléssel. B) EN 361 szerinti mellkasi rögzítőelem. C) EN 358 szerinti oldalsó rögzítőelem. D) EN 358 / EN 813 / EN 12277-C szerinti hasi rögzítőelem. E) Nagy A betű, amely az EN 361 szabvány szerinti rögzítőelemeket jelöli. F) Nagy R betű, amely jelzi, hogy az EN 358 szabvány szerinti rögzítőelem kizárólag fékezésre használható. G) Állítócsat. H) Deréköv/mellheveder (Top Y) összekötő csat. I) Deréköv/mellheveder összekötő pánt. L) Mellheveder-beállító csat. M) Deréköv/mellheveder (Top X/Top Y) csatlakozóhurok. N) Lábhurkortartó pántok. O) Rögzítőpánt hasi kötélbilincshez. P) Hook Rest tartószíj. Q) Deréköv felszereléstartó füle. R) Szerszámotáska-akasztófülek. S) Fülel szerszámtartó karabinerek számára. T) Fülel munkahelyzet-beállító beülő csatlakoztatásához. U) EN 362 szerinti csatlakozó. V) Pozicionáló elem. Z) Távartó.

3.1 - Főbb anyagok. Olvassa el a jelmagyarázatot az általános utasításokban (2.4 bek.): 1 / 3 (bekötési pontok és csatok); 7 / 10 / 12 (hevederek és varratok).

4) JELÖLÉS.

Ábrafelirat nélküli számok/betűk: olvassa el a jelmagyarázatot az általános utasításokban (5. bek.).

4.1 - Általános (2-3. ábra). Útmutatások: 1; 2; 4; 6; 7; 8; 11; 12; 15; 17; 18; 30) Piktogram, amely bemutatja, hogyan kell lezárni és rögzíteni az állítócsatokat; 31) Helytelen bekötési pontot (felszereléstartó fül) szemléltető piktogram. 32) Az eszköz azonosításához kitöltendő terület; 33) Piktogram, amely bemutatja a bekötési pontok helyes használatát. 34) Csak a Hook Rest tartó beillesztésére szolgáló heveder jelölése. 35) A munkahelyzet-beállító beülő csatlakoztatására szolgáló füleket jelölő felirat. 36) Piktogram, amely azt jelzi, hogy a mellhevedert soha nem szabad magában használni. 37) Az EN 361 szabványnak való megfelelést megállapító kompatibilitási információ.

4.2 - Nyomon követhetőség (2-3. ábra). Útmutatások: T2; T3; T8; T9.

5) KOMPATIBILITÁS.

A Top X vagy Top Y modell és a Xarrier beülőhevederek összekapcsolásához a mellékelt csatlakozón kívül bármilyen EN 362 szabványú, elfordulásgátló elemmel felszerelt csatlakozó használható.

6) ELLENŐRZÉSEK.

Az alábbiakban jelzett ellenőrzéseken kívül be kell tartani az általános utasításokban feltüntetetteket is (3. bek.). Minden egyes használat során: fontos, hogy rendszeresen ellenőrizze a csatokat és/vagy a beállító eszközöket.

7) FELSZERELÉS/BEÁLLÍTÁS. Válasszon megfelelő méretű hevederet az táblázat (1. ábra) alapján, amely a következő adatokat tartalmazza: A) A felhasználó magassága; B) Az öv kerülete; C) A lábhurkok kerülete; D) Mellkas kerülete.

Figyelem! Használat előtt egy biztonságos helyen ellenőrizze a megfelelő illeszkedést és állíthatóságot, hogy megbizonyosodjon arról, hogy a hevederet megfelelő méretűre, lehetővé teszi-e a megfelelő beállítást és a rendeltetészerű használatához képest elfogadható kényelmet nyújt.

7.1 - A Xarrier felszerelése. A hevederen két különböző színű jelzés található, amelyek a derékövön és a lábhurkokon az egyes oldalakat jelzik (zöld szín: jobb

oldal; piros szín: bal oldal). A megfelelő színű jelzések ellenőrzésével győződjön meg arról, hogy a heveder a megfelelő irányban áll (7.1 ábra). Vegye fel a hevedert úgy, hogy a deréköv és a lábhurkok a megfelelő magasságban legyenek (7.5 ábra). Állítsa be a derékövet az állítócsatok segítségével (7.3 ábra), amíg az jól illeszkedik a testre, de nem túl szoros. Állítsa be a lábhurkokat az állítócsatok (7.4 ábra) és a külön erre a célra szolgáló pántok segítségével annyira, hogy elég hely maradjon ahhoz, hogy a keze beférjen a lábhurkok és a lába közé (7.7 ábra). Vezesse át a fennmaradó pántrészt a megfelelő rögzítőkön.

7.2 - A Top X felszerelése. Vegye fel a mellhevedert, és helyezze be a csatlakozót a deréköv csatlakozóhurokba (M), ügyelve arra, hogy rögzítse a csavarzárát (8.1-8.2 ábra). Állítsa be a mellhevedert az állítócsatok segítségével (8.3-8.4 ábra), amíg az jól illeszkedik a testre, de nem túl szoros. Vezesse át a fennmaradó pántrészt a megfelelő rögzítőkön.

7.3 - A Top Y felszerelése. Helyezze be a deréköv/mellheveder összekötő pántot (I) a deréköv erre a célra szolgáló csatjába (H), és vezesse vissza a mellhevederen lévő állítócsatba (L) az ábrán látható módon (9.1-9.3 ábra). Ezután helyezze be a csatlakozót a deréköv csatlakozóhurokba (M), ügyelve arra, hogy rögzítse a csavarzárát (9.4-9.5 ábra). Állítsa be a mellhevedert az állítócsatok segítségével (9.6-9.7 ábra), amíg az a megfelelő magasságba kerül (10.1 ábra) és jól illeszkedik a testre, de nem túl szoros. Vezesse át a fennmaradó pántrészt a megfelelő rögzítőkön. Figyelem! A mellékelt csatlakozó csak a deréköv és a mellheveder csatlakoztatására és a hasi kötélbilincs felszerelésére használható (8.1 bekezdés): ne használja semmi más csatlakoztatására!

8) XARRIER / TOP Y - TARTOZÉKOK.

8.1 - Hasi kötélbilincs. A Top Y modellen a hasi kötélbilincshoz két rögzítőpánt található. A hasi kötélbilincs felszereléséhez használja a mellékelt csatlakozót, és helyezze be a távartót (Mod. Spacer - cikkszám: 6V845) az ábrának megfelelően (9.8 ábra).

8.2 - Munkahelyzet-beállító beülő. A Xarrier modell két hurokkal van felszerelve, amelyek kifejezetten egy munkahelyzet-beállító beülő csatlakoztatására szolgálnak (19.1 ábra). Ez a megoldás a használat során fokozza a kényelmet, és a hasi bekötési pontot szabadon hagyja más manőverek számára. Alternatív megoldásként még mindig lehetséges a munkahelyzet-beállító beülő csatlakoztatása a hasi bekötési ponthoz (19.2 ábra).

9) EN 361 / EN 358 / EN 813 HASZNÁLATI UTASÍTÁS.

Bármilyen jellegű magasban végzett munka megköveteli az egyéni védőfelszerelés (PPE) használatát, ami védelmet nyújt a leesés kockázata ellen. A munkahelyzet elfoglalása előtt fel kell mérni az összes kockázati (környezeti, járulékos, következményes) tényezőket.

9.1 - EN 361:2002. Az eszköz megfelel az EN 361 szabványnak; a teszteket 140 kg-os próbabábuval végezték el, sikeresen. Figyelem! Ha 100 kg-nál nagyobb súlyú felhasználók használják (felszereléssel együtt), mindig ellenőrizzék a használt energiaelnyelők kompatibilitását a névleges terhelés szempontjából. A mellkasi rögzítőelem A betűvel van jelölve, és az EN 363 szabvány szerinti zuhanásgátló eszközökhöz (pl. energiaelnyelő, merev sínes zuhanásgátló stb.) való csatlakoztatásra szolgál. A magasból történő leesés elleni teljes testheveder egy zuhanásgátló rendszer alkotóeleme, amelyet EN 795 szerinti kikötőeszközökkel, EN 355 szerinti energiaelnyelőkkel, EN 362 szerinti csatlakozókkal stb. együtt kell használni. Figyelem! Megbízható rögzítési ponthoz vagy csatlakozó alrendszerhez történő csatlakozáshoz csak EN 362 szerinti csatlakozókat használjon. Figyelem! Kérjük, ellenőrizze a használt zuhanásgátló eszköz leesési távolságának értékét a használati utasításban. Figyelem! Kizárólag az EN 795 szabványnak megfelelő rögzítési pontok használhatók (minimális teherbírás 12 kN vagy 18 kN nem fém rögzítők esetén), melyeken nincsenek éles szélek. Figyelem! A felhasználónak mindig a rögzítési pont alatt kell elhelyezkednie.

9.2 - EN 358:2018. Az övet egy szerszámmal és felszerelésekkel együtt 140 kg-os felhasználó általi használatra engedélyezték. Az oldalsó rögzítőelemek a felhasználó munkahelyi pozicionálására szolgálnak, és egy munkahelyzet-beállító kötélt csatlakoztatására kell használni. Az EN 358 vagy EN 358 / EN 813 szabvány szerinti tanúsított hasi rögzítőelem szintén használható munkahelyzet-beállító vagy rögzítőkötélt csatlakoztatására. Ügyeljen arra, hogy munka közben a lábak kényelmesen nyugodjanak. Állítsa be a pozicionáló kántárt oly módon, hogy meg legyen feszülve; és a rögzítési pont a deréköv magasságával megegyező vagy annál nagyobb magasságban legyen. Figyelem! Az EN 358 szerinti rögzítőelemek nem alkalmasak zuhanásgátlásra. Munkahelyzet-beállító öv nem használható ott, ahol előreláthatóan fennáll annak a veszélye, hogy a övvel a övről lefelé, vagy az övön keresztül akaratlan feszültségnek van kitéve. Figyelem! A munkahelyzet-beállító rendszer használatakor a felhasználót általában az eszköz támasztja alá. Következésképpen feltétlenül fontolóra kell venni egy biztonsági rendszert, pl. egy zuhanásgátló rendszer használatát. Figyelem! A két oldalsó rögzítőelemet mindig együtt kell használni, összekapcsolva őket egy pozicionáló kántárral. Figyelem! A hátsó rögzítési pont, amelyet az R betű jelöl, fékező rendszerben való használatra szolgál, ezért csak arra használható, hogy megakadályozza, hogy a felhasználó olyan területre lépjen, ahol lezuhanás lehetséges.

9.3 - EN 813:2008. Maximális munkaterhelés: 140 kg. A hasi rögzítőelemet munkahelyzet-pozicionáló, fékező és alpinista rendszerekben való használatra

szánták. Használható pozicionáló kantár, rögzítőkötel, ereszkedőeszköz stb. csatlakoztatására. Figyelem! Az EN 813 szerinti rögzítőelem nem alkalmas zuhanásgátlásra. Figyelem! A felhasználónak mindig a rögzítési pont alatt kell elhelyezkednie.

10) EN 12277-C HASZNÁLATI UTASÍTÁS.

Egy C típusú heveder D típusú mellhevederrel együtt használható. Figyelem! D típusú heveder használata önmagában, C típusú hevederrel nem kombinálva tilos, és súlyos sérülés vagy halál kockázatának teheti ki a felhasználót.

10.1 - Bekötés. A hevedert egy a fém hasi rögzítőelemre kötött nyolcas csomóval (14.1-14.5 ábra) kell a kötelhez csatlakoztatni. Figyelem! Soha ne használjon a megadottól eltérő bekötési pontot (14.7-14.8 ábr.). Figyelem! A mászás megkezdése előtt mindig gondosan ellenőrizze a csomót.

10.2 - Felszereléssel való használat. A hevedert csavarzárral ellátott csatlakozó segítségével kell rögzíteni a biztosító- vagy ereszkedőeszközhöz (14.6 ábra). Győződjön meg arról, hogy a csatlakozó megfelelően zárva van-e, és a főtengelyen éri a terhelés.

10.3 - Technika. A heveder hegymászó tevékenységekhez, többek között sziklamászáshoz készült. Használható biztosító manőverekhez, ereszkedéshez, via ferratához stb.

11) TOVÁBBI FIGYELMEZTETÉSEK. 1) A felszereléstartó fülek csak az eszközök felakasztására szolgálnak. Ne használja más célra (rögzítés, leeresztés stb.). Figyelem! A vállon elhelyezkedő vízszintes hevedereket kizárólag a Hook Rest tartó beillesztésére tervezték (Cikkszám: 0V522), és más célra nem használhatók (13.1-16 ábra). A Hook Rest kizárólag a használaton kívüli zuhanásgátló kantár elhelyezésére szolgál. (17. ábra). Úgy tervezték, hogy elengedje a csatlakozót, amikor azt néhány kilogrammnál nagyobb terhelés éri, hogy esés esetén ne akadályozza az energiaelnyelő kinyílását (17.5 ábra). 2) A hevederben való mozdulatlan felfüggesztés súlyos fiziológias sérüléseket és szélsőséges esetekben halált okozhat. Figyelem! Tegyen meg minden szükséges óvintézkedést a mozdulatlan felfüggesztés valószínűségének és időtartamának minimalizálása érdekében.

12) SZIMBÓLUMOK. Olvassa el a jelmagyarázatot az általános utasításokban (16. bek.): F1.

Οι οδηγίες για τη χρήση της συσκευής αυτής αποτελούνται από ένα γενικό και ένα ειδικό μέρος, πρέπει να διαβάσετε προσεκτικά και τα δύο πριν από τη χρήση. Προσοχή! Αυτό το φυλλάδιο υποδεικνύει μόνο τις συγκεκριμένες οδηγίες.

ΣΥΓΚΕΚΡΙΜΕΝΕΣ ΟΔΗΓΙΕΣ XARRIER / TOP X / TOP Y.

Αυτή η σημείωση περιέχει τις απαραίτητες πληροφορίες για τη σωστή χρήση των ακόλουθων προϊόντων: XARRIER / Top X / Top Y. Προσοχή! Οι ζώνες στήθους Top X και Top Y δεν πρέπει ποτέ να χρησιμοποιούνται μόνες τους: πρέπει πάντα και μόνο να χρησιμοποιούνται σε συνδυασμό με τη ζώνη καθίσματος XARRIER (Εικ. 5). Η σωστή ενσωμάτωση μιας ζώνης στήθους και μιας ζώνης καθίσματος παράγει μια ζώνη ανακοπής πτώσης EN 361.

1) ΠΕΔΙΟ ΕΦΑΡΜΟΓΗΣ.

Αυτό το προϊόν αποτελεί Μέσο Ατομικής Προστασίας (ΜΑΠ). Είναι συμβατό με τον Κανονισμό (ΕΕ) 2016/425. EN 361: 2002 - Πλεξούδες πλήρους σώματος από πτώσεις από ύψος. EN 358: 2018 - Ζώνες για τοποθέτηση και συγκράτηση εργασίας. EN 813: 2008 - Πλεξούδες καθισμάτων. EN 12277:2015 A1:2018 - Ορειβατικός εξοπλισμός: ιμάντες. Προσοχή! Επαληθεύστε τους κανονισμούς σύμφωνα με τους οποίους έχει εγκριθεί ο εξοπλισμός που έχετε στην κατοχή σας (Εικ. 1). Προσοχή! Ορισμένα μοντέλα καλωδίωσης διαθέτουν ενσωματωμένες συσκευές (π.χ. σύνδεσμος, στοιχεία τοποθέτησης): διαβάστε προσεκτικά τις σχετικές οδηγίες χρήσης και τηρήστε τα όρια χρήσης. Προσοχή! Το προϊόν αυτό προορίζεται να ενσωματωθεί σε συστήματα προστασίας από πτώσεις, όπως για παράδειγμα συνδετήρες και σχοινιά. Προσοχή! Για αυτό το προϊόν (με εξαίρεση τη χρήση σύμφωνα με το EN 12277-C) πρέπει να τηρούνται οι ενδείξεις του προτύπου EN 365 (γενικές οδηγίες / παράγραφος 2.5). Προσοχή! Για αυτό το προϊόν (με εξαίρεση τη χρήση σύμφωνα με το EN 12277-C) είναι υποχρεωτικός περιοδικός ενδελεχής έλεγχος (γενικές οδηγίες / παράγραφος 8.)

1.1 - Προβλεπόμενες χρήσεις. Ο εξοπλισμός έχει σχεδιαστεί για τις ακόλουθες εφαρμογές: πρόληψη πτώσεων από ύψος (EN 358 / EN 813). προστασία από πτώσεις από ύψος (EN 361 / EN 12277-C).

2) ΚΟΙΝΟΠΟΙΗΜΕΝΟΙ ΟΡΓΑΝΙΣΜΟΙ. Αναφερθείτε στο υπόμνημα των γενικών οδηγιών (παράγραφος 9 / ταμπέλα D): M2, N1.

3) ΟΝΟΜΑΤΟΛΟΓΙΑ (Εικ. 4).

A) Ετικέτα με σήμανση. B) EN 361 στοιχείο προσάρτησης στέρνου. Γ) EN 358 πλευρικό στοιχείο προσάρτησης. Δ) EN 358 / EN 813 / EN 12277-C στοιχείο κοιλιακής προσάρτησης. E) Ένα κεφαλαίο γράμμα, που υποδεικνύει τα στοιχεία προσάρτησης EN 361. F) R κεφαλαίο γράμμα, που υποδεικνύει το στοιχείο προσάρτησης EN 358, που προορίζεται για χρήση μόνο σε συστήματα συγκράτησης εργασίας. Z) Πόρπη ρύθμισης. H) Πόρπη σύνδεσης ζώνης/λουριού στήθους (Επάνω Υ). I) Ιμάντας σύνδεσης ζώνης/λουριού στήθους. Λ) Πόρπη προσαρμογής ζώνης στήθους. Μ) Βρόχος σύνδεσης ζώνης/λουριού στήθους (Επάνω Χ/Κάτω Υ). Ν) Ιμάντες στήριξης με βρόχο ποδιών. Ο) Ιμάντες στερέωσης για κοιλιακό σφιγκτήρα σχοινιού. Ρ) Ιμάντες στήριξης για Hook Rest. E) Βρόχοι γραναζιών ζώνης μέσης. R) Βρόχοι για θήκη εργαλείου. S) Βρόχοι για караμπίνер μεταφοράς εργαλείων. T) Βρόχοι για σύνδεση καθίσματος θέσης εργασίας. U) Σύνδεσμος EN 362. V) Στοιχείο τοποθέτησης. Z) Περπατήστε.

3.1 - Κύρια υλικά. Ανατρέξτε στο υπόμνημα στις γενικές οδηγίες (παράγραφος 2.4): 1 / 3 (σημεία στερέωσης και πόρπες). 7 / 10 / 12 (ιμάντες και ραφές).

4) ΣΗΜΑΝΣΗ.

Αριθμοί/γράμματα χωρίς λεζάντα: Αναφερθείτε στο υπόμνημα των γενικών οδηγιών (παράγραφος 5).

4.1 - Γενικά (Εικ. 2-3). Υποδείξεις: 1, 2, 4, 6, 7, 8, 11, 12, 15, 17, 18, 30) Εικονόγραμμα που δείχνει πώς να κλείσετε και να στερεώσετε τις πόρπες ρύθμισης. 31) Εικονόγραμμα που δείχνει λανθασμένο σημείο προσάρτησης (βρόχος μεταφοράς εξοπλισμού). 32) Περιοχή που πρέπει να συμπληρωθεί για την αναγνώριση της συσκευής. 33) Διάγραμμα που δείχνει τη σωστή χρήση των σημείων πρόσδεσης. 34) Ένδειξη πλέγματος που προορίζεται μόνο για την εισαγωγή του στηρίγματος του στηρίγματος άγκιστρου. 35) Λεζάντα που δείχνει τους βρόχους που προορίζονται για τη σύνδεση ενός καθίσματος τοποθέτησης εργασίας. 36) Εικονόγραμμα που υποδεικνύει ότι η ζώνη στήθους δεν πρέπει ποτέ να χρησιμοποιείται μόνη της. 37) Πληροφορίες σχετικά με τη συμβατότητα που καθορίζουν τη συμμόρφωση με το πρότυπο EN 361.

4.2 - Ιχνηλασιμότητα (Εικ. 2-3). Υποδείξεις: T2, T3, T8, T9.

5) ΣΥΜΒΑΤΟΤΗΤΑ.

Για τη σύνδεση του μοντέλου Top X ή Top Y με την πλεξούδα καθίσματος XARRIER, εκτός από την παρεχόμενη φιάσα, μπορεί να χρησιμοποιηθεί οποιοσδήποτε σύνδεσμος EN 362 που είναι εξοπλισμένος με στοιχείο τοποθέτησης κατά της περιστροφής.

6) ΕΛΕΓΧΟΙ.

Πέρα από τους ελέγχους που αναφέρονται παρακάτω, συμμορφωθείτε με όσα αναφέρονται στις γενικές οδηγίες (παράγραφος 3). Κατά τη διάρκεια κάθε χρήσης: είναι σημαντικό να ελέγχετε τακτικά τις πόρπες και / ή τις συσκευές ρύθμισης.

7) ΕΓΚΑΤΑΣΤΑΣΗ/ΡΥΘΜΙΣΗ. Επιλέξτε μια πλεξούδα κατάλληλου μεγέθους, συμβουλευόμενοι τον πίνακα (Εικ. 1), ο οποίος περιέχει τα ακόλουθα δεδομένα: A)

Υψος χρήστη. Β) Περιφέρεια ζώνης. Γ) Περιφέρεια των βρόχων των ποδιών. Δ) Περιφέρεια στήθους.

Προσοχή! Πριν από την πρώτη χρήση, εκτελέστε μια δοκιμή για τοποθέτηση και ρύθμιση σε ασφαρές μέρος, για να βεβαιωθείτε ότι η πλεξούδα έχει το σωστό μέγεθος, επιτρέπει επαρκή ρύθμιση και έχει αποδεκτό επίπεδο άνεσης για την προβλεπόμενη χρήση.

7.1 - Εγκατάσταση XARRIER. Η ζώνη διαθέτει δύο διαφορετικά χρώματα που προσδιορίζουν κάθε πλευρά τόσο στη ζώνη μέσης όσο και στις θηλιές των ποδιών (πράσινο χρώμα: δεξιά πλευρά, κόκκινο χρώμα: αριστερή πλευρά). Βεβαιωθείτε ότι η ζώνη είναι σωστά προσανατολισμένη ελέγχοντας τις αντίστοιχες έγχρωμες πινακίδες (Εικ. 7.1). Φορέστε τη ζώνη έτσι ώστε η ζώνη μέσης και οι θηλιές των ποδιών να είναι τοποθετημένες στο σωστό ύψος (Εικ. 7.5). Ρυθμίστε τη ζώνη μέσης χρησιμοποιώντας τις πόρπες ρύθμισης (Εικ. 7.3) μέχρι να πετύχει μια άνετη εφαρμογή στο σώμα, χωρίς να είναι πολύ σφιχτή. Ρυθμίστε τις θηλιές στα πόδια χρησιμοποιώντας τις πόρπες προσαρμογής (Εικ. 7.4) και τους ειδικούς ιμάντες, μέχρι να υπάρχει αρκετός χώρος για να εισαγάγετε ένα χέρι μεταξύ του βρόχου του ποδιού και του ποδιού (Εικ. 7.7). Περάστε τυχόν υπερβολικό ιμάντα μέσω των κατάλληλων συγκρατητών.

7.2 - Εγκατάσταση Top X. Φορέστε τη ζώνη στήθους και τοποθετήστε τη φιάσα στη θηλιά σύνδεσης της ζώνης μέσης (M), φροντίζοντας να κλειδώσετε τη βιδωτή πόρτα (Εικ. 8.1-8.2). Ρυθμίστε τη ζώνη στήθους χρησιμοποιώντας τις πόρπες ρύθμισης (Εικ. 8.3-8.4) μέχρι να πετύχει μια άνετη εφαρμογή στο σώμα, χωρίς να είναι πολύ σφιχτή. Περάστε τυχόν υπερβολικό ιμάντα μέσω των κατάλληλων συγκρατητών.

7.3 - Επάνω εγκατάσταση Υ. Εισαγάγετε τον ιμάντα σύνδεσης ζώνης μέσης/ζώνης στήθους (I) στην ειδική πόρπη (H) στη ζώνη μέσης και περάστε τον ξανά στην πόρπη ρύθμισης (L) στη ζώνη στήθους, όπως φαίνεται (Εικ. 9.1-9.3). Στη συνέχεια, εισαγάγετε το συνδετικό στη θηλιά σύνδεσης της ζώνης μέσης (M), φροντίζοντας να κλειδώσετε τη βιδωτή πόρτα (Εικ. 9.4-9.5). Ρυθμίστε τη ζώνη στήθους χρησιμοποιώντας τις πόρπες ρύθμισης (Εικ. 9.6-9.7) μέχρι να τοποθετηθεί στο σωστό ύψος (Εικ. 10.1) και να πετύχει μια άνετη εφαρμογή στο σώμα, χωρίς να είναι πολύ σφιχτή. Περάστε τυχόν υπερβολικό ιμάντα μέσω των κατάλληλων συγκρατητών. Προσοχή! Ο παρεχόμενος σύνδεσμος πρέπει να χρησιμοποιείται μόνο για τη σύνδεση της ζώνης μέσης και της ζώνης στήθους και για την τοποθέτηση του σφιγκτήρα κοιλιακού σχοινιού (παράγραφος 8.1): μην τον χρησιμοποιείτε για να συνδέσετε οτιδήποτε άλλο!

8) XARRIER / TOP Y - ΑΞΕΣΟΥΑΡ.

8.1 - Κοιλιακό σφιγκτήρα σχοινιού. Το μοντέλο Top Y είναι εξοπλισμένο με δύο ιμάντες στερέωσης για κοιλιακό σφιγκτήρα σχοινιού. Για να εγκαταστήσετε τον σφιγκτήρα κοιλιακού σχοινιού, χρησιμοποιήστε τον παρεχόμενο σύνδεσμο και τοποθετήστε τον αποστάτη (Μοντ. Spacer - Κωδ. Νο. 6V845) όπως φαίνεται (Εικ. 9.8).

8.2 - Κάθισμα τοποθέτησης εργασίας. Το μοντέλο XARRIER είναι εξοπλισμένο με δύο βρόχους ειδικά αφιερωμένους στη σύνδεση ενός καθίσματος θέσης εργασίας (Εικ. 19.1). Αυτή η λύση αυξάνει την άνεση κατά τη χρήση και αφήνει ελεύθερο το κοιλιακό σημείο προσάρτησης για άλλους ελιγμούς. Εναλλακτικά, είναι ούτως ή άλλως δυνατό να προσαρτηθεί το κάθισμα τοποθέτησης εργασίας στο κοιλιακό σημείο προσάρτησης (Εικ. 19.2).

9) EN 361 / EN 358 / EN 813 ΟΔΗΓΙΕΣ ΧΡΗΣΗΣ.

Κάθε δραστηριότητα που διεξάγεται σε ύψος απαιτεί τη χρήση μέσων ατομικής προστασίας (ΜΑΠ) κατά του κινδύνου πτώσεων. Πριν από την πρόσβαση στην θέση εργασίας θα πρέπει να εξετάσετε όλους τους παράγοντες κινδύνου (περιβαλλοντικούς, συνακόλουθους, επακόλουθους).

9.1 - EN 361:2002. Η συσκευή συμμορφώνεται με το πρότυπο EN 361 και οι δοκιμές διεξήχθησαν και περάστηκαν χρησιμοποιώντας ανδρικό κέλυφος των 140 kg. Προσοχή! Σε περίπτωση χρήσης από χρήστες που ζυγίζουν πάνω από 100 kg (συμπεριλαμβανομένου του εξοπλισμού) ελέγχετε πάντοτε τη συμβατότητα των απορροφητών ενέργειας που χρησιμοποιούνται σε σχέση με το δηλωμένο φορτίο. Το στοιχείο προσάρτησης στέρνου επισημαίνεται με το γράμμα A και προορίζεται για τη σύνδεση με τον εξοπλισμό αναστολής πτώσης που καλύπτεται από το EN 363 (π.χ. απορροφητής ενέργειας, απαγωγέας πτώσης τύπου καθοδηγούμενου σε σχοινί κ.λπ.). Η ολόκληρη ζώνη κατά των πτώσεων από ύψος αποτελεί στοιχείο ενός συστήματος ανακοπής πτώσης και πρέπει να χρησιμοποιείται σε συνδυασμό με αγκυρώσεις EN 795, αμορτισέρ EN 355, συνδετήρες EN 362 κ.λπ. Προσοχή! Για να συνδεθείτε σε ένα αξιόπιστο σημείο αγκύρωσης ή σε ένα υποσύστημα σύνδεσης, χρησιμοποιήστε μόνο συνδέσμο EN 362. Προσοχή! Ελέγξτε την τιμή της απόστασης αποφυγής του απαγωγού πτώσης στο εγχειρίδιο οδηγιών. Προσοχή! Μόνο σημεία αγκύρωσης σύμφωνα με το πρότυπο EN 795 (ελάχιστη αντοχή 12 kN ή 18 kN που δεν διαθέτουν οίχμηρες άκρες. Προσοχή! Ο χρήστης πρέπει πάντα να βρίσκεται κάτω από το σημείο αγκύρωσης.

9.2 - EN 358:2018. Η ζώνη είναι εγκεκριμένη για χρήση από ένα χρήστη των 140 kg, συμπεριλαμβανομένων των εργαλείων και του εξοπλισμού. Τα πλευρικά στοιχεία προσάρτησης προορίζονται για την τοποθέτηση του χρήστη στη θέση εργασίας και πρέπει να χρησιμοποιούνται για τη σύνδεση ενός κορδονιού τοποθέτησης εργασίας. Το κοιλιακό στοιχείο προσάρτησης, πιστοποιημένο κατά EN 358 ή EN 358 / EN 813, μπορεί επίσης να χρησιμοποιηθεί για τη σύνδεση

ενός κορδονιού τοποθέτησης εργασίας ή συγκράτησης. Βεβαιωθείτε ότι είναι δυνατό να εργαστείτε με άνετο τρόπο. Ρυθμίστε τον αναδέτη θέσης με τέτοιο τρόπο ώστε να βρίσκεται σε τάση. Εξετάστε ότι το σημείο αγκύρωσης βρίσκεται σε ύψος ίσο ή μεγαλύτερο από το ύψος της ζώνης μέσης. Προσοχή! Τα στοιχεία πρόσφυσης EN 358 δεν είναι κατάλληλα για τη διακοπή μιας πτώσης. Δεν πρέπει να χρησιμοποιείται τη ζώνη θέσης εργασίας όταν υπάρχει ο προβλεπόμενος κίνδυνος αιώρησης του χρήστη από τον ιμάντα ή έκθεση σε ακούσια ένταση μέσω της ίδιας της ζώνης. Προσοχή! Χρησιμοποιώντας ένα σύστημα εντοπισμού θέσης εργασίας, ο χρήστης συνήθως υποστηρίζεται από τον εξοπλισμό. Κατά συνέπεια, είναι σημαντικό να εξεταστεί το ενδεχόμενο χρήσης ενός εφεδρικού συστήματος, όπως ένα σύστημα προστασίας από πτώσεις. Προσοχή! Τα δύο πλευρικά στοιχεία σύνδεσης πρέπει πάντα να χρησιμοποιούνται μαζί, συνδέοντάς τα με ένα αναδέτη τοποθέτησης. Προσοχή! Το οπίσθιο σημείο προσάρτησης, που προορίζεται από το γράμμα R, προορίζεται για χρήση σε σύστημα συγκράτησης και επομένως μπορεί να χρησιμοποιηθεί μόνο για να εμποδίσει τον χρήστη να εισέλθει σε περιοχή όπου είναι δυνατή η πτώση.

9.3 - EN 813:2008. Μέγιστο ονομαστικό φορτίο: 140 kg. Το κοιλιακό στοιχείο προσάρτησης προορίζεται για χρήση σε συστήματα τοποθέτησης και συγκράτησης εργασίας και συστήματα πρόσβασης με σχοινί. Μπορεί να χρησιμοποιηθεί για τη σύνδεση κορδονιού τοποθέτησης, κορδονιού συγκράτησης, καθόδου κ.λπ. Προσοχή! Το στοιχείο πρόσφυσης EN 813 δεν είναι κατάλληλο για τη διακοπή μιας πτώσης. Προσοχή! Ο χρήστης πρέπει πάντα να βρίσκεται κάτω από το σημείο αγκύρωσης.

10) EN 12277-C ΟΔΗΓΙΕΣ ΧΡΗΣΗΣ.

Μια ζώνη τύπου C μπορεί να χρησιμοποιηθεί σε συνδυασμό με μια ζώνη στήθους τύπου D. Προσοχή! Η χρήση μιας ζώνης τύπου D από μόνη της, που δεν συνδυάζεται με μια ζώνη τύπου C, απαγορεύεται και μπορεί να εκθέσει τον χρήστη σε κίνδυνο σοβαρού τραυματισμού ή θανάτου.

10.1 - Δέσιμο. Η πλεξούδα πρέπει να συνδεθεί στο σχοινί μέσω ενός κόμβου σχήματος οκτώ (Εικ. 14.1÷14.5) δεμένος στο μεταλλικό κοιλιακό στοιχείο στερέωσης. Προσοχή! Μην χρησιμοποιείτε ποτέ οποιοδήποτε σημείο προσάρτησης διαφορετικό από αυτά που υποδεικνύονται (Εικ. 14.7÷14.8). Προσοχή! Ελέγχετε πάντα καλά τον κόμπο πριν ξεκινήσετε να σκαρφαλώνετε.

10.2 - Χρήση με εξοπλισμό. Η πλεξούδα πρέπει να στερεωθεί σε ρελέ ή συσκευή χαμηλώματος μέσω ενός συνδετήρα που είναι εξοπλισμένος με βιδωτό πορτάκι ασφάλισης (Εικ. 14.6). Βεβαιωθείτε ότι ο σύνδεσμος είναι σωστά κλειδωμένος και ότι είναι φορτωμένος στον κύριο άξονα.

10.3 - Τεχνικές. Το λουρί προορίζεται για ορειβατικές δραστηριότητες, συμπεριλαμβανομένης της αναρρίχησης. Μπορεί να χρησιμοποιηθεί για ελιγμούς με ρελέ, καταβατήρα, μέσω ferratas κ.λπ.

11) ΠΡΟΣΘΕΤΕΣ ΠΡΟΕΙΔΟΠΟΙΗΣΕΙΣ. 1) Οι βρόχοι γραναζιών πρέπει να χρησιμοποιούνται μόνο για το χειρισμό υλικών. Μην χρησιμοποιείτε για άλλους σκοπούς (στερέωση, εναπόθεση κ.λπ.). Προσοχή! Ο οριζόντιος ιμάντας που βρίσκεται στους ώμους έχει σχεδιαστεί αποκλειστικά για να εισάγει το στήριγμα του στήριγματος γάντζου (Αρ. Αναφ. 6V522) και δεν πρέπει να χρησιμοποιείται για άλλους σκοπούς (Εικ. 13.1-16). Το στήριγμα Hook Rest έχει σχεδιαστεί αποκλειστικά για την τοποθέτηση κορδονιού αναστολέα πτώσης ενώ δεν χρησιμοποιείται. (Εικ. 17). Έχει σχεδιαστεί για να απελευθερώνει το σύνδεσμο αν υποστεί φορτίο που υπερβαίνει τα λίγα κιλά, έτσι ώστε να μην παρεμβαίνει στο άνοιγμα του απορροφητή ενέργειας σε περίπτωση πτώσης (Εικ. 17.5). 2) Η αδρανής εναίωρηση στην πλεξούδα μπορεί να προκαλέσει σοβαρούς φυσιολογικούς τραυματισμούς και, σε ακραίες περιπτώσεις, θανατηφόρο τραυματισμό. Προσοχή! Λάβετε όλες τις απαραίτητες προφυλάξεις για να ελαχιστοποιήσετε την πιθανότητα αδρανούς ανάρτησης και τη διάρκειά της.

12) ΣΥΜΒΟΛΑ. Ανατρέξτε στο υπόμνημα των γενικών οδηγιών (παράγραφος 16): F1.

Selle seadme kasutusjuhised koosnevad üldisest juhendist ja spetsiifilisest juhendist ning mõlemad tuleb enne kasutamist hoolikalt läbi lugeda. Tähelepanu! [See leht koosneb ainult spetsiifilisest juhendist.](#)

KONKREETSED JUHISED XARRIER / TOP X / TOP Y.

See märkus sisaldab teavet, mis on vajalik järgmistele toodete õigeks kasutamiseks: Xarrier / Top X / Top Y. Tähelepanu! Top Xi ja Top Yi rindkere rakmeid ei tohi kunagi kasutada üksinda: neid tuleb kasutada alati ja ainult koos Xarrier istmerakmetega (joonis 5). Rindkererakmete ja istmerakmete õige integreerimine tekitab standardi EN 361 kohase kukkumiskaitserakme.

1) KASUTUSALA.

See toode on isikukaitsevahend (PPE). Vastavuses määrusega (EL) 2016/425. EN 361:2002 - Kukkumistavastased kogukeharakmed. EN 358:2018 - Tööasendi- ja kukkumiskaitsevahendid. Rihmad. EN 813:2008 - Istmerakmed. EN 12277:2015+A1:2018 - Mägironimisvarustus: rakmed. Tähelepanu! [Kontrollige eeskirju, mille kohaselt teie valduses olev varustus on heaks kiidetud \(joonis 1\).](#) Tähelepanu! Mõnel rakmete mudelil on integreeritud seadmed (nt konnector, positsioneerimiselemendid): lugege põhjalikult vastavaid kasutusjuhendeid ja järgige kasutusjuhendite juhiseid. Tähelepanu! Toode on mõeldud integreerimiseks kukkumistavastastes süsteemidesse, nt ühendusklabrite ja köitega. Tähelepanu! Selle toote puhul (välja arvatud kasutamine vastavalt standardile EN 12277-C) tuleb järgida standardi EN 365 nõudeid (üldised juhised / punkt 2.5). Tähelepanu! Selle toote korral (välja arvatud standardi EN 12277-C kohane kasutamine) on kohustuslik perioodiline põhjalik kontroll (üldised juhised / punkt 8).

1.1 - Ettenähtud kasutamine. Seade on kavandatud järgmisteks kasutusteks: kõrgelt kukkumise ennetamine (EN 358 / EN 813); kõrgelt kukkumise kaitse (EN 361 / EN 12277-C).

2) TEAVITATUD ASUTUSED. Konsulteerige legendi üldises juhendis (punkt 9 / tabel D): M2; N1.

3) NOMENKLATUUR (joonis 4).

A) Märgistusega silt. B) EN 361 sternaalne kinnituselement. C) EN 358 lateraalne kinnituselement. D) EN 358 / EN 813 / EN 12277-C ventraalne kinnituselement. E) Suurtäht A, mis näitab EN 361 lisaelemente. F) Suurtäht R, mis tähistab EN 358 tööseadme elementi ja on mõeldud kasutamiseks ainult töökinnitisel. G) Reguleerimispannal. H) Vöö-/rinnarakmete (ülemine Y) ühenduspannal. I) Vöö-/rinnarakmete ühendusrihm. L) Rinnarakmete reguleerimise pannal. M) Vöö-/rinnarakmete (ülemine X / ülemine Y) ühendussilmus. N) Jalaaasa tugirihmad. O) Kinnitusrihm ventraalse kõiehaaratsi jaoks. P) Tuginöör Hook Resti jaoks. Q) Vöörihma varustuse aasad. R) Aasad tööriistakotile. S) Silmused tööriistakarabiinile. T) Silmused tööasendi istme ühendamiseks. U) EN 362 ühendus. V) Paigutuselement. Z) Vahedetail.

3.1 - Põhimaterjalid. Konsulteerige legendi üldises juhendis (punkt 2.4): 1 / 3 (kinnituspunktiid ja pandlad); 7 / 7/12 (rihmad ja õmblused).

4) MÄRGISTUS.

Numbrid/tähed ilma pealdiseta: vaadake legendi üldistes juhistes (jaotis 5).

4.1 - Üldine (joonis 2-3). Näidustused: 1; 2; 4; 6; 7; 8; 11; 12; 15; 17; 18; 30) Piktogramm näitab reguleerimispannalde sulgemist ja fikseerimist; 31) Piktogramm näitab vale kinnituspunkti (varustuse kandmise aas). 32) Ala seadme tunnus jaoks; 32) Diagramm näitab kinnituspunkti õiget kasutust. 34) Tähistab nõore mis on mõeldud ainult toe Hook Rest sisestamiseks. 35) Pealdis millel on näidatud aadad tööasendi istme ühendamiseks. 36) Piktogramm näitab, et rinnarakmeid ei tohi kasutada eraldi. 37) Teave ühilduvuse kohta, mis määrab standardi EN 361 järgimise.

4.2 - Jälgitavus (joonis 2-3). Näidustused: T2; T3; T8; T9.

5) KOKKUSOBIVUS.

Mudeli Top X või Top Y ühendamiseks Xarrier istme rakmetega võib lisaks kaasas olevale ühendusele kasutada mis tahes pöörlemisvastase elemendiga EN 362 ühendust.

6) KONTROLLID.

Peale all loetletud kontrollide tuleb järgida üldiseid juhiseid (lõige 3). [Igal kasutamisel:](#) pandlaid ja/või reguleerimisvahendeid tuleb regulaarselt kontrollida.

7) PAIGALDAMINE/REGULEERIMINE. Valige tabeli (joonis 1) abil õiges suuruses rakmed, kasutades järgmisi andmeid: A) Kasutaja pikkus; B) Vööümbermõõt; C) Jala-aasade ümbermõõt; D) Rinnäümbermõõt.

Tähelepanu! Enne kasutamist katsetage turvalises kohas sobivust ja reguleerimist, et tagada õiges suuruses rakmete kasutamine; see võimaldab piisavat reguleerimist ja on ettenähtud kasutust arvestades vastuvõetavalt mugav.

7.1 - Xarrier paigaldamine. Rakmetel on kaks erinevat märki, mis tähistavad mõlemat külge nii vöö kui ka jala-aasades (roheline: parem külge; punane: vasak külge). Veenduge, et rakmed on õiges asendis, kontrollides vastavaid värvilisi märke (joonis 7.1). Kandke rakmeid sedasi, et vöö ja jala-aasad on õigel kõrgusel (joonis 7.5). Reguleerige vöörihma panneldega (joonis 7.3) sedasi, et see sobitub ideaalselt kehale aga ei ole liiga pingul. Reguleerige jala-aasaid, kasutades reguleerimispannlaid (joonis 7.4) ja spetsiaalseid riimu, kuni on piisavalt ruumi käe sisestamiseks jala-aasa ja jala vahele (joonis 7.7). Tõmmake üleliigne rihma-

pikkus läbi vastavate kinnituste.

7.2 - Top X paigaldus. Pange rinnarakmed selga ja sisestage ühendus vöö ühendussilmusesse (M), lukustades kindlasti kruviluugi (joonis 8.1-8.2). Reguleerige rinnarakmeid panneldega (joonis 8.3-8.4) sedasi, et see sobitub ideaalselt kehale aga ei ole liiga pingul. Tõmmake üleliigne rihmapikkus läbi vastavate kinnituste.

7.3 - Top Y paigaldus. Sisestage vöö/rinnavöö kinnitusrihm (I) spetsiaalsesse pandlasse (H) vöö ja keerake see tagasi reguleeripandlasse (L) rinnavöö, nagu näidatud joonisel (joonis 9.1). Järgmiseks sisestage ühendus vöö ühendussilmusesse (M), lukustades kindlasti kruviluugi (joonis 9.4-9.5). Reguleerige rinnarakmeid, kasutades reguleerimispannlaid (joonis 9.6-9.7), kuni see on õigel kõrgusel (joonis 10.1) ja istub tihedalt üle keha, ilma et see oleks liiga pingul. Tõmmake üleliigne rihmapikkus läbi vastavate kinnituste. Tähelepanu! [Kaasasolevat ühendust tohib kasutada ainult vöö ja rinnarakmete ühendamiseks ning ventraalse köieklambri \(punkt 8.1\) paigaldamiseks: ärge kasutage seda millegi muu ühendamiseks!](#)

8) XARRIER / TOP Y - TARVIKUD.

8.1 - Ventraalne kõiehaarats. Top Y mudelil on kaks kinnitusrihma ventraalse kõiehaaratsi jaoks. Ventraalse kõiehaaratsi paigaldamiseks kasutage kaasasolevat ühendust ja sisestage vaheosa (mudel vaheosa - viitenr 6V845), nagu näidatud (joonis 9.8).

8.2 - Tööasendi iste. Mudel Xarrier on varustatud kahe aasaga, mis on spetsiaalselt ette nähtud tööasendi istme ühendamiseks (joonis 19.1). See lahendus suurendab kasutusmugavust ja jätab ventraalse kinnituspunkti vabaks muudeks manöövrile. Teise võimalusena on iga juhul võimalik kinnitada tööasendi iste ventraalse kinnituspunkti külge (joonis 19.2).

9) EN 361 / EN 358 / EN 813 KASUTUSJUHE.

Mistahes kõrgtööde korral tuleb kasutada kukkumise eest kaitsvaid isikukaitsevahendeid. Enne töö tegemise kohale asumist tuleb arvestada kõiki riskifaktoreid (keskkond, situatsioon, tagajärjed).

9.1 - EN 361:2002. Seade vastab standardile EN 361 ja katsed teostati 140 kg nukuga. Tähelepanu! Üle 100 kg kaaluvate (varustusega) kaaluvate kasutajate puhul kontrollige alati energia-amortisaatorite kokkusobivust vastavalt nende määratud koormusele. Rihma kinnitusdetail on tähistatud tähega A ja on mõeldud standardi EN 363 alla kuuluvate kukkumiskaitsevahendite ühendamiseks (nt energianeeldur, juhitud kukkumiskaitseplokk köiel jne). Kõrgelt kukkumist takistavad kogukeharakmed on osa kukkumist takistavast süsteemist ja kasutamiseks kombinatsioonis ankrutega EN 795, amortisaatoritega EN 355, ühendusklabritega EN 362. Tähelepanu! [Usaldusväärse ankrupunkti ühenduse või allsüsteemi ühendamiseks tohib kasutada ainult EN 362 ühendusklabreid.](#) Tähelepanu! [Vaadake kasutusjuhendist kukkumist takistava seadise vaba vahemaa väärtust.](#) Tähelepanu! [Kasutada tohib ainult EN 795 standardile vastavaid ankrupunkte \(minimaalne tugevus 12 kN või 18 kN mittemetallsete ankrute jaoks\), millel puuduvad teravad servad.](#) Tähelepanu! [Kasutaja peab alati olema ankrupunkti allpool.](#)

9.2 - EN 358:2018. Rihm on heakskiidetud kuni 140 kg kasutajale koos tööriistade ja seadmetega. Lateraalsed kinnituselemendid on ette nähtud kasutaja paigutamiseks töötamiskohal ja neid tuleb kasutada tööasendi trosseltrapi ühendamiseks. Ventraalne kinnituselement, sertifitseeritud EN 358 või EN 358 / EN 813 järgi, on kasutatavad ka tööasendi või kinnituse trosseltrapi ühendamiseks. Veenduge, saate töötada mugavalt ja toetada jalgu. Reguleerige paigutamise trosseltrapi sedasi, et see on pingul; ankrupunkti kõrgus peab olema vöökõrgusel või vööst kõrgemal. Tähelepanu! [Kinnituselemendid EN 358 ei ole sobivad kukkumise takistamiseks.](#) Tööasendi paigutamise rihma ei tohi kasutada, kui on ette näha kasutaja väärt rippumise oht või oht rihma soovimatuks väändumiseks. Tähelepanu! Tööasendisse paigutamise süsteemi kasutamisel toetavad seadmed reeglina kasutajat. Seetõttu on oluline kaaluda varusüsteemi, nagu näiteks kukkumiskaitse süsteemi kasutamist. Tähelepanu! Kahte lateraalset kinnituselementi tuleb alati kasutada koos. Ühendage need paigutamise trosseltrapi. Tähelepanu! Tagumise kinnituspunkti, tähistage R, on mõeldud turvasüsteemiga kasutamiseks ja kasutatav ainult, et takistada kasutaja sisenemist kukkumisohtu alale.

9.3 - EN 813:2008. Maksimaalne nimikoormus: 140 kg. Ventraalne kinnituselement on ette nähtud kasutamiseks tööasendi ja kinnitussüsteemides ja köiega juurdepääsu süsteemides. Seda saab kasutada paigutamise trosseltrapi, kinnituse trosseltrapi, laskumisseadme vms ühendamiseks. Tähelepanu! [Kinnituselement EN 813 ei sobi kukkumise takistamiseks.](#) Tähelepanu! [Kasutaja peab alati olema ankrupunkti allpool.](#)

10) EN 12277-C KASUTUSJUHE.

C-tüüpi rakmeid võib kasutada koos D-tüüpi rinnarakmetega. Tähelepanu! [D-tüüpi rakmete kasutamine, mis ei ole kombineeritud C-tüüpi rakmetega, on keelatud ja võib põhjustada kasutajale tõsise vigastuse või surma ohtu.](#)

10.1 - Sidumine. Rakmed tuleb ühendada köiega kaheksa sõlme abil (joonis 14.1, 14.5), mis on seotud metallist ventraalse kinnituselemendiga. Tähelepanu! [Ärge kunagi kasutage ühtegi kinnituspunkti, mis erineb näidatud kinnituspunktidest \(joonis 14.7÷14.8\).](#) Tähelepanu! [Enne ronima hakkamist kontrollige sõlme alati põhjalikult.](#)

10.2 - Kasutamine koos varustusega. Rakmed tuleb lukustuskruviluugiga (joonis 14.6) varustatud ühenduse abil kinnitada langetamiseseadme külge. Veenduge, et ühendus on korralikult lukustatud ja et koormus langeb põhiteljele.

10.3 - Tehnikad. Rakmed on mõeldud mägironimiseks, sealhulgas kaljuronimi-

seks. Seda saab kasutada viivitusmanöövriteks, abseilinguks, via ferratas jne.

11) LISAHOIATUSED. 1) Varustuse aasasid tohib kasutada ainult materjali riputamiseks. Ärge kasutage neid muul eesmärgil (kinnitamine, alla laskmine jne). Tähelepanu! Õlgadel olevad horisontaalsed nõõrid on ainult toe Hook Rest sisestamiseks (ref nr 6V522) ja ei ole kasutatavad muul eesmärgil (Joon. 13.1-16). Hook Rest tugi on kavandatud spetsiaalselt kukkumise pidurdaja paigutamiseks ajal, mil seda ei kasutata. (Joonis 17). Paari kilo ületava koormuse puhul ühendusklamber vabastatakse, et see ei segaks kukkumisel energia-amortisaatori avamist (Joonis 17,5). 2) Inertne rakmetes rippumine võib põhjustada tõsiseid füüsilisi vigastusi ja ekstreemsemal juhul ka surma. Tähelepanu! Rakendage kõiki vajalikke ettevaatusabinõusid, et minimeerida rippuma jäämist ja selle kestust.

12) SÜMBOLID. Konsulteerige legendi üldises juhendis (punkt 16): F1.

Šī aprīkojuma lietošanas instrukcija ietver vispārīgo un īpašo instrukciju, un pirms aprīkojuma izmantošanas ir uzmanīgi jālasa abas šīs instrukcijas. Uzmanību! Šajā lapā ir minēti tikai specifiskie norādījumi.

SPECIFISKIE NORĀDĪJUMI XARRIER / TOP X / TOP Y.

Šeit ir norādīta informācija sekojošu izstrādājumu pareizai lietošanai: Xarrier / Top X / Top Y. Uzmanību! Top X un Top Y krūšu iekares ir aizliegts izmantot atsevišķi: tās vienmēr ir jāizmanto kopā ar Xarrier gurnu iekari (5. att.). Pareiza krūšu un gurnu iekares integrācija ļaus izveidot EN 361 prasībām atbilstošu kritiena pārtraukšanas iekari.

1) IZMANTOŠANA.

Šis ražojums ir individuālais aizsardzības līdzeklis (I.A.L.). Ierīce atbilst Regulas (ES) 2016/425 prasībām. EN 361:2002 - Pilna izmēra ķermeņa iekares aizsardzībai pret kritieniem no augstuma. EN 358:2018 - Jostas darba pozicionēšanai un ierobežošanai. EN 813:2008 - Gurnu iekares. EN 12277:2015+A1:2018 - Alpinisma inventārs: iekares. Uzmanību! Pārbaudiet noteikumus saskaņā ar kuriem tika sertificēts jūsu rīcībā esošais aprīkojums (att. 1). Uzmanību! Atsevišķiem iekaru modeļiem ir iebūvētas ierīces (piem., savienotāji un pozicionēšanas elementi): lūdzu, rūpīgi izlasiet atbilstošās lietošanas instrukcijas un ievērojiet izmantošanai noteiktos ierobežojumus. Uzmanību! Šis izstrādājums ir paredzēts izmantošanai kritiena pārtraukšanas sistēmās, piemēram, ar savienotājiem un virvēm. Uzmanību! Šim produktam (izņemot izmantošanu saskaņā ar EN 12277-C) tiek piemēroti standarta EN 365 nosacījumi (vispārīgie norādījumi / sadaļa 2.5.). Uzmanību! Šim produktam (izņemot izmantošanu saskaņā ar EN 12277-C) ir obligāti jāveic periodiska pārbaude (vispārīgie norādījumi / sadaļa 8.).

1.1 - Paredzētais izmantošanas veids. Šis izstrādājums ir paredzēts sekojošiem izmantošanas veidiem: kritienu novēršana (EN 358 / EN 813); aizsardzība pret kritieniem no augstuma (EN 361/EN 12277-C).

2) PAZIŅOTĀS IESTĀDES. Skatiet paskaidrojumus vispārīgajā instrukcijā (9. sadaļa / D tabula): M2; N1.

3) NOMENKLATŪRA (4. att.).

A) Uzlīme ar marķējumu. B) EN 361 krūšu stiprinājuma elements. C) EN 358 sānu stiprinājuma elements. D) EN 358 / EN 813 / EN 12277-C ventrālās stiprinājuma elements. E) Lielais burts "A" norāda uz EN 361 stiprinājuma elementiem. F) Lielais burts "R" norāda uz EN 358 stiprinājuma elementiem, kas ir paredzēti izmantošanai tikai darba aprīkojumā. G) Regulējama sprādze. H) Gurnu/krūšu iekares (Top Y) savienojuma sprādze. I) Gurnu/krūšu iekares savienojuma siksnas. J) Krūšu iekares pielāgošanas sprādze. M) Gurnu/krūšu iekares (Top X/ Top Y) savienojuma cilpa. N) Kāju cilpas atbalsta siksnas. O) Ventrālās virves skavas stiprinājuma siksnas. P) Hook Rest atbalsta siksnas. Q) Jostas cilpas aprīkojumam. R) Cilpas instrumentu somai. S) Cilpas instrumentu karabinai. T) Cilpas darba pozicionēšanas sēdekļa piestiprināšanai. U) EN 362 savienotājs. V) Pozicionēšanas elements. Z) Sadalītājs.

3.1 - Galvenie materiāli. Skatiet paskaidrojumus vispārīgajā instrukcijā (sadaļa 2.4): 1 / 3 (stiprinājuma punkti un sprādzes); 7 / 10 / 12 (vīves un šuves).

4) MARĶĒJUMS.

Skaitļi/burti bez atšifrējuma: skatiet paskaidrojumus vispārīgajā instrukcijā (5. sadaļa).

4.1 - Vispārīgi (att. 2-3). Norādījumi: 1; 2; 4; 6; 7; 8; 11; 12; 15; 17; 18; 30) Attēlā ir parādīta regulēšanas aizdaru aizvēršana un nofiksēšana; 31) Attēlā ir parādīts nepareizs stiprinājuma punkts (cilpa ekipējuma piestiprināšanai); 32) Vieta izstrādājumu identifikējošās informācijas norādīšanai; 33) Attēls, kurā ir parādīta pareiza stiprinājuma punktu izmantošana. 34) Striķi, kas ir paredzēti tikai Hook Rest balsta ievietošanai, apzīmējums. 35) Uzraksts, kas norāda uz to, ka cilpas ir paredzētas darba pozīcijas sēdeklim. 36) Attēls, kurā ir parādīts, ka krūšu iekari ir aizliegts izmantot atsevišķi. 37) Informācija par atbilstību standarta EN 361 prasībām.

4.2 - Izsūkjamība (att. 2-3.). Norādījumi: T2; T3; T8; T9.

5) SADERĪBA.

Lai piestiprinātu Top X vai Top Y modeli pie Xarrier sēdekļa iekares, neskaitot piegādes komplektā iekļauto savienotāju, ir iespējams izmantot jebkuru EN 362 prasībām atbilstošu savienotāju, kas aprīkots ar pozicionēšanas elementu.

6) PĀRBAUDES.

Zemāk uzskaitīto pārbaudu veikšanai ir jāievēro vispārīgie norādījumi (3. paragrafs). Katrā izmantošanas reizē: ir svarīgi regulāri pārbaudīt aizdares un/vai pielāgošanas ierīces.

7) UZSTĀDĪŠANA/PIELĀGOŠANA. Izvēlieties atbilstošu izmēra iekari, apskatot tabulu (att. 1), kurā ir norādīta sekojoša informācija: A) Lietotāja auguma garums; B) Jostas apkārtmērs; C) Kāju cilpu apkārtmērs; D) Krūšu apkārtmērs.

Uzmanību! Pirms izmantošanas reizes drošā vietā ir jāveic pārbaude un pielāgošana, lai pārliecinātos par to, ka iekarei ir atbilstošs izmērs, kā arī adekvāti jāpielāgo iekare atbilstoši ērtai izmantošanai.

7.1 - Xarrier uzstādīšana. Iekare ir aprīkota ar divām dažādu krāsu zīmēm, kas katrā pusē identificē jostas un kāju cilpas [zaļa krāsa: labā puse; sarkanā krāsa: kreisā puse]. Pārliecinieties par to, ka iekare ir novietota pareizajā virzienā

atbilstoši krāsām (att. 7.1). Uzvelciet iekari tā, lai jostas un kāju cilpas atrastos pareizajā augstumā (att. 7.5). Pielāgojiet jostas sprādzes (att. 7.3) tā, lai iekare ideāli piegulētu ķermenim, bet nebūtu pārāk cieša. Pielāgojiet kāju cilpas, izmantotot pielāgošanas sprādzes (att. 7.4.) un tam paredzētās siksnas tā, lai starp kāju cilpu un kāju būtu pietiekami daudz vietas plaukstu ievietošanai (att. 7.7). Izvelciet lieko lenču garumu caur atbilstošajiem stiprinājumiem.

7.2 - Top X uzstādīšana. Uzvelciet krūšu iekari un ievietojiet savienotāju jostas cilpā (M), kā arī aizsprādzējiet stiprinājuma skavu (att. 8.1-8.2). Pielāgojiet krūšu iekari ar pielāgošanas sprādzēm (att. 8.3-8.4) tā, lai iekare ideāli piegulētu ķermenim, bet nebūtu pārāk cieša. Izvelciet lieko lenču garumu caur atbilstošajiem stiprinājumiem.

7.3 - Top Y uzstādīšana. Ievietojiet jostas/krūšu iekares savienojuma siksnu (I) tai paredzētajā sprādzē (H) uz jostas un izvelciet to atpakaļ caur pielāgošanas sprādzi (L) uz krūšu iekares kā parādīts attēlos 9.1-9.3. Pēc tam ievietojiet savienotāju jostas cilpā (M), kā arī aizsprādzējiet stiprinājuma skavu (att. 9.4-9.5). Pielāgojiet krūšu iekari ar pielāgošanas sprādzēm (att. 9.6-9.8) tā, lai iekare būtu pareizajā augstumā (att. 10.1) un ideāli piegulētu ķermenim, bet nebūtu pārāk cieša. Izvelciet lieko lenču garumu caur atbilstošajiem stiprinājumiem. Uzmanību! Komplektā iekļauto savienotāju ir atļauts izmantot tikai, lai savienotu jostas un krūšu iekari, kā arī ventrālās virves skavas uzstādīšanai (sadaļa 8.1); to ir aizliegts izmantot citu ierīču savienošanai!

8) XARRIER / TOP Y - AKSESUĀRI.

8.1 - Ventrālā virves skava. Modelis Top Y ir aprīkots ar divām ventrālās virves skavas stiprinājuma siksnām. Lai uzstādītu ventrālo virves skavu ir jāizmanto savienotājs, kas jāievieto sadalītājā (mod. sadalītājs - ats. nr. 6V845), kā redzams (att. 9.8).

8.2 - Darba pozicionēšanas sēdekļi. Modelis Xarrier ir aprīkots ar divām cilpām, kas ir īpaši paredzētas darba sēdekļa piestiprināšanai (att. 19.1). Šis risinājums paaugstina komforta līmeni izmantošanas laikā, kā arī atstāj brīvu ventrālo savienojuma punktu citiem manevriem. Darba pozicionēšanas sēdekli ir iespējams piestiprināt arī pie ventrālā stiprinājuma (att. 19.2).

9) EN 361 / EN 358 / EN 813 LIETOŠANAS INSTRUKCIJA.

Jebkurš darbs augstumā prasa izmantot individuālos aizsardzības līdzekļus (PPE) pret kritiena risku. Pirms piekļūšanas darba vietai jāņem vērā visi riska faktori (vides, vienlaicīgie, sekojošie).

9.1 - EN 361:2002. Ierīce atbilst EN 361 standartam. Sertificēšana testos tika izmantots 140 kg smags manekens. Uzmanību! Ja lietotājs sver vairāk par 100 kg (kopā ar aprīkojumu), vienmēr pārbaudiet enerģijas absorbētāju veiktspēju atbilstoši norādītajai slodzei. Krūšu kaula stiprinājuma elementi ir atzīmēti ar burtu A un ir paredzēti kritiena apturēšanas ierīču, kas atbilst EN 363 prasībām (piem., enerģijas absorbētājs, kritiena apturēšanas ierīce ar vadiklu uz virves, utml.), piestiprināšanai. Pilna ķermeņa iekare aizsardzībai pret kritieniem darbam augstumos ir kritiena pārtraukšanas sistēmas daļa un tā ir jāizmanto kopā ar EN 795 enkura stiprinājumiem, EN 355 savienotājiem u.tml. Uzmanību! Izmantojiet EN 362 savienotājus, lai izveidotu savienojumu ar uzticamu enkura punktu vai savienojuma apakšsistēmu. Uzmanību! Lūdzu, pārbaudiet kritiena pārtraukšanas ierīces kritiena distances attālumu lietošanas instrukcijā. Uzmanību! Jāizmanto tikai stiprinājuma punkti, kas atbilst standartam EN 795 (minimālā pretestība 12 kN vai 18 kN nemeitāliskiem enkuriem), kuriem nav asu malu. Uzmanību! Lietotājam ir vienmēr jāatrodas zem enkura punkta.

9.2 - EN 358:2018. Jostu ir atļauts izmantot lietotājam ar kopējo svaru līdz 140 kg (tai skaitā ekipējums un instrumenti). Sānu stiprinājuma elementi ir paredzēti lietotāja pozicionēšanai darba stacijā un tie ir jāizmanto, lai piestiprinātu darba pozicionēšanas stropi. Apakšējo stiprinājuma elementu, kas ir sertificēts atbilstoši EN 358 vai EN 358 / EN 813 prasībām, ir iespējams izmantot, lai izveidotu savienojumu ar darba pozicionēšanas vai ierobežojošo stropi. Pārliecinieties par to, ka darbu veikt ir ērti un kājas var atpūsties. Regulējiet pozicionēšanas štropi tā, lai tā būtu nostiepta; enkura punktam ir jāatrodas vienādā augstumā ar vai augstākam par klinškapēja jostas daļas siksnu. Uzmanību! EN 358 savienojuma elementi nav paredzēti kritiena pārtraukšanai. Darba pozicionēšanas siksnu ir aizliegts izmantot tad, ja pastāv risks, ka lietotājs tiks iekārts jostā vai pakļauts nevēlamai jostas radītai slodzei. Uzmanību! Izmantojot darba pozicionēšanas sistēmu, parasti lietotāja svaru notur ekipējums. Tāpēc ir būtiski svarīgi paredzēt rezerves sistēmu, piemēram, sistēmu aizsardzībai pret kritieniem. Uzmanību! Divi gala stiprinājuma elementi ir vienmēr jāizmanto kopā, savienojot tos ar pozicionēšanas štropi. Uzmanību! Muguras stiprinājuma punkts, kuru apzīmē burts R, ir paredzēts ierobežotājsistēmai, kas nozīmē to, ka to var izmantot tikai, lai nelautu lietotājam atrasties vietās, kur ir iespējams kritiens.

9.3 - EN 813:2008. Maksimālā slodze: 140 kg. Apakšējais stiprinājuma elements ir paredzēts izmantošanai darba pozicionēšanas, ierobežošanas un piekļuves virvju sistēmās. To ir iespējams izmantot, lai piestiprinātu pozicionēšanas stropi, ierobežojošo stropi, nolaišanās ierīci utml. Uzmanību! EN 813 savienojuma elements nav paredzēts kritiena pārtraukšanai. Uzmanību! Lietotājam ir vienmēr jāatrodas zem enkura punkta.

10) EN 12277-C LIETOŠANAS INSTRUKCIJA.

C kategorijas iekari ir atļauts izmantot kopā ar D kategorijas krūšu iekari. Uzmanību! D kategorijas atsevišķa izmantošana bez C kategorijas iekares ir aizliegta.

jo pakļauj lietotāju nopietnu traumu vai nāves riskiem.

10.1 - Savienošana. Iekarei ir jābūt savienotai ar virvi, izmantojot astotnieka mezglu (att. 14.1-14.5), kas piesiets pie metāla ventrālā stiprinājuma elementa. Uzmanību! Ir aizliegts izmantot stiprinājuma punktus, kas atšķiras no norādītajiem (att. 14.7-14.8). Uzmanību! Pirms sākt kāpienu vienmēr rūpīgi pārbaudiet mezglu.

10.2 - Izmantošana ar aprīkojumu. Iekare ir jānostiprina ar drošības virvi vai nolaišanās ierīci, izmantojot savienotāju, kas ir aprīkots ar aizdari (att. 14.6). Pārliecinieties par to, ka savienotājs ir atbilstoši nofiksēts, kā arī ir uzstādīts uz galvenās ass.

10.3 - Tehnikas. Iekare ir paredzēta alpīnismam, tai skaitā klinšu kāpšanai. To ir iespējams izmantot nolaišanās manevriem, kāpšanai, Via Ferrata utml.

11) PAPILDU BRĪDINĀJUMI. 1) Ekipējuma cilpas ir paredzētas tikai darba materiālu iekāršanai. Tās ir aizliegts izmantot citiem mērķiem (nostiprināšanai, nolaišanai u.tml.). Uzmanību! Horizontālie striķi, kas atrodas uz pleciem, ir paredzēti tikai Hook Rest balsta ievietošanai (ats. nr. 6V522), un tos ir aizliegts izmantot citiem mērķiem (att. 13.1-16). Hook Rest balsts, kad tas netiek izmantots, ir paredzēts kritiena pārtraukšanas štopes pozicionēšanai. (att. 17). Tas ir izstrādāts savienotāja, kas ir pakļauts lielākai par pāris kilogramiem slodzei, atbrīvošanai, lai tas netraucētu enerģijas absorbētāja atvēršanai kritiena gadījumā (att. 17,5). 2) Inerta karāšanās iekārē var radīt smagas traumas un, ekstrēmos gadījumos, arī nāvi. Uzmanību! Veiciet visus nepieciešamos drošības pasākumus, lai samazinātu inertas karāšanās iespējamību un ilgumu.

12) SIMBOLI. Skatiet paskaidrojumus vispārīgajā instrukcijā (16. sadaļa): F1.

Šio įrenginio instrukcijų vadovas sudarytas iš bendrųjų ir specialiųjų instrukcijų, kurias atidžiai perskaitykite ir suprastumėte prieš naudojimą. Dėmesio! Šioje skrajutėje rodomos tik specialiosios instrukcijos.

SPECIALIOSIOS „XARRIER“ / „TOP X“ / „TOP Y“ INSTRUKCIJOS

Šioje pastaboje pateikta būtina informacija dėl teisingo šio (-ių) gaminio (-ių) naudojimo: „XARRIER“ / „Top X“ / „Top Y“. Dėmesio! „Top X“ ir „Top Y“ krūtinės diržai niekada neturi būti naudojami vieni: jie privalo būti naudojami tik kartu su „XARRIER“ sėdynės diržų komplektu (pav. 5). Teisingas krūtinės diržo ir sėdynės diržo junginys sudaro EN 361 nukritimo slopinimo diržų komplektą.

1) TAIKYMO SRITIS.

Šis gaminys yra asmeninės saugos įrenginys (A.S.). Jis atitinka reglamentą (ES) 2016/425. EN 361: 2002 - Kūno diržų komplektai nuo kritimo iš aukščio. EN 358: 2018 - Diržai, skirti darbui nustatyti ir suvaržyti. EN 813: 2008 - Sėdynių diržai. EN 12277:2015+A1:2018 - Alpinizmo įranga: diržų komplektas. Dėmesio! **Patikrinkite reglamentus pagal kuriuos jūs turima įranga buvo patvirtinta (pav. 1)** Dėmesio! Kai kuriuose diržų komplektų modeliuose sumontuoti įrenginiai (pvz.: jungtis, padėties nustatymo elementai): prašome rūpestingai perskaityti atitinkamas naudojimo instrukcijas ir laikytis naudojimo apribojimų. Dėmesio! Šis produktas yra skirtas integruoti į apsaugos nuo kritimo sistemas, pavyzdžiui, jungtis ir virves. Dėmesio! Šiam gaminiui (su naudojimo išimtimi pagal EN 12277-C) būtina laikytis EN 365 standarto indikacijų (bendrosios instrukcijos / 2.5 skirsnis). Dėmesio! Šiam gaminiui (su naudojimo išimtimi pagal EN 12277-C) periodinė išsami apžiūra būtina (bendrosios instrukcijos / 8 skirsnis)

1.1 - Numatomi naudojimo būdai. Įranga skirta šiais atvejais: nukritimo i aukščio prevencijai (EN 358 / EN 813); apsauga nuo kritimo iš aukščio (EN 361 / EN 12277-C).

2) NOTIFIKUOTOS INSTITUCIJOS. Žiūrėkite Paaiškinimus bendrose instrukcijose (9 dalis / D lentelė); M2; N1.

3) NOMENKLATŪRA (pav. 4).

A) Etiketė su žymėjimu. B) EN 361 priekinio priedo elementas. C) EN 358 šoninio priedo elementas. D) EN 358 / EN 813 / EN 12277-C apatinio priedo elementas. E) A didžioji raidė, nurodanti EN 361 priedo elementus. F) R didžioji raidė, nurodanti EN 358 priedo elementą, skirta naudoti tik apribotu režimu. G) Reguliavimo sagtis. H) Liemens diržas / krūtinės diržų komplektas („Top Y“) jungties sagtis. I) Liemens diržas / krūtinės diržų komplekto jungties diržas. J) Krūtinės diržų komplekto reguliavimo sagtis. M) Liemens / krūtinės diržų komplekto („Top X“ / „Top Y“) jungties kilpa. N) Juostos-kilpos atramos diržai. O) Fiksavimo diržai priekinei lyno apkabai. P) Atramos diržas kablo apsaugai. Q) Liemens diržo įrangos kilpos. R) Kilpos įrankio laikiklio maišeliui. S) Kilpos įrankio nešimo karabinui. T) Kilpos darbo padėties nustatymo sėdynės jungčiai. U) EN 362 jungtis. V) Padėties nustatymo elementas. Z) Tarpiklis.

3.1 - Pagrindinės medžiagos. Vadovaukitės bendrose instrukcijose nurodytais sutartiniais ženklais (2,4 skirsnis): 1 / 3 (priedo taškai ir sagys); 7 / 10 / 12 (juostos ir siūlės).

4) ŽENKLINIMAS.

Skaičiai / raidės be antraštės; vadovaukitės bendrose instrukcijose nurodytais sutartiniais ženklais (5 skirsnis).

4.1 - Bendroji dalis (pav. 2-3). Indikacijos: 1; 2; 4; 6; 7; 8; 11; 12; 15; 17; 18; 30) Piktograma, rodanti, kaip uždaryti ir tvirtinti reguliavimo sagtis; 31) Piktograma, rodanti neteisingą priedo tašką (Įrangos nešiojimo kilpa). 32) Plotas, kurį reikia užpildyti prietaiso identifikavimui; 33) Diagrama, rodanti teisingą tvirtinimo taškų naudojimą. 34) Juostos indikacija skirta tik kablo atramos įterpimui. 35) Antraštė, nurodanti kilpas skirtas darbinės padėties jungtį. 36) Piktograma, rodanti, kad krūtinės diržų niekada negalima naudoti vienų. 37) Informacija apie suderinamumą, kuri nustato atitiktį su EN 361 standartu.

4.2 - Atsekamumas (Fig. 2-3). Indikacijos: T2; T3; T8; T9.

5) SUDERINAMUMAS.

„Top X“ ar „Top Y“ modelio prie „XARRIER“ jungties, be tiekiamos jungties, bet kokia EN 362 jungtis gali būti naudojama su antirotacinės padėties nustatymo elementu.

6) PATIKRINIMAI.

Be anksčiau nurodytų patikrų, laikykitės kaip nurodyta bendrose instrukcijose (3 skirsnis). Kiekvieno naudojimo metu: svarbu reguliariai tikrinti sagtis ir (arba) reguliavimo įtaisus.

7) MONTAVIMAS / REGULIAVIMAS. Pasirinkite tinkamo dydžio diržus, naudodamiesi lentele (1 pav.), kurioje yra šie duomenys: A) Vartotojo ūgis; B) Diržo perimetras; C) Kojų kilpų perimetras; D) Diržo perimetras.

Dėmesio! Prieš pirmąjį naudojimą patikrinkite, ar tvirtinimas ir reguliavimas yra saugioje vietoje, kad įsitikintumėte, ar diržai yra tinkamo dydžio, ar juos galima tinkamai sureguliuoti ir ar jie yra priimtini numatytam naudojimui.

7.1 - „XARRIER“ montavimas. Diržų komplektas pateikiamas skirtingos spalvos ženklais, kuris nurodo kiekvieną abiejų diržų ir kojų kilpų pusę (žalia spalva: dešinė pusė; raudona pusė: kairė pusė). Įsitikinkite, kad diržų komplektas būtų nustatytas teisingai, patikrinti atitinkamus spalvinius ženklus (pav. 7.1). Užsidėkite diržus, kad

juosmens diržas ir kojų kilpos būtų nustatytos reikiamu ūgiu (pav. 7.5). Sureguliuokite juosmens diržą, naudodami reguliavimo sagtis (pav. 7.3), kol jie tinkamai apjuos kūną, per daug neveržiant. Sureguliuokite kojų kilpas, naudojantis reguliavimo sagtis (pav. 7.4) ir skirtus diržus, kol tarp kojos kilpos ir kojos bus galimas įterpti delną ir bus pakankamai vietos (pav. 7.7). Per atitinkamus laikiklius įverkite per perteklinį diržo dalį.

7.2 - „Top X“ montavimas. Užsidėkite krūtinės diržų komplektą ir įterpkite jungtį į juosmens jungties kilpą (M), įsitikinkite, kad tvirtino įtaisais būtų užsuktas (pav. 8.1-8.2). Sureguliuokite krūtinės diržų komplektą, naudodami reguliavimo sagtis (pav. 8.3-8.4), kol jis priglus prie kūno per daug neįveržiant. Per atitinkamus laikiklius įverkite per perteklinį diržo dalį.

7.3 - „Top Y“ montavimas. Įverkite juosmens / krūtinės jungties diržą (I) į skirtą sagtį (H) juosmenyje ir įverkite atgal į reguliavimo sagtį (L) krūtinėje, kaip parodyta (pav. 9.1-9.3). Toliau įverkite jungtį į juosmens jungties kilpą (M), įsitikinkite, kad būtų užsuktas fiksavimo įtaisais (pav. 9.4-9.5). Reguluokite krūtinės komplektą, naudodantis reguliavimo sagtimis (pav. 9.6-9.7), kol jis bus nustatytas reikiamu ūgiu (pav. 10.1) ir priglus prie kūno, per daug neįveržiant. Per atitinkamus laikiklius įverkite per perteklinį diržo dalį. Dėmesio! Tiekiami jungtis turi būti naudojamas tik juosmens ir krūtinės komplekto jungčiai ir priekinio lyno apkabos montavimui (8.1 skirsnis): nenaudokite sujungti jokio kito įtaiso!

8) „XARRIER“ / „TOP Y“ - PRIEDAI.

8.1 - Priekinė lyno apkaba. „Top Y“ modelyje sumontuoti du tvirtinimo diržai priekinei lyno apkabai. Montuodami priekinę lyno apkabą, naudokite tiekiamą jungtį ir įverkite tarpiklį (mod. tarpiklis - nuor. Nr. 6V845), kaip parodyta (pav. 9.8).

8.2 - Darbinio nustatymo sėdynė. „XARRIER“ modelyje sumontuotos dvi kilpos, specialiai skirtos darbinės sėdynės jungčiai (pav. 19.1). Šis sprendimas padidina naudojimo komfortą ir palieka priekinio priedo tašką kitiems manevrams. Alternatyviai, galima pritvirtinti darbinę sėdynę prie priekinio priedo taško (pav. 19.2).

9) EN 361 / EN 358 / EN 813 NAUDOJIMO INSTRUKCIJOS.

Bet kokių darbų aukštyje metu reikia naudoti asmenines apsaugos priemones (AAP) nuo kritimo rizikos. Prieš einant į darbo vietą privaloma apsvastyti visus rizikos veiksnius (aplinkos, susijusius, pasekinius).

9.1 - EN 361: 2002. Įrenginys atitinka EN 361 standartą, o bandymai buvo atlikti ir išlaikyti naudojant 140 kg svorio manekeną. Dėmesio! Jei naudojasi asmuo, sveriantys daugiau nei 100 kg (kartu su įranga), visada patikrinkite naudojamų energijos absorberių suderinamumą su deklaruota apkrova. Apatinio priedo elementas yra pažymėtas raide A ir yra skirtas apsaugos nuo kritimo įrangos jungčiai, pagal EN 363 (pvz.: energijos slopinimo įtaisais, nukreipimo tipo apsaugos nuo kritimo įranga ant lyno ir t. t.). Viso kūno diržai nuo kritimo iš aukščio yra apsaugos nuo kritimo sistemos komponentas ir ji turi naudojama su ankeriais EN 795, smūgių slopinimo įtaisais EN 355, jungtimis EN 362 ir t. t. Dėmesio! Norėdami prisijungti prie patikimo tvirtinimo taško arba prie ryšio posistemo, naudokite tik EN 362 jungtis. Dėmesio! Naudojimo instrukcijoje patikrinkite naudojamo kritimo ribotuvo laisvo atstumo vertę. Dėmesio! Gali būti naudojami tik ankerių taškai, kurie atitinka EN 795 standartą (minimali galia 12 kN ar 18 kN nemetaliniams ankeriams), kurie neturi aštrių kraštų. Dėmesio! Naudotojas visada turi būti žemiau tvirtinimo taško.

9.2 - EN 358: 2018. Diržas yra patvirtintas naudoti 140 kg sveriančiam vartotojui, pridedami įrankiai ir įranga. Šoniniai priedo elementai skirti vartotojų padėčiai darbo vietoje ir turi būti naudojama sujungti su darbo padėties dirželiu. Priekinio priedo elementas, atestuotas EN 358 ar EN 358 / EN 813, gali būti naudojamas sujungti su darbo padėties nustatymo ar apribojimo virvele. Įsitikinkite, kad įmanoma išsintis kojas ir dirbti patogiai. Sureguliuokite padėties nustatymo virvę taip, kad ji būtų įtempta; kad tvirtinimo taškas yra lygus ar didesnis už juosmens diržo aukštį. Dėmesio! Priedo elementai EN 358 netinka kritimui sulaukyti. Darbinis padėties nustatymo diržas neturėtų būti naudojamas, kai yra numatoma rizika, kad vartotojas gali būti pakabintas iš diržo arba pati jėga pati savavališkai įtempta. Dėmesio! Naudojant darbo vietos nustatymo sistemą, įranga paprastai palaiko vartotoją. Todėl labai svarbu apsvastyti galimybę naudoti atsarginę sistemą, tokią kaip apsaugos nuo kritimo sistema. Dėmesio! Du šoniniai tvirtinimo elementai visada turi būti naudojami kartu, susiejant juos su padėties virve. Dėmesio! Užpakalinis tvirtinimo taškas, pažymėtas R raide, yra skirtas naudoti saugos sistemoje, taigi jis gali būti naudojamas tik tam, kad naudotojas negalėtų patekti į vietą, kur įmanoma nukristi.

9.3 - EN 813: 2008. Didžiausia vardinė apkrova: 140 kg. Priekinis priedo elementas skirtas naudoti darbo padėties nustatymui ir apribojimo sistemoms ir lyno prieigos sistemoms. Jis gali būti naudojamas prijungti padėties nustatymo virvele, apribojimo virvele, nuleistuvą ir t. t. Dėmesio! Priedo elementas EN 813 netinka kritimui sulaukyti. Dėmesio! Naudotojas visada turi būti žemiau tvirtinimo taško.

10) EN 12277-C NAUDOJIMO INSTRUKCIJOS.

C tipo diržai gali būti naudojami kartu su D tipo krūtinės diržais. Dėmesio! D tipo diržų naudojimas, nesujungus su C tipo diržais, draudžiamas ir gali kelti vartotojui rimtos traumos ar mirties riziką.

10.1 - Pirišimas. Diržai turi būti prijungti prie lyno aštuntu mazgu (pav. 14.1÷14.5), pritvirtinto prie metalinio priekinio priedo elemento. Dėmesio! Niekada nenaudokite jokio prie taško, kuris skiriasi nuo nurodytų (pav. 14.7÷14.8). Dėmesio! Visada tinkamai patikrinkite mazgą, prieš pradėdami kopti.

10.2 - Naudokite su įranga. Diržai turi būti pritvirtinti prie tvirtinimo ar nuleidimo įtaiso per jungtį, kuris numatytas su fiksavimo įtaisu (pav. 14.6). Įsitikinkite, kad jungtis yra tinkamai užfiksuota ir kuri apkrauna pagrindinę ašį.

10.3. Technikos. Diržai skirti alpinizmo veiklai, įskaitant kopimą uolomis. Jie gali būti naudojami manevrams, nusileidimui ir „ferratas“ ir t. t.

11) PAPILDOMI ĮSPĖJIMAI. 1) Krumpliaračių kilpos turi būti naudojamos tik medžiagoms pakabinti. Nenaudokite kitiems tikslams (tvirtinimui, nuleidimui ir pan.). Dėmesio! Horizontali juosta, esanti ant pečių, išskirtinai numatyti įverti kablo atramą (nuor. Nr. 6V522) ir ji neturi būti naudojama kitiems tikslams. Kalbio atrama yra išskirtinai numatyta apsaugos nuo kritimo įtaiso viršės padėčiai, kai nenaudojama. (17 pav.). Jis skirtas atjungti jungtį, kai apkrova viršija kelis kilogramus, kad netrukdytų atidaryti energijos sugėrikli kritimo atveju (17,5 pav.). 2) Inertinė pakaba diržuose gali sukelti rimtus fiziologinius sužalojimus ir, kraštutiniais atvejais, mirtį. Dėmesio! Įmkitės visų reikalingų priemonių, kad sumažintumėte inertinio sustabdymo tikimybę ir jos trukmę.

12) SIMBOLIAI. Vadovaukitės bendrose instrukcijose nurodytais sutartiniais ženklais (16 skirsnis): F1.

Инструкциите за употреба за това устройство се състоят от общи и специфични инструкции, като преди употреба, трябва да се прочетат внимателно и да се разберат. Внимание! Тази брошура показва само специфичните инструкции.

СПЕЦИФИЧНИ ИНСТРУКЦИИ ЗА HARRIER / TOP X / TOP Y.

Тази бележка съдържа необходимата информация за правилното използване на следните продукти: Harrier / Top X / Top Y. Внимание! Сбруите Top X и Top Y никога не трябва да се използват самостоятелно - трябва да се използват винаги и само със седалката сбруя Harrier (фиг. 5). Правилното съединяване на гърдна сбруя и седалка сбруя създава сбруя за спиране на падане EN 361.

1) ОБЛАСТ НА ПРИЛОЖЕНИЕ.

Този продукт е лично предпазно средство (ЛПС). Той отговаря на Регламент (ЕС) 2016/425. EN 361:2002 - Сбруи за цялото тяло срещу падания от височина. EN 358:2018 - Колани за работно позициониране и ограничаване. EN 813: 2008 - Сбруи - седалки. EN 12277:2015+A1:2018 - Оборудване за алпинизъм: сбруи. Внимание! Проверете регламентите, според които оборудването ви е одобрено (фиг. 1). Внимание! Някои модели сбруи имат същите интегрирани устройства (напр. конектор, позициониращи елементи); моля, прочетете внимателно съответните инструкции за употреба и спазвайте ограниченията за използване. Внимание! Този продукт е предназначен да бъде интегриран в системи за защита от падане, например съединители и въжета. Внимание! За този продукт (с изключение на използването във връзка с EN 12277-C) трябва да се спазват показаните на стандарт EN 365 (общи инструкции / параграф 2.5). Внимание! За този продукт (с изключение на използването във връзка с EN 12277-C) е задължителна цялостна периодична инспекция (обща инструкция / параграф 8.)

1.1 - **Предназначение.** Оборудването е предназначено за следните приложения: предотвратяване на падания от височина (EN 358 / EN 813); защита срещу падания от височина (EN 361 / EN 12277-C).

2) **НОТИФИЦИРАНИ СТРУКТУРИ.** Вижте легендата в общите инструкции (параграф 9 / таблица D) M2; N1.

3) НОМЕНКЛАТУРА (фиг. 4).

A) Етикет с маркировка. B) EN 361 елемент за гърдно прикрепяне. C) EN 358 елемент за странично прикрепяне. D) EN 358 / EN 813 / EN 12277-C елемент за коремно прикрепяне. E) Главна буква A, обозначаваща елемента за прикрепяне EN 361. F) Главна буква R, обозначаваща елемента за прикрепяне EN 358, предназначен само за възпирателно действие. G) Регулируема катарамна. H) Съединяваща катарамна за колан за кръста/сбруя за гърдите (Top Y). I) Съединяваща каишка за колан за кръста/сбруя за гърдите. J) Регулируема катарамна за сбруята за гърдите. K) Съединяващ ремък за колан за кръста/сбруя за гърдите (Top X/Top Y). L) Каишки за поддържане на ремъците за краката. M) Свързващи каишки за коремните скоби за въже. N) Поддържаща каишка за закрепването на куката. O) Халки за колана за кръста. P) Халки за задържане на торбичката за инструменти. Q) Халки за носещия инструменти карабинер. R) Халки за свързване на седлото за позициониране при работа. U) EN 362 конектор. V) Позициониращ елемент. Z) Шайба.

3.1 - **Основни материали.** Вижте легендата в общите инструкции (параграф 2.4) 1 / 3 (точки на прикрепване и катарамни); 7 / 10 / 12 (ремъци и шевове).

4) МАРКИРОВКА.

Номера/букви без обяснения: вижте легендата в общите инструкции (параграф 5)

4.1 - **Основна** (фиг. 2-3). Обозначения: 1; 2; 4; 6; 7; 8; 11; 12; 15; 17; 18; 30) Пиктограма, показваща как да затворите и фиксирате регулируемите катарамни; 31) Пиктограма, показваща неправилна точка на прикрепяне (носеца оборудването халка). 32) Област за попълване за идентификация на устройството; 33) Диаграма, показваща правилното използване на точките за закрепване. 34) Обозначение на ремъка, предназначен само за вкарване на поддържане на закрепването на куката. 35) Обяснение, обозначаващо примките, предназначени за свързването на седалка за работната позиция. 36) Пиктограма, показваща, че сбруята за гърдите никога не трябва да се използва самостоятелно. 37) Информация за съвместимостта, която определя съответствие със стандарт EN 361.

4.2 - **Проследимост** (фиг. 2 -3). Обозначения: T2; T3; T8; T9.

5) СЪВМЕСТИМОСТ.

За свързването на модел Top X или Top Y към сбруя за седло Harrier, освен предоставения конектор, може да се използва какъвто и да е EN 362, снабден с елемент против въртене.

6) ПРОВЕРКИ.

Освен проверките, изброени по-долу, трябва да се придържате и към общите инструкции (параграф 3). По време на използване: важно е редовно да проверявате катарамите и/или устройствата за регулиране.

7) **ПОСТАВЯНЕ/РЕГУЛИРАНЕ** Изберете сбруя с подходящ размер, като се консултирате с диаграмата (фиг. 1), съдържаща следните данни: A) Височина на ползвателя; B) Обиколка на колана; C) Обиколка на халките за краката; D) Обиколка на гърдите.

Внимание! Преди употреба извършете тест за монтаж и регулируемост на безопасно място, за да се уверите, че сбруята е с правилния размер, че позволява адекватно регулиране и има приемливо ниво на комфорт при употреба по предназначение.

7.1 - **Поставяне на Harrier.** Върху сбруята има два знака с различен цвят, които определят всяка от двете страни на колана за кръста и халките за краката (зелен цвят: дясна страна; червен цвят: лява страна). Уверете се, че сбруята е насочена по правилния начин, като проверите съответните оцветени знаци (фиг. 7.1). Сложете сбруята така, че колана за кръста и халките за краката да са поставени на правилната височина (фиг. 7.5). Регулирайте колана за кръста с помощта на регулируемите катарамни (фиг. 7.3), докато прилепне плътно по тялото, без да е твърде стегнат. Регулирайте халките за краката с помощта на регулируемите катарамни (фиг. 7.4) и специалните каишки, докато остане достатъчно място да вкарате ръка между халката за крака и крака (фиг. 7.7) Прекарайте излишната каишка през подходящите фиксатори.

7.2 - **Поставяне на Top X.** Сложете сбруята за гърдите и вкарайте конектора в халката за съединяване на колана за кръста (M), като се уверите, че заключвате карабинера (фиг. 8.1-8.2). Регулирайте сбруята за гърдите с помощта на регулируемите катарамни (фиг. 8.3-8.4), докато прилепне плътно по тялото, без да е твърде стегната. Прекарайте излишната каишка през подходящите фиксатори.

7.3 - **Поставяне на Top Y.** Вкарайте съединителната каишка на колана за кръста/сбруята за гърдите (I) в специалната катарамна (H) на колана за кръста и я върнете в регулируемата катарамна (L) на сбруята за гърдите, както е показано (фиг. 9.1÷9.3). След това вкарайте конектора в съединителната каишка на колана за кръста (M), като се уверите, че заключвате карабинера (фиг. 9.4-9.5). Регулирайте сбруята за гърдите с помощта на регулируемите катарамни (фиг. 9.6-9.7), докато застане на правилната височина (фиг. 10.1) и прилепне плътно по тялото, без да е твърде стегната. Прекарайте излишната каишка през подходящите фиксатори. Внимание! Предоставеният конектор трябва да се използва само за свързване на колана за кръста и сбруята за гърдите и за поставянето на коремната скоба за въжето (параграф 8.1): не го използвайте за свързването на нищо друго!

8) HARRIER / TOP Y - АКЦЕСОАРИ.

8.1 - **Коремна скоба за въже.** Моделът Top Y е снабден с две стягащи каишки за скоба за въже за корема. За да поставите скобата за въжето за корема, използвайте предоставения конектор и вкарете шайбата (мод. Шайба - реф. № 6V845), както е показано (фиг. 9.8).

8.2 - **Седло за работно позициониране.** Моделът Harrier е снабден с две халки, специално предназначени за свързването на седлото за работно позициониране (фиг. 19.1). Това решение увеличава удобството по време на използване и оставя свободна коремната точка за прикачване за други маневри. Другата възможност е да прикрепите седлото за работно позициониране към коремната точка за прикрепяне (фиг. 19.2).

9) EN 361 / EN 358 / EN 813 ИНСТРУКЦИИ ЗА УПОТРЕБА.

Всякакви работи, извършвани във височина, предполагат използването на лични предпазни средства (ЛПС) за предотвратяване на риска от падане. Преди да стигнете до работното място, трябва да съобразите всички рискови фактори (на околната среда, съпътстващи, последващи).

9.1 - **EN 361:2002.** Устройството отговаря на стандарта EN 361 и тестовете са проведени и преминали с помощта на манекен от 140 кг. Внимание! В случай на употреба от потребители с тегло над 100 кг (включено оборудването), винаги проверявайте съвместимостта на използваните енергийни абсорбатори по отношение на заявеното натоварване. Гръдният елемент за прикрепяне е маркиран с буквата A и е предназначен за свързване към оборудването за спиране на падане съгласно EN 363 (напр. поглъщател на енергия, спиралка на падане върху въже от водещ тип и пр.) Сбруята срещу падане от високо за цяло тяло е компонент от системата за спиране на падането и трябва да се използва в комбинация със закрепвания EN 795, амортизатори EN 355, конектори EN 362 и пр. Внимание! За да се свържете към надеждна точка за закрепване или към подсистема за свързване, използвайте само EN 362 конектори. Внимание! Моля, проверете стойността на клирънс разстоянието на устройството за спиране на падане, използвано в ръководството за употреба. Внимание! Могат да се използват само точки за закрепване, които отговарят на стандарта EN 795 (минимална якост 12 kN или 18 kN за неметални анкери), които нямат остри ръбове. Внимание! Потребителят трябва винаги да бъде позициониран под точката на закрепване.

9.2 - **EN 358:2018.** Коланът е одобрен за употреба до 140 кг, с включени инструменти и оборудване. Страничните елементи за закрепване са предназначени за позициониране на работещия на работното място и трябва да се използват за свързване към ремъка за работната позиция. Коремният

елемент за прикрепяне, сертифициран по EN 358 или EN 358 / EN 813, може да се използва също и за свързване към ремък за работна позиция или ограничаващ ремък. Уверете се, че можете да опрете краката си, за да работите по удобен начин. Регулирайте ремъка за позициониране по такъв начин, че да е изпънат; така точката на закрепване е на височина, равна или по-голяма от височината на колана на талията. **Внимание!** Елементите за закрепване EN 358 не са подходящи за спиране на падане. Работен колан за позициониране не трябва да се използва, когато съществува предвидимият риск потребителя да виси от колана или да е изложен на неволно напрежение от самия колан. **Внимание!** Използвайки система за позициониране при работа, потребителят обикновено е поддържан от оборудването. **Вследствие на това е от съществено значение да се обмисли използването на резервна система като система за защита от падане.** **Внимание!** Двата странични елемента за закрепване трябва винаги да се използват заедно, като се свържат с колан за позициониране. **Внимание!** Задната точка на закрепване, идентифицирана с буквата R, е предназначена за използване в система за задържане и по този начин може да се използва само за да се предотврати влизането на потребителя в зона, където е възможно падане.

9.3 - EN 813:2008. Максимално номинално натоварване: 140 кг. Коремният елемент за прикрепяне е предназначен за използване при определяне на работната позиция и за ограничаване на други системи и системи за достъп с въже. Може да се използва за свързване към позициониращ ремък, ограничаващ ремък, десандъор и пр. **Внимание!** Свързващият елемент EN 813 не е подходящ за спиране на падане. **Внимание!** Потребителят трябва винаги да бъде позициониран под точката на закрепване.

10) EN 12277-C ИНСТРУКЦИИ ЗА УПОТРЕБА.

Сбруя тип С може да се използва заедно със сбруя за гърди тип D. **Внимание!** Самостоятелното използване на сбруя тип D, а не комбинирано със сбруя тип С, е забранено и може да доведе до излагане на ползвателя на опасност от нараняване или смърт.

10.1 Връзване. Сбруята трябва да се свърже към въжето чрез възел с формата на осмица (фиг. 14.1÷14.5), вързан върху металния коремен елемент за прикрепяне. **Внимание!** Никога не използвайте точка за прикрепяне, различна от показаните (фиг. 14.7÷14.8). **Внимание!** Винаги проверявайте внимателно възела преди да започнете катеренето.

10.2 - Използване с оборудването. Сбруята трябва да е закрепена към предпазител/карабинер или спускащо устройство чрез конектор, който е оборудван със заключващ карабинер (фиг. 14.6). Уверете се, че конекторът е заключен правилно и е натоварен върху основана ос.

10.3 - Техники. Сбруята е предназначена за алпинистки дейности, включително скално катерене. Може да се използва и при маневри с карабинери, спускане, via ferrata и пр.

11) ДОПЪЛНИТЕЛНИ ПРЕДУПРЕЖДЕНИЯ. 1) Примките снаряжението се използват само за закачане на материали. Не използвайте за други цели (заключаване, спускане с въже и т.н.). **Внимание!** Хоризонталните ленти, намиращи се върху раменете, са предвидени единствено за вкарването на подставката на закрепването на куката (реф. № 6V522) и не трябва да се използват с друга цел (фиг. 13.1-16). Подставката за закрепването на куката е предвидена единствено за позиционирането на ремъка за спиране на падане, докато не се използва. (Фиг. 17). Проектирана е да освобождава съединителя, ако е подложен на натоварване, превишаващо няколко килограма, така че да не пречи на отварянето на абсорбатора на енергия в случай на падане (фиг. 17,5). 2) Инертното окачване в сбруята може да доведе до сериозни физиологични наранявания и, в екстремни случаи, смърт. **Внимание!** Вземете всички предварителни предпазни мерки, за да намалите вероятността от инертно окачване и неговата продължителност.

12) СИМВОЛИ. Вижте легендата в общите инструкции (параграф 16) F1.

Priručnik s uputama za ovaj uređaj sastoji se od općih i posebnih uputa, a prije upotrebe treba ih pažljivo i s razumijevanjem pročitati. Pažnja! Ovaj dokument sadrži samo posebne upute.

POSEBNE UPUTE ZA XARRIER / TOP X / TOP Y.

Ova obavijest sadrži informacije potrebne za pravilnu uporabu sljedećeg/ih proizvoda: Xarrier / Top X / Top Y. Pažnja! Top X i Top Y prsni navezi se ne smiju zasebno i samostalno koristiti; treba ih uvijek koristiti u kombinaciji s penjačkim pojasevima Xarrier (slika 5). Pravilna zajednička primjena prsnog naveza i penjačkog pojasa čini sustav sigurnosnih pojaseva za zaustavljanje pada prema EN 361.

1) PODRUČJE PRIMJENE.

Ovaj proizvod je osobno zaštitno sredstvo (OZS). Usklađeno je s Propisom (EU) 2016/425. EN 361:2002 - Penjački pojasevi za cijelo tijelo protiv padova s visine. EN 358:2018 - Pojasevi za pozicioniranje u radu i držanje. EN 813:2008 - Pojasevi za sjedenje. EN 12277:2015+A1:2018 - Planinarska oprema: sigurnosni pojasevi. Pažnja! Provjerite propise kako biste provjerili koja oprema koju posjedujete je odobrena (slika 1). Pažnja! Neki modeli sigurnosnih pojaseva imaju ugrađene uređaje (sponku; dijelove za pozicioniranje): pažljivo pročitajte odgovarajuće upute za korištenje i poštujujte ograničenja uporabe. Pažnja! Ovaj je proizvod namijenjen za integriranje u sustave zaštite od pada, na primjer, sponke i užad. Pažnja! Za ovaj proizvod (s izuzetkom uporabe u skladu s EN 12277-C) moraju se poštovati upute navedene u normi EN 365 (opće upute / poglavlje 2.5). Pažnja! Za ovaj proizvod (s izuzetkom uporabe u skladu s EN 12277-C) obvezni su povremeni pregledi (opće upute / poglavlje 8.)

1.1 - Namjena. Oprema je namijenjena sljedećim primjenama: sprječavanje padova s visine (EN 358 / EN 813); zaštita od padova s visine (EN 361 / EN 12277-C).

2) NADLEŽNA TIJELA. Pogledajte legendu u općim uputama (paragraf 9 / tablica D). M2; N1.

3) NOMENKLATURA (slika 4).

A) Etiketa s oznakom. B) EN 361 prsni spojni element. C) EN 358 bočni spojni element. D) EN 358 / EN 813 / EN 12277-C trbušni (ventralni) spojni element. E) Veliko slovo A koje označava EN 361 spojne elemente. F) Veliko slovo R koje označava EN 358 spojni element namijenjen samo za držanje tijekom rada. G) Kopčica za podešavanje. H) Spojna kopčica opasača / prsnog naveza (gornji Y). I) Spojna traka opasača / prsnog naveza. J) Kopčica za podešavanje prsnog naveza. K) Spojna petlja opasača / prsnog naveza (gornji X / gornji Y). L) Poporne trake omče za noge. M) Trake za pričvršćivanje za trbušnu (ventralnu) stezaljku za uža. N) Potporna traka za Hook Rest. O) Kukice za opremu na opasaču. P) Kukice za torbicu za alat. Q) Kukice za karabiner za nošenje alata. R) Kukice za spajanje sjedala za pozicioniranje tijekom posla. U) EN 362 sponka. V) Element za pozicioniranje. Z) Odstojnik.

3.1 - Osnovni materijali. Pogledajte legendu u općim uputama (paragraf 2.4): 1 / 3 (priključne točke i kopče); 7 / 10 / 12 (trake i šavovi).

4) OZNAKA

Brojevi/slova bez naslova: Pogledajte legendu u općim uputama (paragraf 5).

4.1 - Općenito (slike 2 – 3). Indikacije: 1; 2; 4; 6; 7; 8; 11; 12; 15; 17; 18; 30) Piktogram prikazuje kako zatvoriti i fiksirati kopče za podešavanje; 31) Piktogram prikazuje nepravilnu točku priključivanja (kukica za nošenje opreme). 32) Područje koje treba ispuniti za identifikaciju uređaja; 33) Dijagram prikazuje ispravnu uporabu priključnih točki. 34) Prikaz traka namijenjenih samo za umetanje nosača za Hook Rest. 35) Slika prikazuje kukice namijenjene za spajanje sjedala za pozicioniranje tijekom posla. 36) Piktogram označava da se prsni navez nikada ne smije koristiti zasebno. 37) Informacije o kompatibilnosti koje određuju usklađenost s normom EN 361.

4.2 - Sljedivost (slike 2 – 3). Indikacije: T2; T3; T8; T9.

5) KOMPATIBILNOST.

Za spajanje modela Top X ili Top Y na penjački pojas Xarrier, osim isporučene sponke može se koristiti bilo koja EN 362 sponka opremljena antirotacijskim elementom za pozicioniranje.

6) KONTROLE.

Osim dolje navedenih provjera, pridržavajte se svega navedenoga u općim uputama (poglavlje 3). Tijekom svake uporabe: važno je redovito provjeravati kopče i/ili uređaje za podešavanje.

7) POSTAVLJANJE / PODEŠAVANJE.

Izaberite penjački pojas odgovarajuće veličine konzultirajući grafikon (slika 1), a koji sadrži sljedeće podatke: A) Visina korisnika; B) Opseg pojasa; C) Opseg omči za noge; D) Opseg prsa.

Pažnja! Prije upotrebe, na sigurnom mjestu izvršite ispitivanje namještanja i podešivosti da biste bili sigurni da je penjački pojas ispravne veličine, da omogućava odgovarajuće podešavanje i da ima prihvatljivu razinu udobnosti za namjeravanu uporabu.

7.1 - Postavljanje Xarriera. Penjački pojas ima dva znaka u različitim bojama koji ukazuju o kojoj se strani radi i to na opasaču i na omčama za noge (zeleno boja: desna strana; crvena boja: lijeva strana). Provjerite je li pojas pravilno orijentiran

tako da provjerite odgovarajuće znakove u boji (slika 7.1). Stavite penjački pojas tako da su opasač i omče za noge postavljene na odgovarajuću visinu (slika 7.5). Podesite opasač pomoću kopči za podešavanje (slika 7.3) dok ne postigne čvrsto pritanjanje uz tijelo, ali ne prečvrsto. Podesite omče za noge pomoću kopči za podešavanje (slika 7.4) i namjenskih traka, sve dok ne bude dovoljno mjesta za umetanje ruke između omče za nogu i noge (slika 7.7). Provucite višak naramenice kroz prikladne držače.

7.2 - Postavljanje Top X. Navucite prsni navez i umetnite sponku u omču za povezivanje opasača (M), pazite da zaključate navojni poklopac (slike 8.1 – 8.2). Podesite prsni navez pomoću kopči za podešavanje (slike 8.3 – 8.4) sve dok ne postigne čvrsto pritanjanje uz tijelo, ali ne prečvrsto. Provucite višak naramenice kroz prikladne držače.

7.3 - Postavljanje Top Y. Umetnite spojnu traku opasača / prsnog naveza (I) u namjensku kopču (H) na opasaču i uvucite je natrag u kopču za podešavanje (L) na prsnom navezu, kao što je prikazano (slike 9.1 – 9.3). Zatim umetnite sponku u spojnu kukicu opasača (M), pazite da zaključate navojni poklopac (slike 9.4 – 9.5). Namjestite prsni navez pomoću kopči za podešavanje (slike 9.6 – 9.7) sve dok nije postavljen na ispravnu visinu (slika 10.1) i postigne čvrsto pritanjanje uz tijelo, ali ne prečvrsto. Provucite višak naramenice kroz prikladne držače. Pažnja! Isporučena sponka treba se koristiti samo za spajanje opasača i prsnog naveza i za postavljanje trbušne (ventralne) stezaljke za uža (poglavlje 8.1); ne koristite za spajanje ničeg drugog!

8) XARRIER / TOP Y - PRIBOR.

8.1 - Trbušna (ventralna) stezaljka za uža. Model Top Y opremljen je dvjema trakama za pričvršćivanje za trbušnu (ventralnu) stezaljku za uža. Za postavljanje trbušne (ventralne) stezaljke za uža koristite isporučenu sponku i umetnite odstojnik (model odstojnik - ref. br. 6V845) kako je prikazano (slika 9.8).

8.2 - Sjedeći položaj tijekom rada. Model Xarrier opremljen dvjema kukicama posebno namijenjenim za spajanje sjedala za sjedeći položaj tijekom rada (slika 19.1). Ovo rješenje povećava udobnost tijekom korištenja i ostavlja slobodnom trbušnu (ventralnu) točku pričvršćivanja za druge manevre. Alternativno, moguće je pričvrstiti sjedalo za sjedeći položaj tijekom rada na trbušnu (ventralnu) točku pričvršćivanja (slika 19.2).

9) EN 361 / EN 358 / EN 813 UPUTE ZA UPORABU.

Svaki rad na visini zahtijeva uporabu osobnih zaštitnih sredstava (OZS) protiv rizika od pada. Prije pristupanja radnom mjestu moraju se uzeti u obzir svi čimbenici rizika (okolišni, istodobni, posljedični).

9.1 - EN 361:2002. Uređaj je u skladu s normom EN 361, a ispitivanja su uspješno obavljena lutkom od 140 kg. Pažnja! U slučaju da ga koriste korisnici teži od 100 kg (s opremom), uvijek provjerite kompatibilnost upijača energije korištenih u odnosu na deklarirano opterećenje. Prsni element za pričvršćivanje označen je slovom A i namijenjen je za spajanje na opremu za zaustavljanje pada obuhvaćen normom EN 363 (npr. upijač energije, štitičnik od pada na užetu s vođenjem itd.). Penjački pojasevi za cijelo tijelo protiv padova s visine sastavni su dio sustava za zaustavljanje pada, a moraju se koristiti u kombinaciji sa sidrištima EN 795, amortizerima EN 355, sponkama EN 362 itd. Pažnja! Za spajanje na pouzdanu sidrišnu točku ili na podsustav za spajanje, koristite samo EN 362 sponke. Pažnja! Provjerite vrijednost sigurnosne udaljenosti uređaja za zaustavljanje pada koji se koristi u uputama za korištenje. Pažnja! Mogu se koristiti samo sidrišne točke koje su usklađene s normom EN 795 (minimalna snaga od 12 kN ili 18 kN za nemetalna sidrišta) koje nemaju oštre rubove. Pažnja! Korisnik uvijek mora biti ispod sidrišne točke.

9.2 - EN 358:2018. Pojas je odobren za upotrebu od 140 kg, uključujući alate i opremu. Bočni elementi za pričvršćivanje namijenjeni su za pozicioniranje korisnika na radnom mjestu i moraju se koristiti za spajanje vezica smještaj tijekom rada. Trbušni (ventralni) spojni element, certificiran prema EN 358 ili EN 358 / EN 813, također se može koristiti za spajanje uzeta za radno pozicioniranje ili vezivanje. Pobrinite se je moguće nasloniti stopala da biste mogli udobno raditi. Podesite sidrišnu uzicu za pozicioniranje na takav način da je zategnuta; da je sidrišna točka na visini jednakoj ili većoj od visine remena. Pažnja! Spojni elementi EN 358 nisu prikladni za zaustavljanje pada. Radni pojas za pozicioniranje ne smije se koristiti tamo gdje postoji predviđeni rizik da će korisnik koji je obješten na pojasu ili izložen nehotičnoj napetosti kroz sam pojas. Pažnja! Kada se koristi sustav za sigurnosno vezanje u radu, korisnika normalno podržava oprema. Kao posljedica, nužno je koristiti pomoćni sustav kao, npr., sustav zaštite od pada. Pažnja! Dva bočna pričvršna elementa moraju se uvijek koristiti zajedno, povezujući ih pomoću sidrišne uzice. Pažnja! Straznja priključna točka koja je označena slovom R namijenjena je za uporabu u sustavima za zadržavanje i stoga se može koristiti samo za sprečavanje korisnika od ulaska u područje gdje je moguć pad.

9.3 - EN 813:2008. Maksimalno nazivno opterećenje: 140 kg. Trbušni (ventralni) spojni element namijenjen je za upotrebu u sustavima za radno pozicioniranje i zadržavanje te u sustavima pristupa užetom. Može se koristiti za spajanje vezice za pozicioniranje, vezice za držanje, spuštača itd. Pažnja! Spojni element EN 813 nije pogodan za zaustavljanje pada. Pažnja! Korisnik uvijek mora biti ispod sidrišne točke.

10) EN 12277-C UPUTE ZA UPORABU.

Penjački pojas tipa C može se koristiti u kombinaciji s prsnim navezom tipa D.

Pažnja! Zasebna uporaba penjačkog pojasa tipa D, a ne u kombinaciji s penjačkim pojansom tipa C zabranjena je i može izložiti korisnika riziku od ozbiljnih ozljeda ili smrti.

10.1 - Privezivanje. Penjački pojas mora biti spojen na uže preko čvora osmice (slike 14.1 – 14.5) vezanog na metalni ventralni spojni element. Pažnja! Nikad ne koristite niti jednu drugu točku pričvršćivanja osim izričito navedene (slike 14.7 - 14.8). Pažnja! Prije početka penjanja uvijek pažljivo i temeljito provjerite čvor.

10.2 - Korištenje s opremom. Penjački pojas mora biti pričvršćen na osigurač ili uređaj za spuštanje preko sponke koja je opremljena navojnim poklopcem za zaključavanje (slika 14.6). Provjerite je li sponka pravilno zaključana i da se nalazi na glavnoj osi.

10.3 - Tehnike. Penjački pojas namijenjen je planinarskim aktivnostima uključujući penjanje na stijene. Može se koristiti za manevre s osiguranjem, spuštanje, preko ferata itd.

11) DODATNA UPOZORENJA. 1) Omče za priključivanje koriste se samo za vješanje materijala. Ne koristite za druge svrhe (pričvršćivanje, spuštanje itd.). Pažnja! Vodoravne trake smještene na ramenima namijenjene su isključivo za umetanje nosača za Hook Rest (ref. br. 6V522) i ne smiju se koristiti u druge svrhe (slike 13.1 - 16). Nosač za Hook Rest isključivo je namijenjen za pozicioniranje vezice za zaštitu od pada dok se ne koristi. (slika 17). Namijenjen je za oslobađanje sponke ako je pod opterećenjem većim od nekoliko kilograma, tako da ne ometa otvaranje upijača energije u slučaju pada (slika 17.5). 2) Inertna suspenzija u pojasu može uzrokovati ozbiljne fiziološke ozljede i, u ekstremnim slučajevima, smrt. Pažnja! Provjerite sve potrebne mjere predostrožnosti kako biste na najmanju mjeru smanjili mogućnost nepokretne ovješnosti i njezinog trajanja.

12) SIMBOLI. Pogledajte legendu u općim uputama (paragraf 16): F1.