

PROTECTIVE EYE SHIELD



EN	Protective eye shield.
IT	Visiera di protezione degli occhi.
FR	Visière de protection des yeux.
DE	Augenschutzvisier.
ES	Visera de protección ocular.
PL	Ochronna osłona oka.
PT	Viseira de proteção dos olhos.
SE	Skyddande ögonskydd.
FI	Silmäsuoja.
NO	Øyebeskyttelse.
DK	Beskyttende øjen skjold.
NL	Oogbescherming.
SI	Zaščita za oči.
SK	Ochranný štít.
RO	Ochelari de protecție.
CZ	Ochranný štít.
HU	Szemvédő eszköz.
GR	Προστατευτικό μάτι θωράκισης.
EE	Silmakaitse.
LV	Acu sargs, aizsargstikls.
LT	Apsauginis akių skydas.
BG	Защитен екран за очите.
HR	Zaštitni štít za oči.
CN	眼部保护罩。

EN 166:2001
ISO 16321-1:2021



Regulation (EU) 2016/425

Personal Protective Equipment against falls from a height.

1 MODELS

Model	Ref. No	Compatibility	Standards
Visor G	6X9410A	X-Arbor 6X946	EN 166
Visor G-F	6X9411A		
Visor WS	6X9410C	Work Shell 6X945 Work Shell+ 6X928	EN 166
Visor WS-F	6X9411C		
Visor A	6X9300A	Aries Air 6X929 Arie Tree 6X931 Aries 6X932	ISO 16321-1
Visor A-F	6X9301A		

TECHNICAL DATA

Model	g	Filter Class	Features
Visor G	70 g	transparent	1BKN
Visor G-F	70 g	smoked 3-2	
Visor WS	65 g	transparent	1BKN
Visor WS-F	65 g	smoked 3-2	
Visor A	65 g	transparent	DT 1
Visor A-F	65 g	smoked GL2	

2 MARKING / MODELS

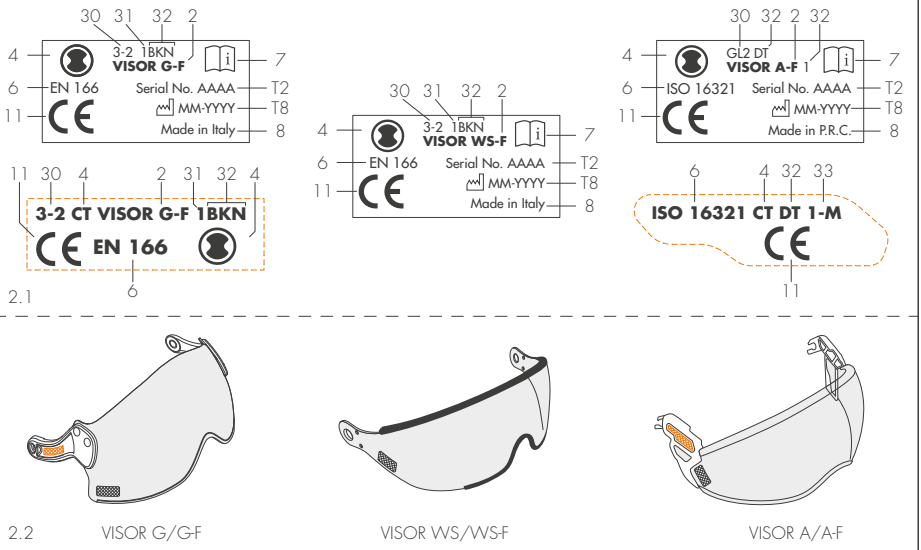

3 VISOR G/G-F - LEGEND / ASSEMBLING

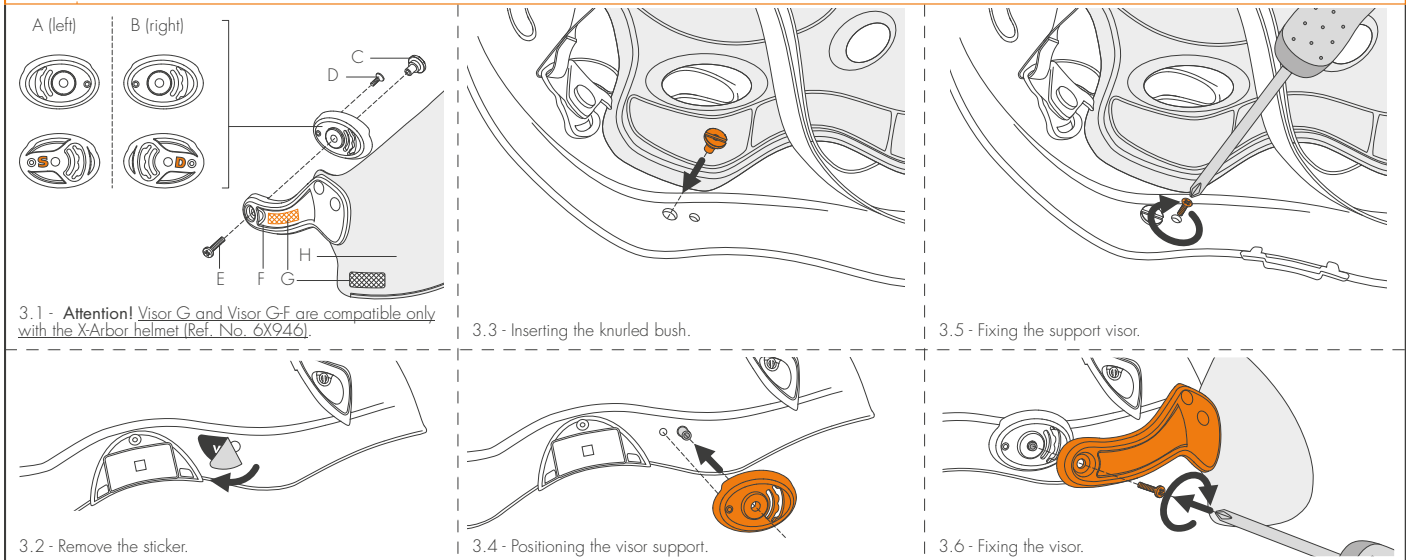

4 VISOR W/WS-F - LEGEND / ASSEMBLING

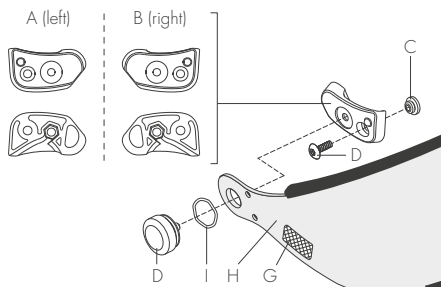

4.1 - Attention!
Visor WS and Visor WS-F are compatible only with Work Shell [Ref. No. 6X945] and Work Shell+ helmets [Ref. No. 6X928].

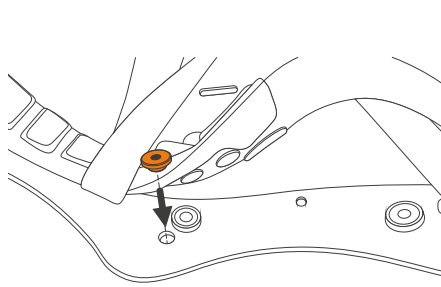

4.3 - Inserting the knurled bush.

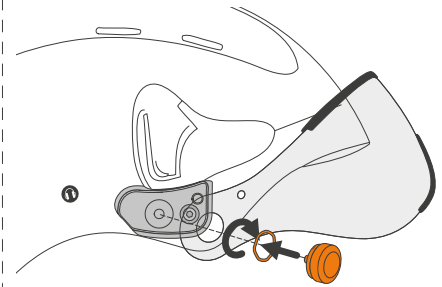

4.5 - Fixing the visor support with the compensating ring.

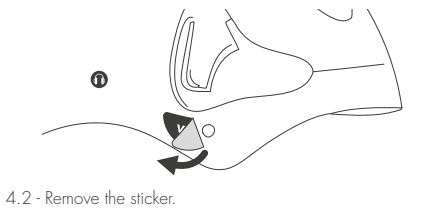

4.2 - Remove the sticker.

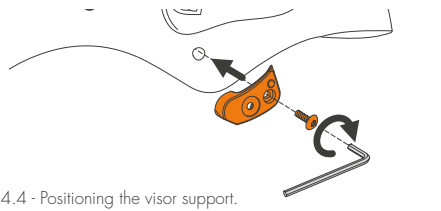

4.4 - Positioning the visor support.

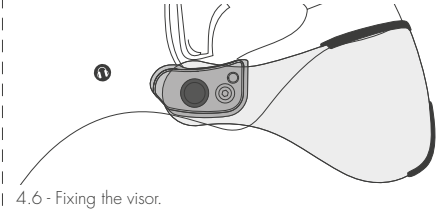

4.6 - Fixing the visor.

5 VISOR A/A-F - INSTALLATION



5.1

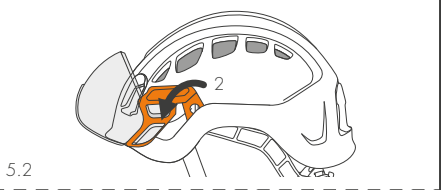

5.2

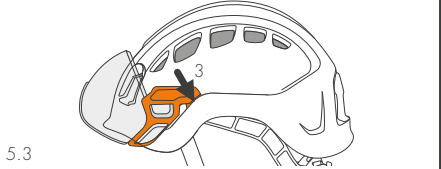

5.3

6 VISOR A/A-F - REMOVAL

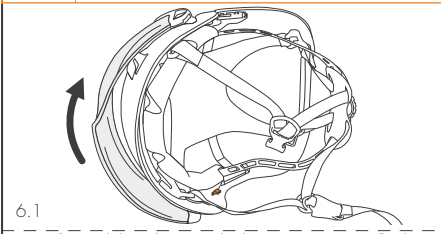

6.1

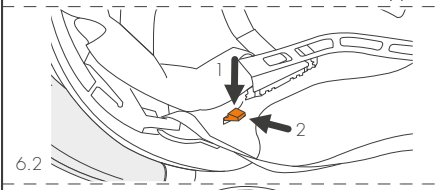

6.2

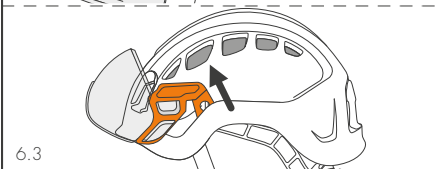

6.3

7 VISOR A/A-F - WARNING

23 ÷ +131°F  -5 ÷ +55°C

8 POSITION OF USE

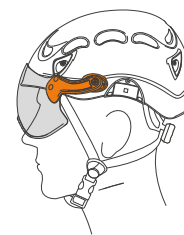

8.1 - Working position.

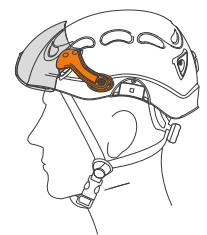

8.2 - Storage position.

The instruction manual for this device consists of general and specific instructions, both must be carefully read and understood before use. **Attention!** This leaflet shows the specific instruction only.

SPECIFIC INSTRUCTIONS EN 166 / ISO 16321-1.

This note contains the necessary information for a correct use of the following product/s: VISOR G / VISOR WS / VISOR A (clear lens colour); VISOR G-F / VISOR WS-F / VISOR A-F (tinted lens colour) eye shields.

1) FIELD OF APPLICATION.

EN 166:2001 - Personal eye-protection. ISO 16321-1:2021 - Eye and face protection for occupational use. This product is a Personal Protective Equipment (PPE); it is compliant with the Regulation (EU) 2016/425. The VISOR G and VISOR G-F models are intended for use with X-Arbor (Ref. No. 6X946) helmet, the VISOR WS and VISOR WS-F models are intended for use with Work Shell (Ref. No. 6X945) and Work Shell+ (Ref. No. 6X928) helmets, the VISOR A and VISOR A-F models are intended for use with Aries (Ref. No. 6X932), Aries Air (Ref. No. 6X929) and Aries Tree (Ref. No. 6X931) helmets.

2) NOTIFIED BODIES. Refer to the legend in the general instructions (paragraph 9 / table D): M5; M7.

3) NOMENCLATURE (Fig. 3.1 / 4.1). A) Left visor support; B) Right visor support; C) Knurled bush; D) Support fixing screws; E) Visor fixing screws; F) Visor (arms); G) Marking; H) Visor (lens); I) Wave washer.

4) MARKING. Numbers/letters without caption: refer to the legend in the general instructions (paragraph 5). Numbers/letters with asterisk (*): indication shown depending on the model.

4.1 - General (Fig. 2.1). Markings: 2; 4; 7; 6; 11; 30) Type of filter and scale number (only for VISOR G-F / WS-F / A-F models). 31) Optical class. 32) Particular requirements. 33) Headform dimension suitable with the device. Type of filter and scale number: 3-2) Ultraviolet filter; GL2) Solar protection filter for industrial use. EN 166 particular requirements: B) Protection against high-speed particles - Medium-energy impact. K) Resistance to surface damage by fine particles. N) Resistance to fogging. T) Resistance to high-speed particles at extreme temperatures. ISO 16321-1 optional requirements: D) High speed impact resistance - Impact velocity 80 m/s. T) High speed impact resistance at extreme temperatures. **Attention!** If the impact level symbols (e.g. B or D) are not equal on both the lens/filter and the frame, then it is the lower level that shall be assigned to the complete protector.

4.2 - Traceability (Fig. 2.1). Indications: T2; T8.

5) CHECKS.

Further to the checks listed below, comply with what indicated in the general instructions (paragraph 3). Before each use, verify that: the visor lens is not scratched, lined or damaged which may reduce visibility; vision through the lens is not distorted. **Attention!** Replace the lens if it has any deep scratches on the lens surface.

6) VISOR G / VISOR G-F ASSEMBLY INSTRUCTIONS.

6.1 - Inserting the knurled bush (Fig. 3.2-3.3). Remove the sticker and insert the knurled bush from the inside of the helmet, through the Ø 6 mm hole.

6.2 - Positioning the visor support (Fig. 3.4). Position the visor support, right or left, as shown.

6.3 - Fixing the visor support (Fig. 3.5). Screw the special support fixing screws (D) into the Ø 4 mm hole, from the inside of the helmet.

6.4 - Fixing the visor (Fig. 3.6). After having fixed both visor supports to the shell, position the visor around the shell and fix it with the special fixing screws (E).

7) ASSEMBLY INSTRUCTIONS VISOR WS / VISOR WS-F.

7.1 - Positioning of the visor support. Remove the cover labels and insert the knurled bush in the apposite hole inside the shell (Fig. 4.2-4.3). Position the support, right or left, on the shell. Insert the screw in the apposite hole, and screw it on the knurled bush, fixing the support to the shell (Fig. 4.4). Repeat the operation on the other side.

7.2 - Positioning of the visor. Position the visor around the shell and position the edges with the holes next to the corresponding right and left support; insert the fixing screws in the apposite holes of the visor and screw them until the bottom of the visor supports previously mounted (Fig.

4.5-4.6).

8) ASSEMBLY INSTRUCTIONS VISOR A / VISOR A-F.

Install and remove the Visor A and Visor A-F complying with the indicated direction of insertion / removal (Fig. 5-6). **Attention!** Install or remove the arms of the eye shield one side at a time.

9) INSTRUCTIONS FOR USE. Before use check that the visor moves correctly into the working position (Fig. 8.1) and the resting / storage position (Fig. 8.2). The visor also has an intermediate position between the two. **Attention!** Do not use the visor on a helmet other than that for which it is intended.

9.1 - Warnings. 1) The materials may cause irritation after skin contact if it is particularly sensitive. 2) Protectors that have been subject to impact shall not be used and shall be discarded and replaced. 3) Visors with tinted lenses are not suitable for driving at night or under condition of dull light.

10) WARNINGS EN 166.

1) The visors, protecting the eyes against high-speed particles and worn over the ophthalmic glasses of reference, may transfer impacts, thereby becoming a danger to the user. 2) If protection against high-speed particle at extreme temperatures is required, the eye protector of choice should be marked with the letter T, immediately following the letter that indicates the mechanical strength of the equipment against impacts, i.e. FT, BT or AT. If the letter for the mechanical strength is not followed by the letter T, the eye protector can only be used for the protection against high-speed particles at room temperature.

11) MAINTENANCE. Store within a temperature of 5°-45°C, with a humidity rate lower than 90%. Clean the visor using only water and gentle soap. Do not use chemical detergents, petrol, solvents or any other product for cleaning hats because they may affect the optical properties and reduce the mechanical properties of the visor. Clean the eye shield, when dry, using a lens-specific cloth. **Attention!** Excessive and repeated use of water while cleaning the internal surface of the eye shield could impair the scratch-resistant and anti-fog finish. **Attention!** For this product no spare parts are available.

Le istruzioni d'uso di questo dispositivo sono costituite da un'istruzione generale e da una specifica ed entrambe devono essere lette attentamente prima dell'utilizzo. **Attenzione!** Questo foglio costituisce solo l'istruzione specifica.

ISTRUZIONI SPECIFICHE EN 166 / ISO 16321-1.

Questa nota contiene le informazioni necessarie per un utilizzo corretto del seguente prodotto/i: visiere VISOR G / VISOR WS / VISOR A (lente trasparente); VISOR G-F / VISOR WS-F / VISOR A-F (lente fumé).

1) CAMPO DI APPLICAZIONE.

EN 166:2001 - Protezioni personali degli occhi. ISO 16321-1:2021 - Protezioni di viso e occhi per uso professionale. Questo prodotto è un dispositivo di protezione individuale (D.P.I.); esso è conforme al regolamento (UE) 2016/425. I modelli VISOR G e VISOR G-F vanno utilizzati in abbinamento al casco X-Arbor (Ref. No. 6X946), i modelli VISOR WS e VISOR WS-F vanno utilizzati in abbinamento ai caschi Work Shell (Ref. No. 6X945) e Work Shell+ (Ref. No. 6X928), i modelli VISOR A e VISOR A-F vanno utilizzati in abbinamento ai caschi Aries (Ref. No. 6X932), Aries Air (Ref. No. 6X929) e Aries Tree (Ref. No. 6X931).

2) ORGANISMI NOTIFICATI.

Consultare la legenda nelle istruzioni generali (paragrafo 5 / tabella D): M5; M7.

3) NOMENCLATURA (Fig. 3.1 / 4.1). A) Supporto visiera sinistro; B) Supporto visiera destro; C) Bussola zigrinata; D) Vite di fissaggio supporto; E) Vite di fissaggio visiera; F) Visiera (bracci); G) Marcatura; H) Visiera (lente); I) Anello di compensazione.

4) MARCATURA.

Numeri/lettere senza didascalia: consultare la legenda nelle istruzioni generali (paragrafo 5). Numeri/lettere con asterisco (*): indicazione presente a seconda del modello.

4.1 - **Generale** (Fig. 2.1). Indicazioni: 2; 4; 7; 6; 11; 30) Numeri di scala per i filtri (solo per modelli VISOR G-F / WS-F / A-F). 31) Classe ottica. 32) Requisiti particolari. 33) Dimensione della testa di prova adatta al dispositivo. Numeri di scala per i filtri: 3-2) Filtro per ultravioletti; GL2) Filtro solare per uso industriale. Requisiti particolari EN 166: B) Protezione contro le particelle ad alta velocità - Impatto a media energia. K) Resistenza al danneggiamento di superficie causato da particelle fini. N) Resistenza all'appannamento degli oculari. T) Resistenza alle particelle ad alta velocità a temperature estreme. Requisiti facoltativi ISO 16321-1: D) Protezione contro le particelle ad alta velocità - Impatto a 80 m/s. T) Resistenza alle particelle ad alta velocità a temperature estreme. **Attenzione!** Se i simboli identificativi del livello di impatto (es. B o D) sono differenti fra lente e montatura bisogna assegnare alla visiera completa il grado di protezione più basso.

4.2 - **Tracciabilità** (Fig. 2.1). Indicazioni: T2; T8.

5) CONTROLLI.

Oltre ai controlli indicati di seguito rispettare quanto indicato nelle istruzioni generali (paragrafo 3). Prima di ogni utilizzo verificare che: la lente della visiera non presenti graffi, rigature o danneggiamenti che riducano la visibilità; la visione attraverso la lente non sia deformata. **Attenzione!** Sostituire la visiera qualora presenti graffiature profonde sulla superficie della lente.

6) ISTRUZIONI DI MONTAGGIO VISOR G / VISOR G-F.

6.1 - **Inserimento della bussola zigrinata** (Fig. 3.2-3.3). Rimuovere l'adesivo e inserire, dall'interno del casco, la bussola zigrinata, utilizzando il foro Ø 6 mm.

6.2 - **Posizionamento del supporto visiera** (Fig. 3.4). Posizionare il supporto visiera, destro o sinistro, come mostrato.

6.3 - **Fissaggio del supporto visiera** (Fig. 3.5). Avvitare, dall'interno del casco, l'apposita vite di fissaggio supporto (D) nel foro Ø 4 mm.

6.4 - **Fissaggio della visiera** (Fig. 3.6). Dopo avere fissato entrambi i supporti visiera alla calotta, posizionare la visiera attorno al casco e fissarla per mezzo delle apposite viti di fissaggio (E).

7) ISTRUZIONI DI MONTAGGIO VISOR WS / VISOR WS-F.

7.1 - **Posizionamento del supporto visiera.** Rimuovere gli adesivi di copertura e posizionare la bussola zigrinata nell'apposito foro all'interno della calotta (Fig. 4.2-4.3). Posizionare il supporto, destro o sinistro,

sulla calotta. Inserire la vite nell'apposito foro, ed avvitare sulla bussola zigrinata, in modo da fissare il supporto alla calotta (Fig. 4.4). Ripetere l'operazione sull'altro lato.

7.2 - **Posizionamento della visiera.** Posizionare la visiera attorno al casco e posizionare le estremità con i fori vicino ai relativi supporti destro e sinistro; inserire le viti di fissaggio negli appositi fori della visiera ed avvitare fino in fondo ai supporti visiera precedentemente montati (Fig. 4.5-4.6).

8) ISTRUZIONI DI MONTAGGIO VISOR A / VISOR A-F.

Installare e rimuovere le visiere Visor A e Visor A-F rispettando la direzione di inserimento/estrazione mostrata (Fig. 5-6). **Attenzione!** Installare o rimuovere i supporti prima da un lato poi dall'altro.

9) **ISTRUZIONI D'USO.** Prima dell'utilizzo verificare che la visiera si sposti correttamente fra la posizione di lavoro (Fig. 8.1) e quella di riposo / stoccaggio (Fig. 8.2). La visiera dispone anche di una posizione intermedia fra le due. **Attenzione!** Non utilizzare la visiera su un casco diverso da quello per cui è destinata.

9.1 - **Avvertenze.** 1) I materiali che possono venire a contatto con la pelle dell'utilizzatore potrebbero causare reazioni allergiche agli individui sensibili. 2) Se il dispositivo ha subito un impatto non deve essere utilizzato, deve essere messo fuori servizio e sostituito. 3) Le visiere con lente fumé non possono essere utilizzate per la conduzione di veicoli o macchinari durante la notte o in condizioni di scarsa illuminazione.

10) AVVERTENZE EN 166.

1) I protettori dell'occhio contro le particelle ad alta velocità indossati sopra gli occhiali oftalmici di riferimento possono trasmettere impatti, generando quindi un pericolo per il portatore. 2) Se è richiesta protezione contro le particelle ad alta velocità a temperature estreme, il protettore dell'occhio prescelto dovrebbe essere marcato con la lettera T immediatamente dopo la lettera di impatto, cioè FT, BT o AT. Se la lettera di impatto non è seguita dalla lettera T, il protettore dell'occhio deve essere utilizzato solo contro particelle ad alta velocità a temperatura ambiente.

11) **MANUTENZIONE.** Conservare nell'intervallo termometrico 5°÷45°C, con un tasso di umidità inferiore al 90%. Pulire la visiera utilizzando soltanto acqua e sapone delicato. Non utilizzare detergenti chimici, benzine, solventi o qualunque prodotto per la pulizia dei capelli perché potrebbero modificare le proprietà ottiche e ridurre le proprietà meccaniche della visiera. Pulire la visiera, quando asciutta, con un panno specifico per lenti. **Attenzione!** Un utilizzo eccessivo e ripetuto di acqua durante la pulizia della superficie interna della visiera potrebbe deteriorarne il trattamento superficiale antigraffio e antiappannamento. **Attenzione!** Per questo prodotto non esistono parti di ricambio.

Les instructions d'utilisation de ce dispositif comprennent une partie générale et une partie spécifique, lesquelles doivent toutes les deux être lues attentivement avant utilisation. **Attention ! La présente fiche ne contient que les instructions spécifiques.**

INSTRUCTIONS SPÉCIFIQUES EN 166 / ISO 16321-1.

Cette note contient les informations nécessaires à l'utilisation correcte du produit/s suivant/s : visières VISOR G / VISOR WS / VISOR A (lentille transparente) ; VISOR G-F / VISOR WS-F / VISOR A-F (lentille fumée).

1) CHAMP D'APPLICATION.

EN 166:2001 - Protection individuelle des yeux. ISO 16321-1:2021

- Protection du visage et des yeux à usage professionnel. Ce produit est un dispositif de protection individuelle (E.P.I.) ; il est conforme au règlement (UE) 2016/425. Les modèles VISOR G et VISOR G-F doivent être utilisés avec le casque X-Arbor (Réf. n° 6X946), les modèles VISOR WS et VISOR WS-F doivent être utilisés avec les casques Work Shell (Réf. n° 6X945) et Work Shell+ (Réf. n° 6X928), les modèles VISOR A et VISOR A-F doivent être utilisés avec les casques Aries (Réf. n° 6X932), Aries Air (Réf. n° 6X929) et Aries Tree (Réf. n° 6X931).

2) ORGANISMES NOTIFIÉS.

Consulter la légende dans les instructions générales (paragraphe 9 / tableau D) : M5 ; M7.

3) NOMENCLATURE (Fig. 3.1 / 4.1).

A) Support visière gauche ; B) Support visière droit ; C) Boussole crénelée ; D) Vis de fixation support ; E) Vis de fixation visière ; F) Visière (pattes) ; G) Marquage ; H) Visière (lentille) ; I) Anneau élastique.

4) MARQUAGE.

Chiffres/lettres sans légende : consulter la légende dans les instructions générales (paragraphe 5). Chiffres/lettres avec astérisque (*) : indication présente selon le modèle.

4.1 - Général (Fig. 2.1). Indications : 2 ; 4 ; 7 ; 6 ; 11 ; 30) Numéros d'échelle pour filtres (uniquement pour les modèles VISOR G-F / WS-F / A-F). Classe optique. 32) Exigence particulières. 33) Dimension de la tête d'essai adapte au dispositif. Numéros d'échelle pour les filtres : 3-2) Filtre pour ultraviolets ; GL2) Filtre de protection solaire pour usage industriel. Exigences particulières EN 166 : B) Protection contre les particules à grande vitesse - Impact à moyenne énergie. K) Résistance à l'endommagement de la surface causé par les particules fines. N) Résistance au ternissement des oculaires. T) Résistance contre les particules à grande vitesse à des températures extrêmes. Exigences facultatives ISO 16321-1 : D) Protection contre les particules à grande vitesse - Impact à 8 m/s. T) Résistance contre les particules à grande vitesse à des températures extrêmes. **Attention ! Si les symboles d'identification du niveau d'impact (par exemple B ou D) sont différents entre la lentille et la monture, le niveau de protection le plus faible s'applique à la visière complète.**

4.2 - Traçabilité (Fig. 2.1). Indications : T2 ; T8.

5) CONTROLES.

En plus des contrôles indiqués en suite, il faut respecter ce qui est indiqué dans les instructions générales (paragraphe 3). Avant chaque utilisation vérifier que : la lentille de la visière ne présente pas d'éraflures, de rayures ni de dommages susceptibles de réduire la visibilité ; la vision à travers la lentille ne soit pas déformée. **Attention ! Remplacer la visière en présence de rayures profondes sur la surface de la lentille.**

6) INSTRUCTIONS DE MONTAGE VISOR G / VISOR G-F.

6.1 - Insertion de la boussole crénelée (Fig. 3.2-3.3). Détacher les étiquettes de couverture et insérer la boussole crénelée depuis l'intérieur du casque à travers le trou de \varnothing 6 mm.

6.2 - Positionnement du support visière (Fig. 3.4). Positionner le support visière droit ou gauche tel qu'indiqué.

6.3 - Fixation du support visière (Fig. 3.5). Visser la vis de fixation du support (D) depuis l'intérieur du casque dans le trou de \varnothing 4 mm.

6.4 - Fixation de la visière (Fig. 3.6). Après avoir fixé les deux supports visière sur la calotte, positionner la visière autour du casque et la fixer au moyen des vis de fixation prévues à cet effet (E).

7) INSTRUCTIONS DE MONTAGE VISOR WS / VISOR WS-F.

7.1 - Positionnement du support visière. Détacher les étiquettes de couverture et positionner la boussole crénelée dans le trou correspondant

dans la calotte (Fig. 4.2-4.3). Positionner le support, droit ou gauche, dans la calotte. Insérer la vis dans le trou correspondant, et la visser dans la boussole crénelée, de façon de fixer le support à la calotte (Fig. 4.4). Répéter l'opération de l'autre côté.

7.2 - Positionnement de la visière. Positionner la visière autour du casque et positionner les extrémités avec les trous près des supports droit et gauches relatifs ; insérer les vis de fixation dans les trous correspondants et les visser jusqu'au fond dans les supports visières installés avant (Fig. 4.5-4.6).

8) INSTRUCTIONS DE MONTAGE VISOR A / VISOR A-F.

Installer et retirer les visières Visor A et Visor A-F en respectant le sens d'insertion/extraction indiqué (Fig. 5-6). **Attention ! Installer ou retirer les supports d'un côté d'abord, puis de l'autre.**

9) INSTRUCTIONS D'UTILISATION.

Avant utilisation, vérifier que la visière bouge correctement entre la position de travail (Fig. 8.1) et la position de repos / stockage (Fig. 8.2). La visière dispose également d'une position intermédiaire entre les deux.

Attention ! Ne pas utiliser la visière sur un autre casque que celui auquel elle est destinée.

9.1 - Avertissement. 1) Les matériaux pouvant entrer en contact avec la peau de l'utilisateur sont susceptibles d'entraîner des réactions allergiques chez les individus sensibles. 2) Si le dispositif a subi un choc, il ne doit pas être utilisé, il doit être mis hors service et remplacé. 3) Les visières avec les lentilles fumées ne peuvent pas être utilisées pour conduire les véhicules ou les machines pendant la nuit ou dans de mauvaises conditions d'éclairage.

10) AVERTISSEMENTS EN 166.

1) Les protecteurs des yeux contre les particules à grande vitesse portés sur les lunettes optiques de référence peuvent transmettre des impacts, et peuvent donc constituer un danger pour le porteur. 2) Si une protection contre les particules à grande vitesse à des températures extrêmes est exigée, le protecteur des yeux choisit doit reporter la lettre T juste après la lettre d'impact, c'est à dire FT, BT ou AT. Si la lettre d'impact n'est pas suivie par la lettre T, le protecteur des yeux peut être utilisée seulement contre les particules à grande vitesse à une température normale.

11) ENTRETIEN.

Conservé à une température comprise entre 5° et 45°C et à un taux d'humidité inférieur à 90 %. Nettoyer la visière en utilisant uniquement de l'eau et un savon doux. Ne pas utiliser de détergents chimiques, de benzine, de solvants ou un quelconque autre produit destiné au lavage des cheveux car ceux-ci sont susceptibles de modifier les propriétés optiques et de réduire les propriétés mécaniques de la visière. Nettoyer la visière, lorsqu'elle est sèche, avec un chiffon spécifique pour les lentilles.

Attention ! L'utilisation excessive et répétée d'eau lors du nettoyage de la surface intérieure de la visière pourrait détériorer le traitement de surface anti-rayures et anti-buée. Attention ! Il n'existe pas de pièces détachées pour ce produit.

Die Gebrauchsanweisung zu diesem Produkt setzt sich aus einem allgemeinen und einem spezifischen Teil zusammen, wobei beide Teile vor der Verwendung des Produkts genau durchgelesen werden müssen. **Achtung!** Dieses Blatt enthält nur den allgemeinen Teil der Anleitung.

Spezifische Anweisungen EN 166 / ISO 16321-1.

Dieses Infoblatt enthält die notwendigen Informationen für einen korrekten Gebrauch der folgenden Produkte: Schutzvisier VISOR G / VISOR WS / VISOR A (transparentes Glas); VISOR G-F / VISOR WS-F / VISOR A-F (Glas mit fumé-Schattierung).

1) ANWENDUNGSBEREICH.

EN 166: 2001 – Persönlicher Augenschutz. ISO 16321-1:2021 – Augen- und Gesichtsschutz für berufliche Anwendungen. Dieses Produkt ist eine persönliche Schutzausrüstung (PSA); es entspricht der Verordnung (EU) 2016/425. Die Modelle VISOR G und VISOR G-F müssen in Kombination mit den Helmen X-Arbor (Ref.-Nr. 6X946) verwendet werden. Die Modelle VISOR WS und VISOR WS-F müssen in Kombination mit den Helmen Work Shell (Ref.-Nr. 6X945) und Work Shell+ (Ref.-Nr. 6X928) verwendet werden. Die Modelle VISOR A und VISOR A-F müssen in Kombination mit den Helmen Aries (Ref.-Nr. 6X932), Aries Air (Ref.-Nr. 6X929) und Aries Tree (Ref.-Nr. 6X931) verwendet werden.

2) BENANNTE STELLEN.

Die Legende in der allgemeinen Gebrauchsanweisungen lesen (Absatz 9 / Tabelle D): M5; M7.

3) NOMENKLATUR (Abb. 3.1 / 4.1).

A) Halterung Visier links; B) Halterung Visier rechts; C) Rändelhülse; D) Befestigungsschraube Halterung; E) Befestigungsschraube Visier; F) Visier (Arme); G) Markierung; H) Visier (Linse); I) Wellenscheibe.

4) MARKIERUNG.

Zahlen / Buchstaben ohne Bildunterschriften: die Legende in der allgemeinen Gebrauchsanweisungen lesen (Absatz 5). Zahlen / Buchstaben mit Sternchen (*): vorhandene Angabe nach dem Modell.

4.1 - Allgemeines (Abb. 2.1). Indikationen: 2; 4; 7; 6; 11; 30) Skalenzahlen für Filter (nur für VISOR G-F / WS-F / A-F Modelle). 31) Optische Klasse. 32) Besondere Anforderungen. 33) Größe des Prüfkopfes passend zum Gerät. Skalenzahlen für Filter: 3-2) UV-Filter; GL2) Sonnenfilter für den industriellen Einsatz. Besondere Anforderungen EN 166: B) Schutz gegen Partikel mit hoher Geschwindigkeit – Aufprall mit mittlerer Energie. K) Beständigkeit gegen Oberflächenbeschädigung durch feine Partikel. N) Beständigkeit gegen Beschlagen der Okulare. T) Beständigkeit gegen Hochgeschwindigkeitspartikel bei extremen Temperaturen. Optionale ISO 16321-1-Anforderungen: D) Hochgeschwindigkeits-Partikelschutz - Aufprall bei 80 m / s. T) Beständigkeit gegen Hochgeschwindigkeitspartikel bei extremen Temperaturen. **Achtung!** Unterscheiden sich die Symbole der Aufprallstufe (z. B. B oder D) zwischen Scheibe und Fassung, muss dem gesamten Visier die niedrigste Schutzklasse zugeordnet werden.

4.2 - Rückverfolgbarkeit (Abb. 2.1). Angaben: T2; T8.

5) KONTROLLEN. Zusätzlich zu den nachstehenden gemeldeten Kontrollen, müssen alle Angaben der allgemeinen Gebrauchsanleitung beachtet werden (Absatz 3). Vor jeder Benutzung muss überprüft werden: dass die die Linse des Visiers keine Kratzer, Rillen oder andere Schäden aufweist, die sich negativ auf die Sicht auswirken können; die Linse kein verzerrtes Bild liefert. **Achtung!** Wenn auf der Linsenoberfläche tiefe Kratzer vorhanden sind, muss das Visier ausgetauscht werden.

6) MONTAGEANLEITUNG VISOR G / VISOR G-F.

6.1 - Einsetzen der Rändelhülse (Abb. 3.2-3.3). Den Aufkleber entfernen, und die Rändelhülse von der Helminnenseite in die Bohrung \varnothing 6 mm einsetzen.

6.2 - Positionierung der Visierhalterung (Abb. 3.4). Setzen Sie die Halterung, rechts oder links, wie abgebildet von der Helmaußenseite auf.

6.3 - Befestigung der Visierhalterung (Abb. 3.5). Schrauben Sie die entsprechende Befestigungsschraube für die Halterung (D) von der Helminnenseite in das Bohrloch \varnothing 4 mm.

6.4 - Befestigung des Visiers (Abb. 3.6). Nachdem Sie beide Visierhalterungen an der Helmschale fixiert haben, legen Sie das Visier um den Helm und befestigen Sie es mit den entsprechenden Befestigungsschrau-

ben (E).

7) MONTAGEANLEITUNG VISOR WS / VISOR WS-F.

7.1 - Befestigung der Visierhalterung. Die Klebeabdeckung entfernen und die Rändelbuchse in das eigene Loch im Inneren der Helmschale einfügen (Abb. 4.2-4.3). Die Halterung links oder rechts auf der Helmschale positionieren. Die Schraube in das vorgesehene Loch einfügen und auf der Rändelbuchse anziehen, damit die Halterung am Helm fixiert wird (Abb. 4.4). Den Vorgang auf der anderen Seite wiederholen.

7.2 - Positionierung des Visiers. Das Visier auf den Helm legen und die Öffnungen der Visierenden über die Löcher der jeweiligen Halterungen rechts und links positionieren; die Befestigungsschrauben in die vorgesehenen Löcher des Visiers einfügen und fest anschrauben, bis Visier und die zuvor angebrachten Halterungen gut am Helm festsitzen (Abb. 4.5-4.6).

8) MONTAGEANLEITUNG VISOR A / VISOR A-F.

Installieren und entfernen Sie die Visiere Visor A und Visor A-F unter Beachtung der gezeigten Einführungs-/Entnahmerichtung (Abb. 5-6). **Achtung!** Installieren oder entfernen der Halterungen erst an einer Seite, dann an der anderen.

9) GEBRAUCHSANWEISUNG. Stellen Sie vor der Verwendung sicher, dass sich das Visier korrekt zwischen der Einsatzposition (Abb. 8.1) und der Ruheposition (Abb. 8.2) hin- und herklappen lässt. Das Visier verfügt auch über eine Zwischenposition. **Achtung!** Verwenden Sie das Visier nicht für einen Helm, für den es nicht vorgesehen ist.

9.1 - Hinweise. 1) Die Materialien, die in Kontakt mit der Haut gelangen, können bei empfindlichen Personen gegebenenfalls allergische Reaktionen auslösen. 2) Wenn das Gerät beeinträchtigt wurde, darf es nicht verwendet werden, es muss außer Betrieb genommen und ersetzt werden. 3) Getönte Visiere können nicht zum Fahren von Fahrzeugen oder Maschinen bei Nacht oder bei schlechten Lichtverhältnissen verwendet werden.

10) HINWEISE EN 166.

1) Die Schutzbrillen gegen umherfliegende Partikel, welche über die eigenen Sehbrillen aufgesetzt werden, können Stöße weiterleiten und erzeugen somit eine Gefahr für den Träger. 2) Falls Schutz gegen umherfliegende Partikel erhöhter Temperatur erforderlich ist, sollte die Schutzbrille mit dem Buchstaben T markiert sein, gleich nach dem Buchstaben für Stöße, d. h. FT, BT oder AT. Falls das T nicht in dieser Markierung aufscheint, darf die Schutzbrille nur gegen umherfliegende Partikel mit Zimmertemperatur verwendet werden.

11) INSTANDHALTUNG. Bei einer Temperatur im Bereich von 5–45°C und einer Luftfeuchte von weniger als 90% aufbewahren. Das Visier nur mit Wasser und milder Seife reinigen. Keine chemischen Reinigungsmittel, Benzin, Lösungsmittel oder Haarpflegemittel verwenden, da sie die optischen Eigenschaften des Visiers verändern oder die mechanischen Eigenschaften des Visiers reduzieren könnten. Das Visier, wenn es trocken ist, mit einem speziellen Glasreinigungstuch säubern. **Achtung!** Übermäßige und wiederholte Verwendung von Wasser beim Reinigen der Innenfläche des Visiers kann die kratzeste und beschlagfreie Oberflächenbehandlung beeinträchtigen. **Achtung!** Für dieses Produkt gibt es keine Ersatzteile.

Las instrucciones de uso de este dispositivo están constituidas por una parte general y una específica, ambas deben leerse cuidadosamente antes del uso. **¡Atención!** Este folio presenta sólo las instrucciones específicas.

INSTRUCCIONES ESPECÍFICAS EN 166 / ISO 16321-1.

Esta anotación incluye las informaciones necesarias para el uso correcto del siguiente producto/s: viseras VISOR G / VISOR WS / VISOR A (pantalla transparente); VISOR G-F / VISOR WS-F / VISOR A-F (pantalla ahumada).

1) ÁMBITO DE APLICACIÓN.

EN 166:2001 - Protección personal de los ojos. ISO 16321-1:2021 – Protecciones para cara y ojos para uso profesional. Este producto es un equipo de protección individual (E.P.I.); en conformidad con el reglamento (UE) 2016/425. Los modelos VISOR G y VISOR G-F se utilizan en acoplamiento con el casco X-Arbor (Nº Ref. 6X946), los modelos VISOR WS y VISOR WS-F se utilizan en acoplamiento a los cascos Work Shell (Nº Ref. 6X945) y Work Shell+ (Nº Ref. 6X928), los modelos VISOR A y VISOR A-F se utilizan en acoplamiento a los cascos Aries (Nº Ref. 6X932), Aries Air (Nº Ref. 6X929) y Aries Tree (Nº Ref. 6X931).

2) ORGANISMOS NOTIFICADOS.

Consulten la leyenda en las instrucciones generales (sección 9 / tabla D): M5; M7.

3) NOMENCLATURA (Fig. 3.1 / 4.1).

A) Soporte de la visera izquierdo; B) Soporte de la visera derecho; C) Brújula nudosa; D) Tornillos para sujetar el soporte; E) Tornillos para sujetar la visera; F) Visera (brazos); G) Marcado; H) Visera (lente); I) Arandela para compensar.

4) MARCADO.

Números/letras sin título: consulten la leyenda en las instrucciones generales (párrafo 5). Números/letras con asterisco (*): indicación presente según el modelo.

4.1 - General (Fig. 2.1). Indicaciones: 2; 4; 7; 6; 11; 30) Número de la escala del filtro (solo para modelos VISOR G-F / WS-F / A-F). 31) Clase óptica. 32) Requisitos particulares. 33) Dimensión de la cabeza apta al dispositivo. Números de la escala para los filtros: 3-2) Filtro para rayos ultravioletas; GL2) Filtro solar para uso industrial. Requisitos particulares EN 166: B) Protección contra partículas proyectadas a alta velocidad e impacto medio. K) Alta resistencia superficial contra daños causados por partículas finas. N) Resistencia al empañamiento de las lentes. T) Resistencia contra partículas lanzadas a alta velocidad y a temperaturas extremas. Requisitos facultativos ISO 16321-1: D) Protección contra partículas lanzadas a alta velocidad con impacto a 80 m/s. T) Resistencia contra partículas lanzadas a alta velocidad y a temperaturas extremas. **¡Atención!** Si los símbolos que identifican el nivel de impacto (ej. B o D) son diferentes entre lente y montura, entonces se debe asignar a todo el conjunto el grado de seguridad mas bajo.

4.2 - Trazabilidad (Fig. 2.1). Indicaciones: T2; T8.

5) CONTROLES.

Además de las inspecciones siguientes, respetar lo que es indicado en las instrucciones generales (paragrafo 3). Antes de cada utilización comprobar que: la lente de la visera no presente arañazos, ralladuras o daños que reduzcan la visibilidad; que la visión a través de la lente no sea deforme. **¡Atención!** Sustituya la visera cuando presente arañazos profundos en la superficie de la lente.

6) INSTRUCCIONES DE MONTAJE VISOR G / VISOR G-F.

6.1 - Inserción del casquillo granoso (Fig. 3.2-3.3). Eliminar la pegatina e insertar, desde el interior del casco, la brújula nudosa, utilizando el agujero de $\varnothing 6$ mm.

6.2 - Posición del soporte de la visera (Fig. 3.4). Posicione el soporte de la visera, derecho o izquierdo, como se muestra.

6.3 - Fijación del soporte de la visera (Fig. 3.5). Enrosque, desde el interior del casco, el tornillo apropiado de soporte (D) en el orificio $\varnothing 4$ mm.

6.4 - Fijación de la visera (Fig. 3.6). Después de haber fijado ambos soportes de la visera a la tapa, posicione la visera alrededor del casco y fíjela por medio de los tornillos apropiados de fijación (E).

7) INSTRUCCIONES DE MONTAJE VISOR WS / VISOR WS-F.

7.1 - Colocación del soporte de la visera. Retirar los adhesivos de cobertura e insertar el casquillo estriado en el orificio correspondiente del interior de la carcasa (Fig. 4.2-4.3). Colocar el soporte, a la derecha o a la izquierda, en la carcasa. Insertar el tornillo en el orificio pertinente, y enroscarlo en el casquillo estriado, para fijar el soporte a la carcasa (Fig. 4.4). Repetir esta operación en el otro lado.

7.2 - Colocación de la visera. Situar la visera sobre la carcasa y colocar los extremos con orificios cerca de los soportes correspondientes a derecha e izquierda; insertar los tornillos de fijación en los orificios pertinentes de la visera y atornillarlos hasta que queden fijos en la base de los soportes de la visera previamente montados (Fig. 4.5-4.6).

8) INSTRUCCIONES DE MONTAJE VISOR A / VISOR A-F.

Instalar y remover las pantallas de protección Visor A y Visor A-F respetando la dirección de inserción/extracción que se muestra (Fig. 5-6).

¡Atención! Poner o quitar los soportes de un lado de la visera y después los del otro lado.

9) INSTRUCCIONES DE USO. Antes del uso, verifique que la visera se mueva correctamente entre la posición de trabajo (Fig. 8.1) y la de descanso / almacenamiento (Fig. 8.2). La visera dispone también de una posición intermedia entre las dos. **¡Atención!** No utilice la visera en un casco distinto para el que está destinada.

9.1 - Advertencia. 1) Los materiales que pueden entrar en contacto con la piel del usuario pueden causar reacciones alérgicas a los individuos sensibles. 2) Si el dispositivo ha sufrido un impacto, éste no debe ser utilizado y tiene que ponerse fuera de servicio y sustituirlo. 3) Las gafas con lentes ahumadas no pueden utilizarse durante la conducción de vehículos o máquinas durante las horas nocturnas o en situaciones de baja luminosidad.

10) ADVERTENCIAS EN 166.

1) Los dispositivos que protegen los ojos contra partículas a alta velocidad pueden ser un peligro para quien los utiliza colocados sobre las gafas oftalmológicas ya que pueden transmitir el impacto. 2) Si es necesaria una protección contra partículas a alta velocidad a temperaturas extremas, el dispositivo seleccionado para la protección ocular debe tener marcada la letra "T" después de la letra que indica el tipo de impacto, es decir, FT, BT o AT. Si la letra que indica el impacto no tiene escrita a continuación la letra "T", el sistema de protección ocular debe ser empleado solamente contra partículas a alta velocidad y temperatura ambiente.

11) MANTENIMIENTO. Conserve dentro del intervalo termométrico $5\div 45^{\circ}\text{C}$, con un porcentaje de humedad inferior al 90%. Limpie la visera, utilizando sólo agua y jabón delicado. No utilice detergentes químicos, gasolina, solventes o cualquier producto de limpieza del caballo porque podría modificar las propiedades ópticas y reducir las propiedades mecánicas de la visera. La visera se debe limpiar cuando esté seca y utilizando un paño especial para lentes. **¡Atención!** Un uso excesivo y repetido de agua durante la limpieza de la superficie interna de la lente puede deteriorar el tratamiento superficial que la protege de arañazos y del empañamiento. ¡Atención! Para este producto non hay recambios.

Instrukcja użytkowania tego urządzenia składa się z instrukcji ogólnej i szczegółowej i obie muszą być uważnie przeczytane przed użyciem.

Uwaga! Niniejsza nota stanowi tylko instrukcję szczegółową.

INSTRUKCJA SZCZEGÓŁOWA EN 166 / ISO 16321-1.

Niniejsza nota zawiera informacje niezbędne do prawidłowego używania następujących produktów: VISOR G / VISOR WS / VISOR A (kolor soczewki przezroczysty); VISOR G-F / VISOR WS-F / VISOR A-F (kolor soczewki przyciemniany) osłony oczu.

1) ZAKRES ZASTOSOWANIA.

EN 166:2001 - Indywidualna ochrona oczu. ISO 16321-1:2021 - Ochrona oczu i twarzy w pracy. Niniejszy produkt jest środkiem ochrony indywidualnej (ŚOI); jest zgodny z rozporządzeniem (UE) 2016/425. Modele VISOR G i VISOR G-F są przeznaczone do użytku z kaskiem X-Arbor (Nr. Ref. 6X946), modele VISOR WS i VISOR WS-F są przeznaczone do użytku z kaskiem Work Shell (Nr Ref. 6X945) i kaskami Work Shell+ (Nr Ref. 6X928), modele VISOR A i VISOR A-F są przeznaczone do użytku z hełmami Aries (Nr Ref. 6X932), Aries Air (Nr Ref. 6X929) i Aries Tree (Nr Ref. 6X931).

2) JEDNOSTKI NOTYFIKOWANE.

Należy zapoznać się z legendą w instrukcji ogólnej (paragraf 9 / tabela D): M5; M7.

3) NAZEWNICTWO (Rys. 3.1 / 4.1).

A) Lewa podpora osłony przeciwstłonecznej. B) Prawa podpora osłony przeciwstłonecznej. C) Tuleja radełkowania. D) Śruby do dokręcania podpory. E) Śruby do dokręcania osłony oczu. F) Osłona oczu (zauszynki). G) Oznaczenia. H) Osłona oczu (soczewki). I) Podkładka falista.

4) OZNACZENIA.

Numery/litery bez podpisu: należy zapoznać się z legendą w instrukcji ogólnej (paragraf 5). Cyfry/litery z gwiazdką (*): wskazanie obecne w zależności od modelu.

4.1 - Ogólne (rys. 2.1). Oznakowanie: 2; 4; 7; 6; 11; 30) Typ filtra i numer skali (tylko dla modeli VISOR G-F / WS-F / A-F). 31) Klasa optyczna. 32) Wymagania szczegółowe. 33) Wymiary modelu głowy odpowiednie dla urządzenia. Typ filtra i numer skali: 3-2) Filtr ultrafioletowy; GL2) Filtr przeciwstłoneczny do zastosowań przemysłowych. EN 166 Wymagania szczegółowe: B) Ochrona przed cząstkami o dużej prędkości - Uderzenia średniej energii. K) Odporność na uszkodzenia powierzchni przez drobne cząstki. N) Odporność na zaparowanie. T) Odporność na cząstki o dużej prędkości w ekstremalnych temperaturach. ISO 16321-1 Wymagania opcjonalne: D) Odporność na uderzenia przy dużych prędkościach - Prędkość uderzenia 80 m/s. T) Odporność na uderzenia przy dużych prędkościach w ekstremalnych temperaturach. **Uwaga!** Jeżeli symbole poziomu uderzenia (np. B lub D) nie są jednakowe na soczewce/filtrze i na ramce, to do kompletnego ochraniająca przypisuje się niższy poziom.

4.2 - Identyfikowalność (rys. 2.1). Wskazania: T2; T8.

5) KONTROLE.

Oprócz kontroli wskazanych poniżej, należy postępować zgodnie z instrukcją ogólną (paragraf 3).

Przed każdym użyciem sprawdź, czy: soczewki osłony oka nie są zardane, porysowane lub uszkodzone, co mogłoby zredukować widoczność; widok nie jest zniekształcony przez soczewki. **Uwaga!** Wyeliminuj soczewki, jeżeli mają jakiegokolwiek głębokie zadrapania.

6) INSTRUKCJE MONTAŻU DLA VISOR G / VISOR G-F.

6.1 - Włożenie tulei radełkowanej (Rys. 3.2-3.3). Usuń nalepkę i włóż tuleję radełkowaną ze środka kasku, przez otwór Ø 6 mm.

6.2 - Pozycjonowanie podpory osłony (Rys. 3.4). Ustaw podporę osłony, prawej lub lewej, jak pokazano.

6.3 - Ustawianie podpory osłony (Rys. 3.5). Wkręć specjalne śruby do skręcania podpory (D) w otwór Ø 4 mm, ze środka kasku.

6.4 - Skręcanie osłony (Rys. 3.6). Po przytwierdzeniu obu podpór osłony do szkieletu, ustaw osłonę dookoła szkieletu i skręć je za pomocą specjalnych śrub mocujących (E).

7) INSTRUKCJE MONTAŻU VISOR WS / VISOR WS-F.

7.1 - Pozycjonowanie podpory osłony. Usuń etykiety z opakowania i włóż tuleję radełkowaną do odpowiedniego otworu wewnątrz szkieletu

(Rys. 4.2-4.3). Ustaw podporę, prawą lub lewą, na szkielecie. Włóż śrubę do odpowiedniego otworu i wkręć ją na tuleję radełkowaną, mocując podporę do szkieletu (Rys. 4.4). Powtórz czynność po drugiej stronie.

7.2 - Pozycjonowanie osłony. Ustaw osłonę dookoła szkieletu i ustaw krawędzie z otworami odpowiedniej prawej i lewej osłony; włóż śruby mocujące do odpowiednich otworów osłony i przykręć je, aż spód osłony wspierać będzie elementy poprzednio zmontowane (Fig. 4.5-4.6).

8) INSTRUKCJE MONTAŻU VISOR A / VISOR A-F.

Zainstaluj i usuń Visor A i Visor A-F zgodnie z wskazanym kierunkiem wkładania / usuwania (Rys. 5-6). **Uwaga!** Montuj lub zdejmuj ramiona osłony oczu po jednej stronie na raz.

9) INSTRUKCJA UŻYCIA.

Przed użyciem upewnij się, że osłona przesuwana się prawidłowo w pozycję pracy (Rys. 8.1) i pozycję spoczynku / przechowywania (Rys. 8.2). Osłona znajduje się w pośredniej pozycji między dwoma. **Uwaga!** Nie używać osłony na innym kasku niż ten, dla którego jest ona przewidziana.

9.1 - Ostrzeżenie: 1) Materiały te mogą spowodować podrażnienie po kontakcie ze skórą, jeżeli jest ona szczególnie wrażliwa. 2) Ochroniacze, które zostały narażone na uderzenia, nie mogą być używane, należy je wyrzucić i wymienić na nowe. 3) Osłony z przyciemnianymi soczewkami nie nadają się do jazdy w nocy lub w warunkach słabego oświetlenia.

10) OSTRZEŻENIA EN 166.

1) Osłony chroniące oczy przed cząstkami o wysokiej prędkości i noszone na szklach optycznych mogą przekazywać oddziaływania, tym samym stając się niebezpieczne dla użytkownika. 2) Jeżeli konieczna jest ochrona przed cząstkami o wysokiej prędkości przy ekstremalnych temperaturach, wybrana ochrona indywidualna oczu powinna być oznaczona literą T, bezpośrednio następując po literach określających wytrzymałość mechaniczną sprzętu na uderzenia, tj. FT., BT lub AT. Jeżeli po literze określającej wytrzymałość mechaniczną nie następuje litera T, ochrona indywidualna oczu może być używana tylko do ochrony przed cząstkami o wysokiej prędkości w temperaturze pokojowej.

11) KONSERWACJA.

Przechowywać w temperaturze od 5° do 45°C, przy współczynniku wilgotności poniżej 90%. Czyścić osłonę stosując jedynie wodę i delikatne mydło. Nie używać chemicznych detergentów, benzyny, rozpuszczalników ani żadnych innych produktów do czyszczenia okularów, ponieważ mogą one wpłynąć na właściwości optyczne i zmniejszyć mechaniczne własności osłony. Po wyschnięciu wyczyść osłonę oczu za pomocą ściereczki przeznaczonej do soczewek. **Uwaga!** Nadmierne i wielokrotne używanie wody podczas czyszczenia wewnętrznej powierzchni osłony oczu może pogorszyć odporność na zarysowania i na zamglenie. **Uwaga!** Dla tego produktu nie są dostępne części zamienne.

As instruções para o uso deste dispositivo consistem de uma instrução geral e de uma específica e ambas devem ser lidas cuidadosamente antes do uso. **Atenção!** Esta folha constitui apenas a instrução específica.
INSTRUÇÕES ESPECÍFICAS EN 166 / ISO 16321-1.

Esta nota contém as informações necessárias para um uso correto do(s) seguinte(s) produto(s): viseiras de proteção dos olhos VISOR G/VISOR WS/VISOR A (lentes de cor transparente); VISOR G-F/VISOR WS-F/VISOR A-F (lentes coloridas).

1) CAMPO DE APLICAÇÃO.

EN 166:2001 - Proteção individual dos olhos. ISO 16321-1:2021 - Proteção dos olhos e da cara para utilização profissional. Este produto é um equipamento de proteção individual (PPI); está em conformidade com o regulamento (UE) 2016/425. os modelos VISOR G e VISOR G-F são utilizados em combinação com o capacete X-Arbor (Ref. N. 6X946), os modelos VISOR WS e VISOR WS-F são utilizados em combinação com os capacetes Work Shell (Ref. N. 6X945) e Work Shell+ (Ref. N. 6X928), os modelos VISOR A e VISOR A-F são utilizados em combinação com os capacetes Aries (Ref. N. 6X932), Aries Air (Ref. N. 6X929) e Aries Tree (Ref. N. 6X931).

2) ÓRGÃOS NOTIFICADOS.

Consultar a legenda nas instruções gerais (parágrafo 9 / tabela D): M5; M7.

3) NOMENCLATURA (Fig. 3.1 / 4.1).

A) Suporte esquerdo da viseira; B) Suporte direito da viseira; C) Bucha recartilhada; D) Parafuso de fixação do suporte; E) Parafuso de fixação da viseira; F) Viseira (braços); G) Marcação; H) Viseira (lente) I) Anelo de compensação.

4) MARCAÇÃO.

Números/letras sem legenda: consultar a legenda nas instruções gerais (parágrafo 5). Números/letras com asterisco (*): indicação presente dependendo do modelo.

4.1 - Geral (Fig. 2.1). Marcações: 2; 4; 7; 6; 11; 30) Tipo de filtro e número de escala (apenas para os modelos VISOR G-F/WS-F/A-F). 31) Classe ótica. 32) Requisitos específicos. 33) Dimensão do ensaio da cabeça adequada com o dispositivo. Tipo de filtro e número de escala: 3-2) Filtro para raios ultravioletas; GL2) Filtro solar para utilização industrial. EN 166 Requisitos específicos: B) Proteção contra partículas a alta velocidade com impacto de força média. K) Resistência a danos superficiais causados por partículas finas. N) Resistência a embaciamento. T) Resistência a partículas a alta velocidade a temperaturas extremas. ISO 16321-1 Requisitos opcionais: D) Resistência a impacto a alta velocidade - velocidade do impacto: 80 m/s. T) Velocidade elevada resistência a impacto a temperaturas extremas. **Atenção!** Se os símbolos de nível de impacto (por exemplo, B ou D) não forem iguais na lente/filtro e no quadro, o nível inferior deve ser atribuído ao sistema de proteção completo.

4.2 - Rastreabilidade (Fig. 2.1). Indicações: T2; T8.

5) CONTROLES.

Além dos controles indicadas abaixo, observar o quanto indicado nas instruções gerais (parágrafo 3).

Antes de cada uso, verificar que: a lente da viseira não apresente arranhões, riscos ou danos que reduzam a visibilidade; a visão através da lente não seja deformada. **Atenção!** Substituir a viseira caso apresente arranhões profundos na superfície da lente.

6) INSTRUÇÕES DE MONTAGEM DO VISOR G / VISOR G-F.

6.1 - Colocação da bucha recartilhada (Fig. 3.2-3.3). Remover o adesivo e inserir, por dentro do capacete, a bucha recartilhada, usando o furo de \varnothing 6 mm.

6.2 - Posicionamento do suporte da viseira (Fig. 3.4). Posicionar o suporte da viseira, direito ou esquerdo, como apresentado.

6.3 - Fixação do suporte da viseira (Fig. 3.5). Parafusar, pelo interior do capacete, o parafuso adequado de fixação do suporte (D) no furo \varnothing 4 mm.

6.4 - Fixação da viseira (Fig. 3.6). Após ter fixado ambos os suportes da viseira na calota, posicionar a viseira entorno ao capacete e fixá-la através dos parafusos de fixação adequados (E).

7) INSTRUÇÕES DE MONTAGEM DO VISOR WS / VISOR WS-F.

7.1 - Posicionamento do suporte da viseira. Remover os adesivos de cobertura e posicionar a bucha serrilhada no furo apropriado dentro da calota (Fig. 4.2-4.3). Posicionar o suporte, direito ou esquerdo, na calota. Inserir os parafusos no furo apropriado, e parafusá-los na bucha serrilhada, de modo a fixar o suporte na calota (Fig. 4.4). Repetir a operação no outro lado.

7.2 - Posicionamento da viseira. Posicionar a viseira em torno do capacete e posicionar as extremidades com os furos junto aos relativos suportes direito e esquerdo; inserir os parafusos de fixação nos furos apropriados da viseira e parafusá-los até o fundo nos suportes da viseira precedentemente montados (Fig. 4.5-4.6).

8) INSTRUÇÕES DE MONTAGEM DO VISOR A / VISOR A-F.

Instale e retire o Visor A e Visor A-F de acordo com a direção indicada de inserção/remoção (Fig. 5-6). **Atenção!** Instale ou retire as hastes da viseira de proteção dos olhos uma de cada vez.

9) INSTRUÇÕES DE USO.

Antes de utilizar verificar que a viseira se mova corretamente entre a posição de trabalho (Fig. 8.1) e aquela de repouso / estocagem (Fig. 8.2). A viseira possui também uma posição intermediária entre as duas.

Atenção! Não utilizar a viseira em um capacete diferente daquele ao qual é destinada.

9.1 - Advertências. 1) Os materiais que podem entrar em contato com a pele do usuário poderiam causar reações alérgicas aos indivíduos sensíveis. 2) Os sistemas de proteção que tenham sido sujeito a impacto não devem ser utilizados e devem ser eliminados e substituídos. 3) As viseiras com lentes coloridas não são adequadas para condução à noite ou em condições de luz fraca.

10) AVISOS EN 166.

1) As viseiras para proteção dos olhos contra partículas de alta velocidade utilizadas sobre óculos graduados, poderão transferir impactos, tornando-se assim perigosas para o utilizador. 2) Caso seja necessário proteção contra partículas de alta-velocidade a temperaturas extremas, a proteção ocular escolhida deverá estar identificada com a letra T logo a seguir à letra que refere o nível de proteção mecânica contra impactos do equipamento, i.e.: FT, BT ou AT. Caso a letra referente à proteção mecânica não seja seguida da letra T, a proteção ocular apenas pode ser utilizada para proteger contra partículas em alta-velocidade á temperatura ambiente.

11) MANUTENÇÃO. Conservar no intervalo termométrico $5^{\circ} \div 45^{\circ}C$, com um índice de umidade inferior a 90%. Limpar a viseira utilizando somente água e sabão delicado. Não utilizar detergentes químicos, gasolina, solventes ou qualquer produto para a limpeza dos cabelos porque poderiam modificar as propriedades ópticas e reduzir as propriedades mecânicas da viseira. Limpe a viseira de proteção dos olhos, quando estiver seca, com um pano específico para lentes. **Atenção!** A utilização excessiva e repetida de água durante a limpeza da superfície interna da viseiras de proteção dos olhos pode afetar o acabamento resistente a riscos e antinevoeiro. **Atenção!** Não existem peças sobresselentes disponíveis para este produto.

Bruksanvisningen för denna utrustning består av en allmän och en specifik instruktion och båda måste läsas noggrant före användningen. **Varning!** Detta blad utgör endast den specifika instruktionen.

SPECIFIKA INSTRUKTIONER EN 166 / ISO 16321-1.

Denna anmärkning innehåller information som behövs för en korrekt användning av följande produkt/er: VISOR G / VISOR WS / VISOR A (klar linsfärg); VISOR GF / VISOR WS-F / VISOR AF (tonad linsfärg) ögonskydd.

1) TILLÄMPNINGSSOMRÅDE.

EN 166:2001 - Personligt ögonskydd. ISO 16321-1:2021 - Ögon- och ansiktsskydd för yrkesmässigt bruk. Denna produkt är en personlig skyddsutrustning (PSU); den är förenlig med förordning (EU) 2016/425. Modellerna VISOR G- och VISOR GF är avsedda att användas med X-Arbor (Ref. Nr. 6X946). Modellerna VISOR WS och VISOR WS-F är avsedda att användas med Work Shell (Ref. Nr. 6X945) och Work Shell+ (Ref. Nr. 6X928) hjälmar. Modellerna VISOR A- och VISOR AF är avsedda för användning med Aries (Ref. Nr. 6X932), Aries Air (Ref. Nr. 6X929) och Aries Tres (Ref. Nr. 6X931) hjälmar.

2) ANMÄLDA ORGAN.

Se textförklaringen i de allmänna instruktionerna (avsnitt 9 / tabell D): M5; M7.

3) NAMN PÅ DELARNA (Fig. 3.1 / 4.1).

A) Vänster stöd för visir. B) Höger stöd för visir. C) räfflad bussning. D) Fixeringskruvar för stöd. E) Fixeringskruvar för visir. F) Visir (armar). G) Märkning. H) Visir (lins). I) Vågbricka.

4) MÄRKNINGAR.

Siffror/bokstäver utan bildtext: se textförklaringen i de allmänna instruktionerna (avsnitt 5). Siffror/bokstäver med asterisk (*): information finns enligt modell.

4.1 - Allmänt (Bild 2.1). Märkning: 2; 4; 7; 6; 11; 30) Typ av filter och skalnummer (endast för VISOR GF / WS-F / AF-modeller). 31) Optisk klass. 32) Särskilda krav. 33) Huvudformens mått som passar enheten. Typ av filter och skalnummer: 3-2) Ultraviolett filter; GL2) Solskyddsfilter för industriellt bruk. EN 166 särskilda krav: B) Skydd mot höghastighetspartiklar - Medium anslagsenergi. K) Motståndskraft mot ytskador av fina partiklar. N) Motstånd mot imma. T) Motstånd mot höghastighetspartiklar vid extrema temperaturer. ISO 16321-1 valfria krav: D) Slagåtlighet i hög hastighet - Slagshastighet 80 m/s. T) Slagåtlighet vid hög hastighet i extrema temperaturer. **Uppmärksamhet!** Om symbolerna för effektivnivå (t.ex. B eller D) är inte lika på både linsen/filtret och ramen, då är det den lägre nivån som ska tilldelas hela skyddet.

4.2 - Spårbarhet (Fig. 2.1). Information: T2; T8.

5) KONTROLLER.

Utöver de kontroller som anges nedan, följ anvisningarna i de allmänna instruktionerna (avsnitt 3).

Före varje användning, kontrollera att: visiret inte är repat, randigt eller skadat, vilket kan minska sikten; synfältet genom linsen inte är förvrängt.

Varning! Byt ut linsen om den har några djupa repor på ytan.

6) MONTERINGSANVISNINGAR FÖR VISOR G / VISOR G-F.

6.1 - Infoga den räfflade bussningen (Figur 3.2-3.3). Riv av klistermärket och för in den räfflade bussningen från insidan av hjälmen genom hålet $\varnothing 6$ mm.

6.2 - Placering av visirstödet (Figur 3.4). Placera visirstödet, höger eller vänster som visas.

6.3 - Fixera visirstödet (Figur 3.5). Skruva fast fixeringskruvarna som stöd (D) i $\varnothing 4$ mm hålet från insidan av hjälmen.

6.4 - Fixera visiret (Figur 3.6). Efter att ha fixerat båda stöden för visiret på skalet, placera visiret runt skalet och fixera det med speciella fixeringskruvarna (E).

7) MONTERINGSANVISNINGAR FÖR VISOR WS/VISOR WS-F.

7.1 - Positionering av visirstödet. Ta bort skyddsmärkena och för in den räfflade bussningen i det passande hålet inuti skalet (Figur 4.2-4.3). Placera stödet till höger eller vänster på skalet. För in skruven i det passande hålet och skruva fast den i den räfflade bussningen och fäst stödet på skalet (Figur 4.4). Upprepa åtgärden på andra sidan.

7.2 - Positionera visiret. Placera visiret runt skalet och placera kanterna

med hålen intill motsvarande höger och vänster stöd. Infoga fixeringskruvarna i visirets passande hål och skruva fast dem tills undersidan av visiret stöder tidigare monterade (Figur 4.5-4.6).

8) MONTERINGSANVISNINGAR FÖR VISOR A / VISOR A-F.

Montera och demontera Visor A och Visor AF i enlighet med den angivna riktningen för infogning/borttagning (Figur 5-6). **Uppmärksamhet!** Installera eller ta bort ögonskyddets armar en sida i taget.

9) ANVÄNDNINGSinSTRUKTIONER.

Innan användning av visiret, kontrollera att det rör sig korrekt i arbetsläge (Figur 8.1) och i vilande/förvaringsläge (Figur 8.2). Visiret har också ett mellanläge mellan de två. **Uppmärksamhet!** Visiret på hjälmen ska inte användas på något annat sätt än det är avsett för.

9.1 - Varning. 1) Materialen kan orsaka irritation efter i kontakt med hud om det är särskilt känsligt. 2) Skydd som har varit utsatta för påverkan ska inte användas och ska bytas ut. 3) Visiret med tonade linser är inte lämpliga för körning på natten eller under matt ljus.

10) VARNINGAR EN 166.

1) Visiret ska skydda ögonen mot partiklar med hög hastighet och används över korrektglas referens, kan överföra stötar och därmed bli en fara för användaren. 2) Om skydd mot partiklar med höghastighet vid extrema temperaturer krävs, bör ögonskyddet som väljs ha märkningen T, omedelbart efter bokstaven som anger den mekaniska styrkan mot stötar, dvs. FT, BT eller AT. Om den mekaniska styrkan inte följs av bokstaven T, kan ögonskyddet endast användas för att skydda dig mot partiklar med hög hastighet vid rumstemperatur.

11) UNDERHÅLL.

Ska förvaras i en temperatur på mellan $5^{\circ}\pm 45^{\circ}\text{C}$, med en luftfuktighet som är lägre än 90%. Rengör visiret med endast vatten och mild tvål. Använd inte kemiska tvättmedel, bensin, lösningsmedel eller någon annan produkt för rengöring av hattar eftersom de kan påverka de optiska egenskaperna och minska visirens mekaniska egenskaper. Rengör ögonskyddet när det är torrt med en specifik linsduk. **Uppmärksamhet!** Överdriven och upprepad användning av vatten vid rengöring av den inre ytan på ögonskyddet kan försämra den reptålga och dimmotverkande finishen. **Uppmärksamhet!** Inga reservdelar är tillgängliga för denna produkt.

Tämän laitteen käyttöohjeisiin kuuluvat yleiset ohjeet ja erityisohjeet. Ne molemmat on luettava huolellisesti ennen käyttöä. **Huomio!** Tämä arkki on ainoastaan erityisohje.

ERITYISOHJEET EN 166 / ISO 16321-1.

Tässä ilmoituksessa on annettu tarvittavat tiedot seuraavan/seuraavien tuotteiden/tuotteiden oikeooppista käyttöä varten: VISOR G/VISOR WS/VISOR A (linssin kirkas väri); VISOR G-F/VISOR WS-F/VISOR A-F (linssin sävytetty väri) -silmäsuojat.

1) SOVELTAMISALA.

EN 166:2001 – Henkilökohtainen silmiensuojain. ISO 16321-1:2021 – Silmien- ja kasvojen suoja-ammattilaiskäyttöön. Tämä tuote on Euroopan parlamentin ja neuvoston asetuksen (EU) 2016/425 mukainen henkilönsuojain. VISOR G ja VISOR G-F -mallit ovat tarkoitettuja käytettäviksi X- Arbor (viitenro 6X946) -kypärässä, VISOR WS ja VISOR WS-F -mallit ovat tarkoitettuja käytettäviksi Work Shell (viitenro 6X945) ja Work Shell+ (viitenro 6X928) -kypärissä, VISOR A ja VISOR A-F -mallit ovat tarkoitettuja käytettäviksi Aries (viitenro 6X932), Aries Air (viitenro 6X929) ja Aries Tree (-mallit ovat tarkoitettuja käytettäviksi 6X931) -kypärissä.

2) ILMOITETUT LAITOKSET.

Tutustu yleisten ohjeiden kuvateksteihin (kappale 9 / taulukko D): M5; M7.

3) NIMIKKEISTÖ (kuva. 3.1 / 4.1).

A) Vasen visiirituki. B) Oikea visiirituki. C) Uritettu priikka. D) Tuen kiinnitysruuvit. E) Visiirin kiinnitysruuvit. F) Visiirin (varret). G) Merkintä. H) Visiiri (linssi). I) Poimutettu priikka.

4) MERKINTÄ.

Numerot/kirjaimet ilman kuvatekstiä: tutustu yleisten ohjeiden kuvatekstiin (kappale 5). Numerot/kirjaimet, joissa tähti (*): tieto annetaan mallikohdaisesti.

4.1 – Yleistä (kuva 2.1). Merkinnät: 2, 4, 7, 6, 11, 30) Suodatintyyppi ja asteikon numero (vain VISOR G-F / WS-F / A-F). 31) Optinen luokka. 32) Erityisvaatimukset. 33) Laitteen kanssa yhteensopivat pääkappaleen mitat. Suodatintyyppi ja asteikon numero: 3–2) Ultravioletti-suodatin; GL2) Auringolta suojaava suodatin teolliseen käyttöön. Standardin EN 166 mukaiset erityisvaatimukset: B) Suojaus nopeilta hiukkasilta – keskiuuri energiavaikutus. K) Pienhiukkasten aiheuttamien pintavaurioiden kestävyys. N) Huurtumisen kestävyys. T) Nopeiden hiukkasten kestävyys äärimmäisissä lämpötiloissa. Standardin ISO 16321-1 mukaiset valinnaiset vaatimukset: D) Suurella nopeudella tapahtuvan iskun kestävyys – iskunopeus 80 m/s. T) Suurella nopeudella tapahtuvan iskun kestävyys. **Huomio!** Jos iskutason symbolit (esim. B tai D) eivät ole samat sekä linsissä/suodattimessa että rungossa, koko suojaajalle määritetään alempi taso.

4.2 - Jäljitettävyys (kuva 2.1). Tiedot: T2; T8.

5) TARKISTUKSET.

Seuraavassa kerrottujen tarkistusten lisäksi on noudatettava yleisissä ohjeissa annettuja tietoja (kappale 3).

Ennen jokaista käyttöä, varmista seuraava: visiirin linssi ei ole naarmuuntunut, juomuinen tai vahingoittunut, joka voi vähentää näkyvyyttä; näkyvyys linssin läpi ei ole vääristynyt. **Huomio!** Korvaa linssi, mikäli linssin pinnalla on mitään näkyviä naarmuja.

6) VISOR G / VISOR G-F KOKOAMISOHJEET.

6.1 - Uritetun priikan paikalleen asetus (kuva 3.2-3.3). Poista tarra ja aseta uritettu priikka kypärän sisäpuolelta, Ø 6 mm reiän läpi.

6.2 - Visiirin tuen asennon valinta (kuva 3.4). Valitse visiirin tuen asento, oikea tai vasen, kuten kuvassa.

6.3 - Visiirin tuen kiinnitys (kuva 3.5). Ruuvaa erityiset tuen kiinnitysruuvit (D) Ø 4 mm reikään, kypärän sisäpuolelta.

6.4 - Visiirin kiinnitys (kuva 3.6). Kiinnitettyäsi molemmat visiirin tuet kuoreen, aseta visiiri kuoren ympäri ja kiinnitä se erityisillä kiinnitysruuveilla (E).

7) KOKOONPANO-OHJEET VISOR WS / VISOR WS-F.

7.1 - Visiirin tuen asennon valinta. Irrota kannen merkinnät ja aseta uritettu priikka sopivaan reikään kuoren sisäpuolelle (kuva 4.2-4.3). Valitse tuen asento, oikea tai vasen, kuoreessa. Aseta ruuvi sopivaan reikään ja ruuvaa se uritettuun aluslevyyn, kiinnittäen tuen kuoreen (Kuva. 4.4).

Toista sama toiminto toisella puolella.

7.2 - Visiirin asettelu. Aseta visiiri kuoren ympäri ja aseta reunat reikiin vastaavien oikean ja vasemman tuen vieressä; aseta kiinnitysruuvit sopiviin visiirin reikiin ja ruuvaa ne kunnes visiirin pohja tukee aikaisemmin kiinnitettyä (kuva 4.5-4.6).

8) KOKOONPANO-OHJEET VISOR A / VISOR A-F.

Asenna ja irrota Visor A ja Visor A-F noudattaen ilmaista asetusta / irrotuksen suuntaa (kuva 5-6). **Huomio!** Asenna tai poista silmäsuojuksen varret yksi puoli kerrallaan.

9) KÄYTTÖOHJEET.

Ennen käyttöä tarkista, että visiiri liikkuu oikein työasentoon (kuva 8.1) ja lepo- / säilytysasentoon (kuva 8.2). Visiirillä on myös välivaiheen asento näiden kahden välillä. **Huomio!** Älä käytä muuta visiiriä kypärässä, kun sitä, joka on tarkoitettu sille.

9.1 - Varoitus. 1) Materiaalit voivat aiheuttaa ärsytystä ihokosketuksen tapahduttua, mikäli se on erityisen herkkä. 2) Iskulle altistuneita suojaajia ei saa käyttää, vaan ne on hävitettävä ja vaihdettava. 3) Sävytetyillä linseillä varustetut visiirit eivät sovellu yöajoon tai himmeään valoon.

10) VAROITUKSET EN 166.

1) Visiirit, suojaen silmiä korkeanopeuksisia hiukkasista vastaan ja käytettyinä viitesilmälasiensa yli, voivat välittää iskuja, täten tullen vaaraksi käyttäjälle. 2) Mikäli suojaus korkeanopeuksista hiukkasista vastaan äärimmäisissä lämpötiloissa vaaditaan, valittu silmäsuojaja tulee merkitä kirjaimella T, välittömästi seuraten kirjainta, joka ilmaisee laitteiston mekaanisen vahvuuden iskuja vastaan, esim. FT, BT tai AT. Jos mekaanisen vahvuuden kirjainta ei seuraa kirjain T, tällöin silmäsuojajaa voidaan käyttää korkeanopeuksisia hiukkasista vastaan suojaautumisessa vain huonelämpötilassa.

11) HUOLTO.

Säilö lämpötilassa 5°-45°C, kosteusarvo alle 90 %. Puhdista visiiri käyttämällä vain vettä ja mietoja saippuaa. Älä käytä kemiallisia aineita, bensiiniä, liuottimia tai mitään muita tuotteita hattujen puhdistuksessa, koska ne saattavat aiheuttaa optisia ominaisuuksia ja vähentää visiirin mekaanisia ominaisuuksia. Puhdista silmäsuojajaa, kun se on kuiva, käyttämällä linssikohtaista liinaa. **Huomio!** Liiallinen ja toistuva veden käyttö silmäsuojuksen sisäpinnan puhdistuksen aikana voi heikentää naarmuuntumista ja huurtumista estävää pintaa. **Huomio!** Tähän tuotteeseen ei ole saatavilla varaosia.

Bruksinstruksjonene for denne enheten består av en generell og en spesifikk instruksjon, og begge må leses nøye før bruk. **Forsiktig!** Dette arket utgjør kun den spesifikke instruksjonen.

SPESIFIKKE INSTRUKSJONER EN 166 / ISO 16321-1.

Denne merknaden inneholder informasjon som er nødvendig for riktig bruk av følgende produkt (er): VISOR G/VISOR WS/VISOR A (klar linsefarge); VISOR GF/VISOR WS-F/VISOR AF (tonet linsefarge) øyeskjermer.

1) BRUKSOMRÅDE.

NS-EN 166:2001 – Øyevern. ISO 16321-1:2021 – Øye- og ansiktsbeskyttelse til yrkesbruk. Dette produktet er personlig verneutstyr (PPE). Det samsvarer med EU-forordning 2016/425. VISOR G og VISOR GF-modellene er beregnet for bruk med X-Arbor (Ref. Nr. 6X946) -hjelm, VISOR WS og VISOR WS-F-modellene er beregnet for bruk med Work Shell (Ref. Nr. 6X945) og Work Shell+ (ref. Nr. 6X928) -hjelmer, VISOR A og VISOR AF modellene er beregnet for bruk sammen med Aries (ref. Nr. 6X932), Aries Air (ref. Nr. 6X929) og Aries Tree (ref. Nr. 6X931) -hjelmer.

2) GODKJENNINGSGRANSEN.

Se forklaringen i de generelle instruksjonene (punkt 9 / tabell D): M5; M7.

3) BENEVELSER (Fig. 3.1 / 4.1).

A) Venstre visirstøtte. B) Høyre visirstøtte. C) Riflet mutter. D) Støtteskruer. E) festeskruer til visir. F) Visir (armer). G) Merking. H) Visir (linse). I) Sjøkabsorberer.

4) MERKING.

Tall/bokstaver uten bildetekst: se forklaringen i de generelle instruksjonene (punkt 5). Tall/bokstaver med stjerne (*): indikasjon tilstedeværende avhengig av modell.

4.1 - Generelt (Fig. 2.1). Merkinger: 2; 4; 7; 6; 11; 30) Type filter og skalanummer (kun for modellene VISOR G-F / WS-F / A-F). 31) Optisk klasse. 32) Spesielle krav. 33) Hodeformdimensjon egnet til enheten. Type filter og skalanummer: 3-2) Ultrafiolett filter; GL2) Solbeskyttelsesfilter til industriell bruk. Spesielle krav i NS-EN 166: B) Beskyttelse mot høyhastighetspartikler – medium støtenergier. K) Motstand mot overflateskade fra finpartikler. N) Tåkebestandighet. T) Resistens mot høyhastighetspartikler ved ekstreme temperaturer. Valgfrie krav i ISO 16321-1: D) Slagmotstand ved høy hastighet – støthastighet 80 m/s. T) Slagmotstand ved høy hastighet og ekstreme temperaturer. Merk! Hvis symbolene for støtnivå (f.eks. B eller D) ikke er like på både linsen/filteret og rammen, skal det lavere nivået tilordnes beskytteren i sin helhet.

4.2 - Sporbarhet (Fig. 2.1). Indikasjoner: T2; T8.

5) KONTROLLER.

I tillegg til kontrollene som er angitt nedenfor, må du følge indikasjonene gitt i de generelle instruksjonene (punkt 3).

Før hver bruk, må du bekrefte at: visirlinsen ikke har skraper, riper eller er skadet, det vil kunne redusere synligheten, samt at synet ikke forvrenges gjennom linsen. **Forsiktig!** Bytt ut linsen hvis det finnes dype riper på overflaten.

6) MONTERINGSINSTRUKSJONER FOR VISOR G/VISOR GF.

6.1 - Sett inn den riflede mutteren (fig. 3.2-3.3). Fjern klistremerket og sett inn den riflede mutteren fra innsiden av hjelmen, gjennom Ø 6 mm hullet.

6.2 - Plassering av visirstøtten (fig. 3.4). Plasser visirstøtten, høyre eller venstre, som vist.

6.3 - Feste visirstøtten (fig. 3.5). Skru de spesielle støtteskruene (D) inn i Ø 4 mm-hullet fra innsiden av hjelmen.

6.4 - Feste visiret (fig. 3.6). Etter å ha festet begge visirstøttene til skallet, plasserer du visiret rundt skallet og fester det med de spesielle festeskruene (E).

7) MONTERINGSINSTRUKSJONER VISOR WS/VISOR WS-F.

7.1 - Plassering av visirstøtten. Fjern dekslene og sett den riflede mutteren i det passende hullet inne i skallet (fig. 4.2-4.3). Plasser støtten, høyre eller venstre, på skallet. Sett skruen inn i hullet, stram den riflede mutteren, og fest støtten til skallet (fig. 4.4). Gjenta operasjonen på den andre siden.

7.2 - Plassering av visiret. Plasser visiret rundt skallet og plasser kantene

slik at hullene ligger ved siden av tilhørende høyre og venstre støtte. Sett inn festeskruene i hullene i visiret, og skru dem helt ned til bunnen av visirstøttene som ble montert tidligere (fig. 4.5-4.6).

8) MONTERINGSINSTRUKSJONER VISOR A/VISOR A-F.

Installer og fjern Visor A og Visor A-F i samsvar med angitt retning for innsetting/fjerning (fig. 5-6). **Merk!** Installer eller fjern armene på øyeskjermer én side om gangen.

9) BRUKSANVISNING.

Før bruk må du kontrollere at visiret flytter seg på riktig måte til arbeidsstilling (fig. 8.1) og hvile-/oppbevaringsposisjon (fig. 8.2). Visiret har også en mellomstilling mellom disse to. **Forsiktig!** Ikke bruk visiret på en annen hjelm enn den det laget for.

9.1 - Advarsel. 1) Materialene kan forårsake irritasjon ved hudkontakt dersom man har spesielt sensitiv hud. 2) Beskyttere som har vært utsatt for støt, skal ikke brukes. De må kastes og erstattes. 3) Visirer med fargede linser egner seg ikke til kjøring om natten eller under forhold med matte lysforhold.

10) ADVARSLER EN 166.

1) Visirene, som beskytter øynene mot høyhastighetspartikler og brukes over oftalmiske referanseglass, kan overføre påvirkninger, og dermed utgjøre en fare for brukeren. 2) Hvis det kreves beskyttelse mot høyhastighetspartikkel ved ekstreme temperaturer, bør øyevernet du velger være merket med en T som står umiddelbart etter bokstaven som indikerer den mekaniske resistensen mot støt, dvs. FT, BT eller AT. Hvis bokstaven for den mekaniske styrken ikke følges av bokstaven T, kan øyebeskytteren bare brukes til beskyttelse mot høyhastighetspartikler ved romtemperatur.

11) VEDLIKEHOLD.

Oppbevares ved en temperatur på 5°-45°C, med en luftfuktighet som er lavere enn 90%. Rengjør visiret utelukkende med vann og mild såpe. Ikke bruk kjemiske vaskemidler, bensin, løsemidler eller andre produkter til rengjøring av hatter, fordi det kan påvirke de optiske egenskapene og redusere visirets mekaniske egenskaper. Rengjør øyeskjermer når den er tørr, med en linsespesifikk klut. **Merk!** Overdreven og gjentatt bruk av vann mens du rengjør den indre overflaten av øyeskjermer kan svekke den ripebestandige og antidugg-finishen. Merk! Det er ingen tilgjengelige reservedeler for dette produktet.

Brugervejledningen til denne anordning består af en generel vejledning og en specifik, og begge skal gennemlæses nøje før brugen. **Bemærk!** Dette ark udgør kun den specifikke vejledning.

SPECIFIK VEJLEDNING EN 166 / ISO 16321-1.

Denne note indeholder de nødvendige informationer for en korrekt anvendelse af det/de følgende produkt/er: VISOR G / VISOR WS / VISOR A (klar linsefarve); VISOR G-F / VISOR WS-F / VISOR A-F (tonet linsefarve)øjenskjolde.

1) ANVENDELSESOMRÅDE.

EN 166:2001 - Personlig øjenbeskyttelse. ISO 16321-1: 2021 - Øjen- og ansigtsbeskyttelse til erhvervs mæssig brug. Dette produkt er et personligt beskyttelsesudstyr (PPE); det er i overensstemmelse med forordning (EU) 2016/425. VISOR G og VISOR G-F modeller er beregnet til brug med X-Arbor (Ref. no. 6X946) hjelm, VISOR WS og VISOR WS-F modeller er beregnet til brug med arbejde shell (Ref. no. 6X945) og arbejde Shell EVO (Ref. no. 6X928) hjelme, VISOR A og VISOR A-F modeller er beregnet til brug med Aries (Ref. no. 6X932), Aries Air (Ref. no. 6X929) og Aries Tree (Ref. no. 6X931) hjelme.

2) NOTIFICEREDE ORGANER.

Se tegnforklaringen i den generelle vejledning (afsnit 9/tabel D): M5; M7.

3) KLASSIFIKATION (Fig. 3.1 / 4.1).

A) Venstre visir støtte. B) Højre visir støtte. C) Knurled Bush. D) Støtte Fastgørelsesskruer. E) Fastgøringskruer. F) Visir (arme). G) Mærkning. H) Visir (linse). I) Bølge skive.

4) MÆRKNING.

Numre/tal uden billedtekst: Se tegnforklaringen i den generelle vejledning (afsnit 5). Numre/tal mes stjerne (*): aktuel angivelse afhængigt af modellen.

4.1 - Generelt (Fig. 2.1). Mærkninger: 2; 4; 7; 6; 11; 30) Type filter og skalanummer (kun for VISOR G-F / WS-F / A-F modeller). 31) Optisk klasse. 32) Særlige krav. 33) Hovedformdimension, der passer til enheden. Type filter og skalanummer: 3-2) Ultraviolet filter; GL2) Solbeskyttelsesfilter til industriel brug. EN 166 pladkrav: B) Beskyttelse mod højhastighedspartikler - Medium energipåvirkning. K) Modstandsdygtighed over for overfladeskader ved fine partikler. N) Modstand mod tåge. T) Modstandsdygtighed over for højhastighedspartikler ved ekstreme temperaturer. ISO 16321-1 valgfrie krav: D) Høj hastighedsslagfasthed - Anslagshastighed 80 m / s. T) Høj hastighedsslagfasthed ved ekstreme temperaturer. **Opmærksomhed!** Hvis slagniveau-symbolerne (f.eks. B eller D) ikke er ens på både linsen/filteret og rammen, er det det nederste niveau, der tildeles den komplette beskytter.

4.2 - Sporbarhed (Fig. 2.1). Angivelser: T2; T8.

5) KONTROLLER.

Ud over kontrollerne, som angives i det følgende, skal man overholde det angivne i den generelle vejledning (afsnit 3).

Før hver brug skal du kontrollere at: visir linsen er ikke ridset, foret eller beskadiget, hvilket kan reducere synligheden; synet gennem objektivet er ikke forvrænget. **Bemærk!** Udskift objektivet, hvis det har dybe ridser på objektivets overflade.

6) VISOR G / VISOR G-F MONTAGEINSTRUKTIONER.

6.1 - Isætning af den riflede busk (Fig. 3.2-3.3). Fjern mærkaten og indsæt den riflede busk fra indersiden af hjelmen, gennem ø 6 mm hullet.

6.2 - Placering af visir støtte (Fig. 3.4). Placer visir støtte, højre eller venstre, som vist.

6.3 - Fastgørelse af visir støtte (Fig. 3.5). Skru de særlige støtte Fastgørelsesskruer (D) ind i ø 4 mm hullet, fra indersiden af hjelmen.

6.4 - Fastgørelse af visir (Fig. 3.6). Efter at have fast begge visir støtter til skallen, placere visir omkring skallen og ordne det med de særlige Fastgørelsesskruer (E).

7) MONTERINGSVEJLEDNING VISOR WS/VISOR WS-F.

7.1 - Positionering af visir støtte. Fjern dækmærkerne, og sæt den riflede busk i det rammende hul inde i skallen (Fig. 4.2-4.3). Placer støtten, højre eller venstre, på skallen. Sæt skruen i det rammende hul, og skru den på den riflede busk, og fastgør støtten til skallen (Fig. 4.4). Gentag operationen på den anden side.

7.2 - Placering af visir. Placer visiret omkring skallen og Placer kanterne med hullerne ved siden af den tilsvarende højre og venstre støtte; Indsæt fastgørelsesskruerne i de passende huller i visiret og Skru dem, indtil bunden af visiret understøtter tidligere monteret (Fig. 4.5 - 4.6).

8) MONTERINGSVEJLEDNING VISOR A / VISOR A-F.

Installer og fjern Visir A og Visir A-F i overensstemmelse med den angivne retning for indsættelse/fjernelse (Fig. 5-6). **Opmærksomhed!** Installer eller fjern armene på øjenskjoldet den ene side ad gangen.

9) BRUGSANVISNING.

Før brug skal du kontrollere, at visiret bevæger sig korrekt ind i arbejdspositionen (Fig. 8.1) og hvile/opbevarings positionen (Fig. 8.2). Visiret har også en mellemposition mellem de to. **Bemærk!** Brug ikke visir på en anden hjelm end den, den er beregnet til.

9.1 - Advarsel. 1) Materialet kan forårsage irritation efter hudkontakt, hvis det er særligt følsomt. 2) Beskyttere, der har været udsat for stød, må ikke anvendes og skal kasseres og udskiftes. 3) Visirer med tonede linser er ikkeegnede til kørsel om natten eller under kedeligt lys.

10) ADVARSLER EN 166.

1) Visierne, beskytter øjnene mod højhastigheds partikler og bæres over de oftalmiske briller reference, kan overføre påvirkninger, og derved blive en fare for brugeren. 2) Hvis der kræves beskyttelse mod højhastigheds partikel ved ekstreme temperaturer, skal øjen beskytteren af valget mærkes med bogstavet T, umiddelbart efter det bogstav, der angiver udstyrets mekaniske styrke mod påvirkninger, d.v.s. FT, BT eller AT. Hvis brevet til den mekaniske styrke ikke efterfølges af bogstavet T, kan øjen beskytteren kun anvendes til beskyttelse mod højhastigheds partikler ved stuetemperatur.

11) VEDLIGEHOLDELSE.

Opbevares inden for en temperatur på 5° - 45°C, med en luftfugtighed lavere end 90%. Rengør visir ved hjælp af kun vand og blid sæbe. Brug ikke kemiske rengøringsmidler, benzin, opløsningsmidler eller andre produkter til rengøring af hatte, da de kan påvirke de optiske egenskaber og reducere visis mekaniske egenskaber. Rengør øjenskjoldet, når det er tørt, ved hjælp af en linsespecifik klud. **Opmærksomhed!** Overdreven og gentagen brug af vand under rengøring af øjenskjoldets indre overflade kan forringe den ridsefaste og anti-tåge finish. **Opmærksomhed!** Til dette produkt er der ingen reservedele til rådighed.

De gebruiksaanwijzing van dit apparaat bestaat uit een algemene en een specifieke instructie en beide moeten vóór gebruik zorgvuldig worden gelezen. **Let op!** Dit blad bevat slechts de specifieke instructie.

SPECIFIEKE INSTRUCTIES EN 166 / ISO 16321-1.

Deze nota bevat de informatie die nodig is voor het correcte gebruik van het (de) volgende product(en): VISOR G / VISOR WS / VISOR A (heldere lenskleur); VISOR G-F / VISOR WS-F / VISOR A-F (getinte lenskleur) oogbeschermingen.

1) TOEPASSINGSGBIED.

EN 166:2001 - Persoonlijke oogbescherming. ISO 16321-1:2021 - Oog- en gezichtsbescherming voor beroepsmatig gebruik. Dit product is een Persoonlijk Beschermingsmiddel (PBM); het voldoet aan de Verordening (EU) 2016/425. De VISOR G en VISOR G-F modellen dienen voor het gebruik met de X-Arbor (Ref. No. 6X946) helm, de modellen VISOR WS en VISOR WS-F dienen voor het gebruik met de helmen Work Shell (Ref. nr. 6X945) en Work Shell+ (Ref. nr. 6X928), de VISOR A en VISOR A-F modellen dienen voor het gebruik met de helmen Aries (Ref. nr. 6X932), Aries Air (Ref. nr. 6X929) en Aries Tree (Ref. nr. 6X931).

2) AANGEMELDE INSTANTIES.

Zie de legenda in de algemene instructies (paragraaf 9/tabel D): M5; M7.

3) BENAMING (Afb. 3.1 / 4.1).

A) Linkerviziersteun. B) Rechtermviziersteun. C) Kartelbus. D) Bevestigingsschroeven steun. E) Bevestigingsschroeven vizier. F) Vizier (armen). G) Markering. H) Vizier (lens). I) Golfring.

4) MARKERING.

Nummers/letters zonder bijschrift: zie de legenda in de algemene instructies (hoofdstuk 5). Nummers/letters met een sterretje (*): informatie beschikbaar afhankelijk van het model.

4.1 - Algemeen (Afb. 2.1). Markeringen: 2; 4; 7; 6; 11; 30) Type filter en schaalnummer (alleen voor VISOR G-F / WS-F / A-F modellen). 31) Optische klasse. 32) Bijzondere eisen. 33) Voor het apparaat geschikte hoofdvormmaat. Type filter en schaalnummer: 3-2) Ultravioletfilter; GL2) Zonnebeschermingsfilter voor industrieel gebruik. EN 166 bijzondere eisen: B) Bescherming tegen hogesnelheidsdeeltjes - Medium-energy impact. K) Weerstand tegen beschadiging van het oppervlak door fijne deeltjes. N) Weerstand tegen beslaan. T) Weerstand tegen hogesnelheidsdeeltjes bij extreme temperaturen. ISO 16321-1 optionele eisen: D) Schokbestendigheid bij hoge snelheid- Impactsnelheid 80 m/s. T) Schokbestendigheid bij hoge snelheid bij extreme temperaturen. **Let op!** Als de symbolen voor het impactniveau (bijv. B of D) niet gelijk zijn op zowel de lens/het filter als het frame, dan geldt het lagere niveau dat aan de volledige bescherming moet worden toegekend.

4.2 - Traceerbaarheid (Afb. 2.1). Indicaties: T2; T8.

5) CONTROLES.

Neem naast de volgende controles ook de algemene instructies (paragraaf 3) in acht.

Vóór elk gebruik, controleer dat: de vizierlens niet gekrast, bedekt of beschadigd is waar door het zicht minder wordt; het zicht door de lens mag niet verstoord zijn. **Let op!** Vervang het glas als er diepe krassen op het lensoppervlak zitten.

6) VISOR G / VISOR G-F ASSEMBLAGE-INSTRUCTIES.

6.1 - Plaats de kartelbus (Fig. 3.2-3.3). Verwijder de sticker en plaats de kartelbus vanuit de binnenzijde van de helm en steek deze in het Ø 6 mm gat.

6.2 - Plaats de viziersteun (Fig. 3.4). Plaats de viziersteun, rechts of links, zoals op de afbeelding.

6.3 - De viziersteun bevestigen (Fig. 3.5). Schroef de speciale bevestigingsschroeven van de steun (D) in het Ø 4 mm gat vanuit de binnenzijde van de helm.

6.4 - Het vizier bevestigen (Fig. 3.6). Nadat beide viziersteunen aan de helm zijn bevestigd, plaatst u het vizier rond de schaal en fixeert deze met de speciale bevestigingsschroeven (E).

7) ASSEMBLAGE-INSTRUCTIES VISOR WS / VISOR WS-F.

7.1 - Plaatsen van de viziersteun. Verwijder de labels van de bedekking en plaats de kartelbus in het toepasselijke gat aan de binnenzijde van

de schaal (Fig. 4.2-4.3). Plaats de steun, rechts of links, op de helm. Steek de schroef in het toepasselijke gat en schroef hem op de kartelbus, waarbij de steun op de helm wordt vastgezet (Fig. 4.4). Herhaal dit aan de andere kant.

7.2 - Vizier plaatsen. Plaats het vizier rondom de helm en plaats de randen met de gaten naast de overeenkomstige rechter- en linkersteun; plaats de bevestigingsschroeven in de toepasselijke gaten van het vizier en schroef ze in tot aan de onderzijde van de eerder gemonteerde viziersteunen (Fig. 4.5-4.6).

8) ASSEMBLAGE-INSTRUCTIES VISOR A / VISOR A-F.

Plaats en verwijder het Vizier A en Vizier A-F overeenkomstig de aangegeven richting van plaatsen / verwijderen (Fig. 5-6). **Opgelet!** Plaats of verwijder de pootjes van de oogbescherming met één tegelijk.

9) GEBRUIKSINSTRUCTIES.

Alvorens het vizier te gebruiken, controleer dat het op de juiste manier in de werkstand (Fig. 8.1) en de rust / bewaarpositie verplaatst kan worden (Fig. 8.2). Het vizier heeft nog een tussenstand tussen deze twee standen in. **Let op!** Gebruik het vizier niet op een helm die hier niet voor bestemd is.

9.1 - Waarschuwing. 1) De materialen kunnen irritatie geven bij het contact met de huid, als deze hier speciaal gevoelig voor is. 2) Beschermers die aan schokken zijn blootgesteld, mogen niet worden gebruikt en moeten worden weggegooid en vervangen. 3) Vizieren met getinte glazen zijn niet geschikt om 's nachts of bij dof licht te rijden.

10) WAARSCHUWINGEN EN 166.

1) De vizieren beschermen de ogen tegen hoge snelheidsdeeltjes. Als ze over oogheelkundig glas worden gedragen kunnen ze de impact overdragen en gevaarlijk worden voor de gebruiker. 2) Als er een bescherming tegen hoge snelheidsdeeltjes vereist wordt, moet de oogbescherming van uw keuze met de letter T zijn gemarkeerd, en direct daarna met de letter die de mechanische kracht van het apparaat tegen impacten aanduidt, bijv. FT, BT of AT. Als de letter voor de mechanische kracht niet door de letter T wordt gevolgd, kan de oogbescherming alleen worden gebruikt voor de bescherming tegen hoge snelheidsdeeltjes bij kamertemperatuur.

11) ONDERHOUD.

Bewaren bij een temperatuur van of 5°÷45°C, met een vochtigheidspercentage lager dan 90%. Reinig het vizier alleen met water en zachte zeep. Gebruik geen chemische reinigingsmiddelen, benzine, oplosmiddelen of andere producten voor het reinigen van hoeden omdat deze de optische eigenschappen kunnen aantasten en de mechanische eigenschappen van het vizier verminderen. Reinig de oogbescherming als deze droog is met een specifiek doekje voor de glazen. **Let op!** Overtollig en herhaald gebruik van water tijdens het reinigen van de interne zijde van de oogbescherming kan de krasbestendigheid en de anti-wasemingafwerking aantasten. Let op! Voor dit product zijn er geen reserveonderdelen beschikbaar.

Navodila za uporabo te naprave so sestavljena iz splošnih in posebnih navodil; oba dela morate pred uporabo skrbno prebrati. **Pozor!** Ta list vsebuje samo posebna navodila.

POSEBNA NAVODILA EN 166 / ISO 16321-1.

To obvestilo vsebuje podatke, potrebne za pravilno uporabo naslednjega/ih izdelka/ov: Zaščita za oči VISOR G / VISOR WS / VISOR A (neobarvan vizir); VISOR G-F / VISOR WS-F / VISOR A-F (obarvan vizir).

1) PREDVIDENA UPORABA.

EN 166:2001 – Osebnna zaščita za oči. ISO 16321-1:2021 – Zaščita za oči in obraz za poklicno uporabo. Ta izdelek je osebnna zaščitna oprema (OZO) in je v skladu z Uredbo (EU) 2016/425. Modela VISOR G in VISOR GF sta namenjena uporabi z čelado X-Arbor (ref. št. 6X946), modela VISOR WS in VISOR WS-F sta namenjena uporabi s čeladami Work Shell (ref. št. 6X945) in Work Shell+ (ref. št. 6X928), modela VISOR A in VISOR A-F sta namenjena uporabi s čeladami Aries (ref. št. 6X932), Aries Air (ref. št. 6X928) in Aries Tree (ref. št. 6X931).

2) PRIGLAŠENI ORGANI.

Oglejte si legendo v splošnih navodilih (odstavek 9 / tabela D): M5; M7.

3) NOMENKLATURA (Sl. 3.1 / 4.1).

A) Opora za levi vizir. B) Opora za desni vizir. C) Čep. D) Podporni pritrdilni vijaki. E) Vijaki za pritrdjevanje vizirja. F) Vizir (roke). G) Oznake. H) Vizir (leča). I) Valovita podložka.

4) OZNAKE.

Številke/črke brez besedila: oglejte si legendo v splošnih navodilih (odstavek 5). Številke/črke z zvezdico (*): oznaka je prisotna za določene modele.

4.1 - Splošno (Sl. 2.1). Oznake: 2; 4; 7; 6; 11; 30) Tip filtra in stopnja zaščite (samo za modele VISOR G-F / WS-F / A-F). 31) Optični razred. 32) Posebne zahteve. 33) Dimenzija oblike glave je primerna za napravo. Tip filtra in stopnja zaščite: 3-2) Ultravijolični filter; G12) Filter za zaščito pred soncem za industrijsko uporabo. EN 166 posebne zahteve: B) Zaščita pred delci visoke hitrosti – srednja energija trka. K) Odpornost proti poškodbam površine, ki jih povzročajo drobni delci. N) Odpornost proti rošenju. T) Odpornost pred hitrimi delci, pri delu na ekstremnih temperaturah. ISO 16321-1 izbirne zahteve: D) Odpornost na udarce pri visoki hitrosti – hitrost udarca 80 m/s. T) Visoka hitrost odpornost na udarce pri ekstremnih temperaturah. **Pozor!** Če simboli za stopnjo udarca (npr. B ali D) niso enaki tako na leči/filtru kot na okvirju, potem je treba celotni zaščiti dodeliti nižjo stopnjo zaščite.

4.2 - Sledljivost (Sl. 2.1). Oznake: T2; T8.

5) PREGLEDI.

Poleg pregledov, označenih v nadaljevanju, upoštevajte navedbe v splošnih navodilih (odstavek 3).

Pred vsako uporabo preverite, da: leča vizirja ni opraskana, odrgnjena ali poškodovana, da; to lahko zmanjša vidljivost; slika ob pogledu skozi lečo ni izkrivljena. **Pozor!** Lečo zamenjajte, če ima na površini globoke praske.

6) NAVODILA ZA SESTAVLJANJE VIZIRJEV VISOR G / VISOR G-F.

6.1 - Vstavljanje čepka (Slika 3.2-3.3). Odstranite nalepko in vstavite čep z notranje strani čelade skozi odprtino ø 6 mm.

6.2 - Namestitev nosilca vizirja (Slika 3.4). Namestite nosilec vizirja na deni in levi strani, kot je prikazano.

6.3 - Pritrditev nosilca vizirja (Slika 3.5). Posebne podporne pritrdilne vijake (D) privijte v odprtino ø 4 mm, z notranje strani čelade.

6.4 - Pritrditev vizirja (Slika 3.6). Ko pritrdite oba nosilca vizirja na ohišje, vizir montirajte okoli ohišja in ga pritrdite s posebnimi pritrdilnimi vijaki (E).

7) NAVODILA ZA SESTAVLJANJE VIZIRJEV VISOR WS / VISOR WS-F.

7.1 - Namestitev vizirja nosilca. Odstranite nalepke na pokrovu in čep vstavite v ustrezno odprtino znotraj ohišja (slika 4.2-4.3). Opornik namestite desno ali levo na ohišje. Vijak vstavite v nasproti ležečo odprtino in ga privijte na čep, tako da opornik pritrdite na ohišje (slika 4.4). Postopek ponovite na drugi strani.

7.2 - Namestitev vizirja. Namestite vizir okoli ohišja in robove z luknjami postavite poleg ustreznega desnega in levega opornika; vstavite

pritrdilne vijake v odprtine na nasprotni strani vizirja in jih privijajte tako dolgo, da spodnji del vizirja podpira predhodno nameščen element (slika 4.5-4.6).

8) NAVODILA ZA SESTAVLJANJE VIZIRJEV VISOR A / VISOR A-F.

Namestite in odstranite vizir A in vizir A-F v skladu z navedeno smerjo vstavljanja/odstranjevanja (slika 5-6). **Pozor!** Krake zaščitite za oči namestite ali odstranite enega za drugim.

9) NAVODILA ZA UPORABO.

Pred uporabo preverite, ali se vizir pravilno premakne v delovni položaj (slika 8.1) in v položaj mirovanja/za shranjevanje (slika 8.2). Vizir ima tudi vmesni položaj med obema načinoma. **Pozor!** Vizir uporabljajte samo na čeladi, ki mu ustreza.

9.1 - Opozorilo. 1) Če je uporabnik zelo občutljiv, lahko materiali povzročijo draženje po koži. 2) Zaščitni elementi, ki so že bili izpostavljeni udarcem, se ne smejo uporabljati in jih je treba zavreči in zamenjati. 3.) Vizirji z zatemnjenimi stekli niso primerni za vožnjo ponoči ali v somraku.

10) OPOZORILA V SKLADU Z EN 166.

1) Prek vizirjev, ki ščitijo oči pred hitrimi delci in so nameščeni prek referenčnih običajnih očal z dioptrijo, se lahko prenašajo udarci, kar pa jih naredi nevarne za uporabnika. 2) Če potrebujete zaščito pred hitrimi delci, pri delu na ekstremnih temperaturah, se zahteva, da se izbrano zaščito za oči označi s črko T, takoj za črko, ki označuje mehansko trdnost opreme pred udarci, tj. FT, BT ali AT. Če črki za mehansko trdnost ne sledi črka T, se sme zaščita za oči uporabljati zgolj kot zaščita pred delci visoke hitrosti na sobni temperaturi.

11. VZDRŽEVANJE.

Shranjujte pri temperaturi 5 ° ÷ 45 °C, kjer je stopnja vlažnosti nižja od 90 %. Vizir čistite samo z vodo in nežnim milom. Za čiščenje ne uporabljajte kemičnih detergentov, bencina, topil ali katerega koli drugega izdelka za čiščenje, ker slednji lahko vplivajo na optične lastnosti in zmanjšajo mehanske lastnosti vizirja. Vizir čistite na suho s primerno krpo za optične naprave. **Pozor!** Pretirana in prepogosta uporaba vode pri čiščenju notranje površine vizirja lahko negativno vpliva na zaščito površine pred praskami in zaščito pred rošenjem. **Pozor!** Za ta proizvod nadomestni deli niso na voljo.

Návod na použitie tohto zariadenia sa skladá zo všeobecných pokynov a osobitných pokynov a oba dokumenty si musíte pozorne prečítať pred použitím výrobku. **Pozor!** Tento leták obsahuje len osobitné pokyny.

OSOBITNÉ POKYNY EN 166 / ISO 16321-1.

Tento dokument obsahuje informácie potrebné pre správne používanie nasledujúceho výrobku/výrobkov: VISOR G / VISOR WS / VISOR A (číra farba šošoviek); VISOR G-F / VISOR WS-F / VISOR A-F (tónovaná farba šošoviek).

1) UPLATNENIE.

EN 166:2001 - Osobná ochrana očí. ISO 16321-1:2021 - Ochrana očí a tváre na pracovné použitie. Tento výrobok je osobný ochranný prostriedok (OOP); je v súlade s nariadením (EÚ) 2016/425. Modely VISOR G a VISOR GF sú určené na použitie s prilbou X-Arbor (obj. Č. 6X946), modely VISOR WS a VISOR WS-F sú určené na použitie s pracovnou škrupinou (ref. Č. 6X945) a pracovnou škrupinou Prilby Evo (ref. Č. 6X928), modely VISOR A a VISOR AF sú určené na použitie s Aries (Ref. Č. 6X932), Aries Air (Ref. Č. 6X929) a Aries Tree (Ref. Č. 6X931). prilby.

2) NOTIFIKOVANÉ OSOBY.

Pozri legendu vo Všeobecných pokynoch (odsek 9 / tabuľka D): M5; M7.

3) NOMENKLATÚRA (Obr. 3.1 / 4.1).

A) podpora ľavého priezoru. B) podpora pravého priezoru. C) ryhované puzdro. D) Upevňovacie upevňovacie skrutky. E) upevňovacie skrutky priezorov. F) priezor (ramená). G) Označenie. H) priezor (šošovka). I) Vlnová umývačka.

4) OZNAČENIE.

Číslo/písmená bez popisu: pozri legendu vo Všeobecných pokynoch (odsek 5). Číslo/písmená označené hviezdičkou (*): označenie uvedené v závislosti od modelu.

4.1 - Všeobecné označenie (Obr. 2.1). Označenie: 2; 4; 7; 6; 11; 30) typ filtra a číslo stupnice (len modely VISOR G-F / WS-F / A-F); 31) optická trieda; 32) osobitné požiadavky; 33) veľkosť figuríny hlavy vhodnej so zariadením. Typ filtra a číslo stupnice: 3-2) Ultrafialový filter; GL2) Filter na ochranu pred slnkom na priemyselné použitie. Osobitné požiadavky podľa EN 166: B) Ochrana proti časticiam s vysokou rýchlosťou - náraz so strednou energiou. K) Odolnosť voči poškodeniu povrchu jemnými časticami. N) Odolnosť voči zahmlievaniu. T) Odolnosť voči časticiam s vysokou rýchlosťou pri extrémnych teplotách. Voliteľné požiadavky normy ISO 16321-1: D) Odolnosť proti nárazu pri vysokej rýchlosti - rýchlosť nárazu 80 m/s. T) Odolnosť voči nárazom pri vysokých rýchlostiach pri extrémnych teplotách. **Pozor!** Ak sa symboly úrovne odolnosti proti nárazu (napr. B alebo D) na šošovke/filtre a ráme nezhodujú, potom sa celému chrániču priradí nižšia úroveň.

4.2 - Vysledovateľnosť (Obr. 2.1). Označenia: T2; T8.

5) KONTROLY.

Okrem nižšie uvedených kontrol, dodržujte usmernenia uvedené vo všeobecných pokynoch (odsek 3).

Pred každým použitím skontrolujte, či: šošovka priezoru nie je poškriabaná, podšívka alebo poškodená, čo môže znížiť viditeľnosť; videnie cez šošovku nie je zdeformované. **Pozor!** Ak má objektív hlboké škrabance, vymeňte ho.

6) POKYNY PRE MONTÁŽ VISOR G / VISOR G-F.

6.1 - Vloženie ryhovaného puzdra (Obr. 3.2-3.3). Odstráňte nálepku a ryhované puzdro vložte z vnútornej strany prilby otvorom \varnothing 6 mm.

6.2 - Umiestnenie podpory priezoru (obr. 3.4). Umiestnite podporu priezoru doprava alebo doľava, ako je to znázornené.

6.3 - Upevnenie podpory priezoru (obr. 3.5). Zaskrutkujte špeciálne upevňovacie skrutky (D) do otvoru \varnothing 4 mm z vnútornej strany prilby.

6.4 - Upevnenie priezoru (obr. 3.6). Po upevnení obidvoch nosníkov priezoru k puzdru umiestnite priezor okolo puzdra a pripevnite ho špeciálnymi upevňovacími skrutkami (E).

7) POKYNY PRE MONTÁŽ VISOR WS / VISOR WS-F.

7.1 - Umiestnenie podpory priezoru. Odstráňte krycie štítky a ryhované puzdro vložte do otvoru vo vnútri obalu (obr. 4.2-4.3). Podperu umiestnite vpravo alebo vľavo na kryt. Zaskrutkujte skrutku do otvoru, naskrutkujte

ju na ryhované puzdro a pripevnite držiak k puzdru (obr. 4.4). Zopakujte postup na druhej strane.

7.2 - Umiestnenie priezoru. Umiestnite priezor okolo škrupiny a okraje s otvormi umiestnite vedľa zodpovedajúcej pravej a ľavej podpory; vložte upevňovacie skrutky do susedných otvorov priezoru a priskrutkujte ich, až kým nebude spodná časť priezoru priezoru predtým namontovaná (obr. 4.5-4.6).

8) POKYNY PRE MONTÁŽ VISOR A / VISOR A-F.

Nainštalujte a vyberte priezor A a priezor A-F podľa uvedeného smeru vkladania / vyberania (obr. 5-6). **Upozornenie!** Ramená očného štítu inštalujte alebo demonštrujte po jednej strane.

9) POKYNY NA POUŽITIE.

Pred použitím skontrolujte, či sa priezor správne pohybuje do pracovnej polohy (obr. 8.1) a pokojovej / skladovacej polohy (obr. 8.2). Chránič má tiež medzilahlú polohu. **Upozornenie!** Nepoužívajte priezor na prilbu, ktorá nie je určená.

9.1 Varovanie. 1) Materiály môžu po kontakte s kožou spôsobiť podráždenie, ak sú obzvlášť citlivé. 2) Chrániče, ktoré boli vystavené nárazu, sa nesmú používať a musia sa zlikvidovať a nahradiť novými. 3) Tónované ochranné okuliare nie sú vhodné na jazdu v noci alebo pri slabom osvetlení.

10) UPOZORNENIA EN 166.

1) Chrániče, ktoré chránia oči pred vysokorýchlostnými časticami a ktoré sa nosia nad referenčnými očnými okuliarmi, môžu prenášať nárazy, čím sa pre používateľa predstavujú nebezpečenstvo. 2) Ak sa vyžaduje ochrana pred vysokorýchlostnými časticami pri extrémnych teplotách, zvolený chránič očí by mal byť označený písmenom T, bezprostredne za písmenom, ktoré naznačuje mechanickú pevnosť zariadenia proti nárazom, t. J. FT, BT alebo AT. Ak za písmenom pre mechanickú pevnosť nenasleduje písmeno T, chránič očí sa môže použiť iba na ochranu pred vysokorýchlostnými časticami pri izbovej teplote.

11) ÚDRŽBA.

Skladujte pri teplote $5^{\circ} \div 45^{\circ} \text{C}$, s vlhkosťou nižšou ako 90%. Chránič očistite iba vodou a jemným mydlom. Na čistenie klobúkov nepoužívajte chemické čistiace prostriedky, benzín, rozpúšťadlá alebo iné výrobky, pretože môžu ovplyvniť optické vlastnosti a znížiť mechanické vlastnosti priezoru. Keď je očný štít suchý, vyčistite ho handričkou určenou pre šošovky. **Upozornenie!** Nadmerné a opakované používanie vody pri čistení vnútorného povrchu očného štítu by mohlo narušiť povrchovú úpravu odolnú proti poškriabaniu a zahmlievaniu. **Upozornenie!** Pre tento výrobok nie sú k dispozícii žiadne náhradné diely.

Instrucțiunile de utilizare a acestui dispozitiv constau dintr-o instrucțiune generală și una specifică și ambele trebuie citite cu atenție înainte de utilizare. **Atenție!** Această fișă constituie doar instrucțiunea specifică.

INSTRUCȚIUNI SPECIFICE EN 166 / ISO 16321-1.

Această notă conține informațiile necesare pentru utilizarea corectă a următoarelor produse: Viziere VISOR G/VISOR WS/VISOR A (lentile transparente); VISOR G-F/VISOR WS-F/VISOR A-F (lentile colorate).

1) DOMENIUL DE APLICARE.

EN 166:2001 – Echipament personal de protecție a ochilor. ISO 16321-1:2021 – Echipament de protecție pentru ochi și față, pentru uz ocupațional. Acest produs este un echipament personal de protecție (EPP) și este în conformitate cu Reglementarea (UE) 2016/425. Modelele VISOR G și VISOR G-F sunt destinate utilizării împreună cu cască X-Arbor (nr. de ref. 6X946), modelele VISOR WS și VISOR WS-F sunt destinate utilizării cu căștile Work Shell (nr. de ref. 6X945) și Work Shell+ (nr. de ref. 6X928), iar modelele VISOR A și VISOR A-F sunt destinate utilizării cu căștile Aries (nr. de ref. 6X932), Aries Air (nr. de ref. 6X929) și Aries Tree (nr. de ref. 6X931).

2) ORGANE NOTIFICATE.

Consultați legenda din instrucțiunile generale (paragraful 9/tabelul D): M5; M7.

3) NOMENCLATURĂ (Fig. 3.1 / 4.1).

A) Suport stânga pentru vizieră. B) Suport dreapta pentru vizieră. C) Bucșă striată. D) Șuruburi de fixare pentru suport. E) Șuruburi de fixare pentru vizieră. F) Vizieră (brațe). G) Marcare. H) Vizieră (lentile). I) Șaibă ondulată.

4) MARCARE.

Numere/litere fără titlu: consultați legenda în instrucțiunile generale (paragraful 5). Numere/litere cu asterisc (*): indicație prezentă în funcție de model.

4.1 - Generalități (Fig. 2.1). Marcaje: 2; 4; 7; 6; 11; 30) Tip de filtru și număr scară (doar pentru modelele VISOR G-F/WS-F/A-F). 31) Clasă optică. 32) Cerințe particulare. 33) Dimensiuni ale formei capului potrivite cu dispozitivul. Tip de filtru și număr scară: 3-2) Filtru ultraviolet; GL2) Filtru de protecție solară pentru uz industrial. Cerințe speciale EN 166: B) Protecție împotriva particulelor de mare viteză – Impact energetic mediu. K) Rezistență la daunele de suprafață provocate de particulele fine. N) Rezistență la aburire. T) Rezistență la particulele de mare viteză la temperaturi extreme. Cerințe opționale ISO 16321-1: D) Rezistență la impact de mare viteză – Viteză impact 80 m/s. T) Rezistență la impact de mare viteză, la temperaturi extreme. **Atenție!** Dacă simbolurile nivelului de impact (de exemplu, B sau D) nu sunt egale pentru lentile/filtru, sistemul de protecție complet trebuie să primească nivelul inferior.

4.2 - Trasabilitate (Fig. 2.1). Indicații: T2; T8.

5) CONTROALE.

Pe lângă controalele indicate mai jos, respectați indicațiile din instrucțiunile generale (paragraful 3).

Înainte de fiecare utilizare, verificați ca: lentilele vizierii să nu fie zgâriate, liniate sau deteriorate, lucru care poate reduce vizibilitatea; privirea prin lentile să nu fie distorsionată. **Atenție!** Schimbați lentilele în cazul în care acestea prezintă zgârieturi adânci pe suprafața lentilelor.

6) INSTRUCȚIUNI DE ASAMBLARE PENTRU VISOR G/VISOR G-F.

6.1 - Introducerea bucșei striate (Fig. 3.2-3.3). Îndepărtați autocolantul și introduceți bucșă striată dinspre interiorul căștii, prin orificiul de $\varnothing 6$ mm.

6.2 - Poziționarea suportului vizierii (Fig. 3.4). Poziționați suportul vizierii, cel din dreapta sau cel din stânga, conform indicațiilor.

6.3 - Fixarea suportului vizierii (Fig. 3.5). Înșurubați șuruburile de fixare speciale pentru suport (D) în orificiul de $\varnothing 4$ mm, dinspre interiorul căștii.

6.4 - Fixarea vizierii (Fig. 3.6). După fixarea ambelor suporturi pentru vizieră, poziționați viziera în jurul căștii și fixați-o cu șuruburile special de fixare (E).

7) INSTRUCȚIUNI DE ASAMBLARE PENTRU VISOR WS/VISOR WS-F.

7.1 - Poziționarea suportului pentru vizieră. Îndepărtați etichetele și introduceți bucșă striată în orificiul potrivit din interiorul căștii (Fig. 4.2-4.3). Poziționați pe cască suportul din dreapta sau cel din stânga. Introduceți

șurubul în orificiul potrivit și înșurubați-l pe bucșă striată, fixând suportul pe cască (Fig. 4.4). Repetați operațiunea pe cealaltă parte.

7.2 - Poziționarea vizierii. Poziționați viziera în jurul căștii și marginile acesteia pe orificiile de lângă suporturile corespunzătoare din partea dreaptă și partea stângă; introduceți șuruburile de fixare în orificiile potrivite ale vizierii și înșurubați-le până la capătul suporturilor vizierii montate anterior (Fig. 4.5-4.6).

8) INSTRUCȚIUNI DE ASAMBLARE PENTRU VISOR A/VISOR A-F.

Instalați și demontați modelele Visor A și Visor A-F în conformitate cu direcția indicată de introducere/îndepărtare (Fig. 5-6). **Atenție!** Instalați sau îndepărtați brațele vizierii separat, de pe fiecare parte.

9) INSTRUCȚIUNI DE UTILIZARE.

Înainte de utilizare, verificați ca viziera să se miște corect în poziția de utilizare (Fig. 8.1) și în poziția de repaus/depozitare (Fig. 8.2). Viziera are și o poziție intermediară între cele două. **Atenție!** Nu utilizați viziera pe altă cască în afară cea pentru care a fost destinată.

9.1 - Avertisment. 1) Materialele pot cauza iritații după contactul cu pielea, în cazul în care pielea este foarte sensibilă. 2) Sistemele de protecție care au fost supuse impactului nu mai pot fi utilizate și trebuie eliminate și schimbate. 3) Vizierile cu lentile fumurii nu sunt potrivite pentru condus pe timp de noapte sau în condiții de lumină difuză.

10) AVERTISMENTE EN 166.

1) Vizierile, protejând ochii împotriva particulelor de mare viteză și purtate peste ochelarii oftalmologici, de exemplu, pot transfera impacturile, devenind astfel un pericol pentru utilizator. 2) În cazul în care este necesară o protecție împotriva particulelor de mare viteză la temperaturi extreme, ochelarii de protecție aleși trebuie să fie marcați cu litera T, imediat după litera care indică forța mecanică a echipamentului împotriva impacturilor, adică, FT, BT sau AT. În cazul în care litera pentru forța mecanică nu este urmată de litera T, ochelarii de protecție nu pot fi utilizați pentru protecție împotriva particulelor de mare viteză la temperatura camerei.

11) ÎNTREȚINERE.

A se depozita la o temperatură de 5°÷45°C, cu o rată de umiditate mai mică de 90%. Curățați viziera doar cu apă și săpun delicat. Nu folosiți detergenți chimici, benzină, solvenți sau alte produse pentru curățarea căștilor, deoarece acestea pot afecta proprietățile optime și pot reduce proprietățile mecanice ale vizierii. Curățați viziera când este uscată, cu o lavetă specială pentru lentile. **Atenție!** Utilizarea excesivă și repetată a apei în timpul curățării suprafeței interne a vizierii poate afecta stratul rezistent la zgârieturi și la aburire. **Atenție!** Pentru acest produs nu sunt disponibile piese de schimb.

Návod k použití tohoto zařízení se skládá ze všeobecných a specifických pokynů. Před použitím je nutno obě části pečlivě přečíst. **Pozor!** Tato brožurka obsahuje pouze specifické pokyny.

ZVLÁŠTNÍ POKYNY EN 166 / ISO 16321-1.

Tyto pokyny obsahují informace nezbytné pro správné používání výrobku/výrobků: VISOR G / VISOR WS / VISOR A (čirá barva čoček); VISOR G-F / VISOR WS-F / VISOR A-F (tónovaná barva čoček) oční štíty.

1) OBLAST POUŽITÍ.

EN 166:2001 - Osobní ochrana očí. ISO 16321-1:2021 - Ochrana očí a obličejů pro pracovní použití. Tento výrobek je osobním ochranným prostředkem (OOP); je v souladu s nařízením (EU) 2016/425. Modely VISOR G a VISOR GF jsou určeny pro použití s přílbou X- Arbor (Ref. Č. 6X946), modely VISOR WS a VISOR WS-F jsou určeny pro použití s Work Shell (Ref. No. 6X945) a Work Shell+ (Ref. Č. 6X928), modely VISOR A a VISOR AF jsou určeny pro použití s Aries (Ref. No. 6X932), Aries Air (Ref. No. 6X929) a Aries Tree (Ref. No. 6X931) přílby.

2) NOTIFIKOVANÉ ORGÁNY.

Viz legenda ve všeobecných pokynech (článek 9/tabulka D): M5; M7.

3) NÁZVOSLOVÍ (Obr. 3.1 / 4.1).

A) podpora levého hledí. B) podpora pravého zorníku. C) rýhované pouzdro. D) podpůrné upevňovací šrouby. E) upevňovací šrouby hledí. F) hledí (zbrně). G) Označení. H) hledí (čočka). I) Vlnová pračka.

4) OZNAČENÍ.

Číslo/písmena bez popisku: viz legenda ve všeobecných pokynech (článek 5). Číslo/písmena s hvězdičkou (*): označení umístěno v závislosti na daném modelu.

4.1 - Obecné (Obr. 2.1). Označení: 2; 4; 7; 6; 11; 30) Typ filtru a číslo stupnice (pouze pro modely VISOR G-F / WS-F / A-F). 31) Optická třída. 32) Zvláštní požadavky. 33) Rozměr makety hlavy vhodný s daným zařízením. Typ filtru a číslo stupnice: 3-2) Ultrafialový filtr; G12) Filtr pro ochranu před slunečním zářením pro průmyslové použití. Zvláštní požadavky podle normy EN 166: B) Ochrana před vysokorychlostními částicemi - náraz střední energie. K) Odolnost proti poškrábání povrchu jemnými částicemi. N) Odolnost proti zamlžení. T) Odolnost proti vysokorychlostním částicím při extrémních teplotách. Volitelné požadavky normy ISO 16321-1: D) Odolnost proti nárazu při vysoké rychlosti - rychlost nárazu 80 m/s. T) Odolnost proti vysokorychlostnímu nárazu při extrémních teplotách. **Pozor!** Pokud se symboly úrovně odolnosti proti nárazu (např. B nebo D) na čočce/filtru a rámečku neshodují, pak se kompletnímu chrániči přiřadí nižší úroveň.

4.2 - Dohledatelnost (Obr. 2.1). Označení: T2; T8.

5) KONTROLY.

Kromě níže uvedených kontrol je nutno dodržet rovněž instrukce uvedené ve všeobecných pokynech (článek 3).

Před každým použitím ověřte, že: čočka hledí není poškrábaná, podšívka nebo poškození, což může snížit viditelnost; vidění skrz objektiv není zkreslené. **Pozor!** Pokud má objektiv hluboké škrábance, vyměňte jej.

6) POKYNY K MONTÁŽI VISOR G / VISOR G-F.

6.1 - Vložení rýhovaného pouzdra (obr. 3.2-3.3). Odstraňte nálepku a vložte rýhované pouzdro z vnitřní strany přílby skrz otvor \varnothing 6 mm.

6.2 - Umístění podpěry hledí (obr. 3.4). Umístěte podpěru hledí vpravo nebo vlevo, jak je znázorněno.

6.3 - Upevnění držáku hledí (obr. 3.5). Zašroubujte speciální upevňovací šrouby (D) do otvoru \varnothing 4 mm, zevnitř helmy.

6.4 - Upevnění hledí (obr. 3.6). Po upevnění obou opěrek hledí na skořepinu umístěte hledí kolem skořepiny a upevněte jej speciálními upevňovacími šrouby (E).

7) NÁVOD K MONTÁŽI VISOR WS / VISOR WS-F.

7.1 - Umístění podpěry hledí. Odstraňte krycí štítky a rýhované pouzdro zasuněte do výběžného otvoru uvnitř skořepiny (obr. 4.2-4.3). Umístěte podpěru, vpravo nebo vlevo, na skořepinu. Zašroubujte šroub do vhodného otvoru a přišroubujte jej k rýhovanému pouzdru a upevněte podpěru ke skořepině (obr. 4.4). Totéž proveďte na druhé straně.

7.2 - Umístění hledí. Umístěte hledí kolem skořepiny a umístěte okraje s otvory vedle odpovídající pravé a levé podpory; zasuněte upevňovací šrouby do sousedních otvorů hledí a zašroubujte je, dokud nebude spod-

ní část hledí dříve namontována (obr. 4.5-4.6).

8) NÁVOD K MONTÁŽI VISOR A / VISOR A-F.

Namontujte a vyjměte hledí A a hledí A-F v souladu s vyznačeným směrem vkládání / vyjímání (obr. 5-6). **Upozornění!** Ramena očního štítu instalujte nebo odstraňujte po jedné straně.

9) POKYNY K POUŽITÍ.

Před použitím zkontrolujte, zda se hledí správně pohybuje do pracovní polohy (obr. 8.1) a klidové / skladovací polohy (obr. 8.2). Chránič má také mezilehlou polohu. **Pozor!** Nepoužívejte hledí na přílbu jinou než je ta, pro kterou je určen.

9.1 Varování. 1) Materiály mohou způsobit podráždění po kontaktu s kůží, pokud jsou zvláště citlivé. 2) Chrániče, které byly vystaveny nárazu, se nesmí používat a musí být vyřazeny a nahrazeny novými. 3) Ochranná skla s tónovanými skly nejsou vhodná pro jízdu v noci nebo za matného světla.

10) VAROVÁNÍ EN 166.

1) Chrániče, chráničí oči před vysokorychlostními částicemi a nošené přes referenční oční brýle, mohou přenášet nárazy, a tím se stávají nebezpečím pro uživatele. 2) Pokud je požadována ochrana proti vysokorychlostním částicím při extrémních teplotách, měl by být zvolený chránič očí označen písmenem T, bezprostředně za písmenem, které ukazuje mechanickou pevnost zařízení proti nárazům, tj. FT, BT nebo AT. Pokud za písmenem pro mechanickou pevnost není uvedeno písmeno T, lze ochranu očí použít pouze pro ochranu proti vysokorychlostním částicím při pokojové teplotě.

11) ÚDRŽBA.

Skladujte při teplotě $5^{\circ} \div 45^{\circ} \text{C}$, s vlhkostí vzduchu nižší než 90%. Oči očistěte pouze vodou a jemným mýdlem. K čištění klobouků nepoužívejte chemické čisticí prostředky, benzín, rozpouštědla ani jiné přípravky, protože by mohly ovlivnit optické vlastnosti a snížit mechanické vlastnosti hledí. Po zaschnutí očistěte oční štít hadříkem určeným pro čočky. **Upozornění!** Nadměrné a opakované používání vody při čištění vnitřního povrchu očního štítu by mohlo narušit povrchovou úpravu odolnou proti poškrábání a zamlžení. **Upozornění!** Pro tento výrobek nejsou k dispozici žádné náhradní díly.

Az erre a felszerelésre vonatkozó használati utasítások általános és speciális utasításokból állnak, amelyeket használat előtt figyelmesen el kell olvasni. **Figyelem!** Ez a lap csak a speciális utasításokat tartalmazza.

SPECIÁLIS UTSÍTÁSOK EN 166 / ISO 16321-1.

Ez a megjegyzés az alábbi termék/ek helyes használatára vonatkozó utasításokat tartalmazza: VISOR G / VISOR WS / VISOR A (átlátszó lencsés); VISOR G-F / VISOR WS-F / VISOR A-F (színezett lencsés) szemvédők.

1) ALKALMAZÁSI TERÜLET.

EN 166:2001 - Személyi szemvédő eszközök. ISO 16321-1:2021 - Munkahelyi szem- és arcvédelem. Ez a termék egyéni védőeszköz (PPE); megfelel az (EU) 2016/425 rendeletnek. A VISOR G és a VISOR G-F modelleket az X- Arbor (cikkszám: 6X946) sisakhoz való használatra szánták, a VISOR WS és a VISOR WS-F modelleket a Work Shell (cikkszám: 6X945) és a Work Shell+ (cikkszám: 6X928) sisakokhoz való használatra szánták, a VISOR A és a VISOR A-F modelleket az Aries (cikkszám: 6X932), Aries Air (cikkszám: 6X929) és Aries Tree (cikkszám: 6X931) sisakokhoz való használatra szánták.

2) BEJELENTETT SZERVEZETEK.

Olvassa el a jelmagyarázatot az általános utasításokban (9. bek. / D tábl.): M5; M7.

3) SZÓJEGYZÉK (3.1 / 4.1 ábr.).

A) Bal oldali szemellenzőtartó. B) Jobb oldali szemellenzőtartó. C) Rovátkolt persely. D) Tartórögzítő csavarok. E) Szemellenzőrögzítő csavarok. F) Szemellenző (szárak). G) Jelölések. H) Szemellenző (lencse). I) Hullámos alátét.

4) JELÖLÉSEK.

Ábrafelirat nélküli számok/betűk: olvassa el a jelmagyarázatot az általános utasításokban (5. bek.). Csillaggal (*) jelölt számok/betűk: a modelltől függően jelenlévő jelzés.

4.1 - Általános (2.1 ábr.). Jelölések: 2; 4; 7; 6; 11; 30) A szűrő típusa és skálaszám (csak a VISOR G-F / WS-F / A-F modellek esetén). 31) Optikai osztály. 32) Különleges követelmények. 33) Az eszközhez megfelelő fejforma mérete. A szűrő típusa és skálaszám: 3-2) Ultraibolya szűrő; GL2) Napvédő szűrő ipari használatra. EN 166 Különleges követelmények: B) Védelem a nagy sebességű részecskék ellen - Közepes energiájú behatás. K) Felületkárosító finom részecskékkel szembeni ellenállás. N) Párásodással szembeni ellenállás. T) Nagy sebességű részecskékkel szembeni ellenállás szélsőséges hőmérsékleten. ISO 16321-1 opcionális követelmények: D) Nagy sebességű ütésállóság - Ütközési sebesség 80 m/s. T) Nagy sebességű ütésállóság szélsőséges hőmérsékleten. **Figyelem!** Ha az ütésállósági jelek (pl. B vagy D) nem egyeznek meg a lencsén/szűrőn és a kereten, akkor a teljes védőeszközhöz az alacsonyabb értéket kell rendelni.

4.2 - Nyomon követhetőség (2.1 ábr.). Útmutatások: T2; T8.

5) ELLENŐRZÉSEK.

Az alábbiakban jelzett ellenőrzéseken kívül be kell tartani az általános utasításokban feltüntetetteket is (3. bek.).

Minden használat előtt ellenőrizze a következőket: a szemellenző lencséje nem karcos, kopott vagy sérült, ami csökkentheti a láthatóságot; a lencsén keresztül a látás nem torz. **Figyelem!** Cserélje ki a lencsét, ha a lencse felületén mély karcolások vannak.

6) VISOR G / VISOR G-F ÖSSZESZERELÉSI ÚTMUTATÓ.

6.1 - A rovátkolt persely behelyezése (3.2-3.3 ábra). Távolítsa el a matricát, és helyezze be a rovátkolt perselyt a sisak belseje felől a Ø 6 mm lyukba.

6.2 - A szemellenzőtartó elhelyezése (3.4 ábra). Helyezze el szemellenzőtartót jobbra vagy balra az ábra szerint.

6.3 - A szemellenzőtartó rögzítése (3.5 ábra). Csavarozza a speciális tartórögzítő csavarokat (D) a sisak belseje felől a Ø 4 mm lyukba.

6.4 - A szemellenző rögzítése (3.6 ábra). Miután mindkét szemellenzőtámaszt a héjhoz rögzítette, helyezze a szemellenzőt a héj? köré és rögzítse a speciális rögzítőcsavarokkal (E).

7) VISOR WS / VISOR WS-F ÖSSZESZERELÉSI ÚTMUTATÓ.

7.1 - A szemellenzőtartó elhelyezése. Távolítsa el a fedőcímkét és illessze be a rovátkolt perselyt a megfelelő nyílásba a héj belsejében

(4.2-4.3 ábra). Helyezze el a tartót jobbra vagy balra a héjra. Helyezze be a csavart a megfelelő nyílásba, és csavarja rá a rovátkolt perselyre, a héjhoz rögzítve a tartót (4.4 ábra). Ismétlje meg a műveletet a másik oldalon.

7.2 - A szemellenző elhelyezése. Helyezze a szemellenzőt a héj köré, és helyezze az a lyukakkal ellátott éleket a megfelelő jobb és bal oldali tartó mellé; helyezze be a rögzítőcsavarokat a szemellenző megfelelő nyílásaiba, és csavarja őket a korábban felszerelt szemellenzőtartó aljáig (4.5-4.6 ábra).

8) VISOR A / VISOR A-F ÖSSZESZERELÉSI ÚTMUTATÓ.

Szerelje fel és szerelje el a Visor A és Visor A-F szemellenzőt a megadott felszerelési/leszerelési irányoknak megfelelően (5-6 ábra). **Figyelem!** A szemvédő szárát egyszerre csak az egyik oldalon szerelje fel vagy vegye le.

9) HASZNÁLATI UTASÍTÁS.

Használat előtt ellenőrizze, hogy a szemellenző megfelelően beállítható munkapozícióba (8.1 ábra) és nyugalmi/tárolási helyzetbe (8.2 ábra). A szemellenző rendelkezik egy köztes pozícióval is a fenti kettő között.

Figyelem! Ne használja a szemellenzőt más sisakon, kivéve azt, amelyre szánták.

9.1 - Figyelmeztetés. 1) Az anyagok bőrrel való érintkezés után irritációt okozhatnak, ha a bőr különösen érzékeny. 2) Az ütésnek kitett védőeszközöket nem szabad használni, azokat ki kell dobni és le kell cserélni. 3) A színezett lencsés védőszemüvegek nem alkalmasak éjszakai vagy homályos fényviszonyok között történő vezetésre.

10) FIGYELMEZTETÉSEK EN 166.

1) A szem a nagy sebességű részecskékkel szemben megvédő és a látásjavító szemüveg fölött viselt szemellenzők továbbíthatják az ütések, ezáltal veszélyt jelentve a felhasználó számára. 2) Ha szélsőséges hőmérsékleten nagy sebességű részecskék elleni védelemre van szükség, akkor olyan szemvédőt kell választani, amelyen T betűjelzés található, közvetlenül az után a betű után, amely jelzi a berendezés ütközésekkel szembeni mechanikai szilárdságát, azaz FT, BT vagy AT. Ha a mechanikai szilárdság betűjét nem követi a T betű, akkor a szemvédőt csak szobahőmérsékleten használható nagy sebességű részecskék elleni védelemre.

11) KARBANTARTÁS.

Tárolja 5°-45 °C hőmérsékleten, 90%-nál alacsonyabb páratartalom mellett. A szemellenzőt csak vízzel és enyhe mosószerrel tisztítsa. A lencsék tisztításához ne használjon vegyszereket, benzint, oldószereket vagy bármilyen más terméket, mert ezek befolyásolhatják a szemellenző optikai tulajdonságait és ronthatják mechanikai tulajdonságait. A szemvédőt száraz állapotban tisztítsa meg a lencséhez való törölőkendővel.

Figyelem! A szemvédők belső felületének tisztítása során a víz túlzott és ismételt használata károsíthatja a karcálló és párásodásálló felületet.

Figyelem! Ehhez a termékhez nem kapható pótalkatrész.

Οι οδηγίες για τη χρήση της συσκευής αυτής αποτελούνται από ένα γενικό και ένα ειδικό μέρος, πρέπει να διαβάσετε προσεκτικά και τα δύο πριν από τη χρήση. **Προσοχή!** Αυτό το φυλλάδιο περιέχει μόνο τις ειδικές οδηγίες.

ΕΙΔΙΚΕΣ ΟΔΗΓΙΕΣ EN 166 / ISO 16321-1.

Αυτή η σημείωση περιέχει τις απαραίτητες πληροφορίες για τη σωστή χρήση των ακόλουθων προϊόντων: VISOR G / VISOR WS / VISOR A (διαφανές χρώμα φακού). Ασπίδες ματιών VISOR GF / VISOR WS-F / VISOR AF (χρώμα φριμέ φακού).

1) ΠΕΔΙΟ ΕΦΑΡΜΟΓΗΣ.

EN 166:2001 - Ατομική προστασία των ματιών. ISO 16321-1:2021 - Προστασία προσώπου και ματιών για επαγγελματική χρήση. Το προϊόν αυτό είναι μέσο ατομικής προστασίας (ΜΑΠ)- συμμορφώνεται με τον κανονισμό (UE) 2016/425. Τα μοντέλα VISOR G και VISOR GF προορίζονται για χρήση με το κράνος X-Airbor (αρ. 6X946), τα μοντέλα VISOR WS και VISOR WS-F προορίζονται για χρήση με τα κράνη Work Shell (αρ. 6X945) και Work Shell+ (αρ. 6X928), τα μοντέλα VISOR A και VISOR AF προορίζονται για χρήση με τα κράνη Aries (αρ. 6X932), Aries Air (αρ. 6X929) και Aries Tree (αρ. 6X931).

2) ΚΟΙΝΟΠΟΙΗΜΕΝΟΙ ΟΡΓΑΝΙΣΜΟΙ.

Αναφερθείτε στο υπόμνημα των γενικών οδηγιών (παράγραφος 9 / ταμπέλα D): M5; M7.

3) ΟΝΟΜΑΤΟΛΟΓΙΑ (Εικ. 3.1 / 4.1).

A) Υποστήριξη αριστερού προστασίας ματιών. B) Υποστήριξη δεξιού προστασίας ματιών. C) Δακτύλιος αρπάγη. D) Βίδες στερέωσης στήριξης. E) Βίδες στερέωσης του επιστομίου. F) Προσωπίδα (βραχιόνιας). G) Σημανση. H) Προσωπίδα (φακός). I) Παξιμάδι Wave.

4) ΣΗΜΑΝΣΗ.

Αριθμοί/γράμματα χωρίς λεζάντα: Αναφερθείτε στο υπόμνημα των γενικών οδηγιών (παράγραφος 5). Αριθμοί/γράμματα με αστερίσκο (*): σημείωση παρούσα ανάλογα με το προϊόν.

4.1 - Γενικές (Εικ. 2.1). Ενδείξεις: 2, 4, 7, 6, 11, 30) αριθμοί κλίμακας φίλτρου (μόνο για τα μοντέλα VISOR G-F / WS-F / A-F). 31) Οπτική κλάση. 32) Ειδικές απαιτήσεις. 33) Μέγεθος κεφαλής δοκιμής κατάλληλο για τη συσκευή. Αριθμοί κλίμακας φίλτρων: 3-2) Φίλτρο υπεριώδους ακτινοβολίας-GL2) Ηλιακό φίλτρο για βιομηχανική χρήση. **Ειδικές απαιτήσεις EN 166:** B) Προστασία από σωματίδια υψηλής ταχύτητας - Κρούση μέσης ενέργειας. K) Αντοχή σε επιφανειακές βλάβες που προκαλούνται από λεπτά σωματίδια. N) Αντοχή στο θόλωμα των προσοφθάλμιων. T) Αντοχή σε σωματίδια υψηλής ταχύτητας σε ακραίες θερμοκρασίες. Προαιρετικές απαιτήσεις ISO 16321-1: D) Προστασία από σωματίδια υψηλής ταχύτητας - Κρούση με ταχύτητα 80 m/s. T) Αντοχή σε σωματίδια υψηλής ταχύτητας σε ακραίες θερμοκρασίες. **Προσοχή!** Εάν τα σύμβολα αναγνώρισης του βαθμού πρόσκρουσης (π.χ. B ή D) είναι διαφορετικά μεταξύ φακού και πλαισίου, η πλήρης προσωπίδα πρέπει να λαμβάνει τον χαμηλότερο βαθμό προστασίας.

4.2 - Ιχνηλασιμότητα (Εικ. 2.1). Σημειώσεις: T2; T8.

5) ΕΛΕΓΧΟΙ.

Εκτός από τους ελέγχους που αναφέρονται εν συνέχεια, τηρήστε ότι αναφέρεται στις γενικές οδηγίες (παράγραφος 3).

Πριν από κάθε χρήση, βεβαιωθείτε ότι: οι φακοί προσωπίδας δεν είναι γρατζουνισμένοι, φέρουν γραμμές ή είναι κατεστραμμένοι, γεγονός που μπορεί να μειώσει την ορατότητα. Η όραση μέσω του φακού δεν παραμορφώνεται. **Προσοχή!** Αντικαταστήστε το φακό αν έχει βαθιές γρατζουνιές στην επιφάνεια του φακού.

6) ΟΔΗΓΙΕΣ ΣΥΝΑΡΜΟΛΟΓΗΣΗΣ VISOR G / VISOR G-F

6.1 - Εισαγωγή του χαραγμένου παξιμαδιού (Εικ. 3.2-3.3). Αφαιρέστε την αυτοκόλλητη ετικέτα και εισαγάγετε τον χαραγμένο παξιμάδι από το εσωτερικό του κράνους μέσα από την οπή \varnothing 6 mm.

6.2 - Τοποθέτηση του στηρίγματος του προστατευτικού (Εικ. 3.4). Τοποθετήστε το στηρίγμα προσωπίδας, δεξιά ή αριστερά, κατά την υπόδειξη.

6.3 - Στερέωση του στηρίγματος της προσωπίδας (Εικ. 3.5). Βιδώστε τις ειδικές βίδες στερέωσης στήριξης (D) στην οπή \varnothing 4 mm, από το εσωτερικό του κράνους.

6.4 - Στερέωση της προσωπίδας (Εικ. 3.6). Αφού στερεώσετε και τα

δύο υποστηρίγματα του καλύμματος στο κέλυφος, τοποθετήστε το προστατευτικό κάλυμμα γύρω από το κέλυφος και στερεώστε το με τις ειδικές βίδες στερέωσης (E).

7) ΟΔΗΓΙΕΣ ΣΥΝΑΡΜΟΛΟΓΗΣΗΣ VISOR WS / VISOR WS-F.

7.1 - Τοποθέτηση του στηρίγματος προσωπίδας. Αφαιρέστε τις ετικέτες του καλύμματος και εισαγάγετε το χαραγμένο παξιμάδι στην ειδική κατάλληλη οπή μέσα στο κέλυφος (Εικ. 4.2-4.3). Τοποθετήστε την υποστήριξη, δεξιά ή αριστερά, στο κέλυφος. Εισαγάγετε τη βίδα στην κατάλληλη οπή και βιδώστε την πάνω στο χαραγμένο δακτύλιο, στερεώνοντας το υποστηρίγμα στο κέλυφος (Εικ. 4.4). Επαναλάβετε τη λειτουργία στην άλλη πλευρά.

7.2 - Τοποθέτηση της προσωπίδας. Τοποθετήστε το κάλυμμα γύρω από το κέλυφος και τοποθετήστε τις άκρες με τις οπές δίπλα στην αντίστοιχη δεξιά και αριστερή υποστήριξη. Τοποθετήστε τις βίδες στερέωσης στις κατάλληλες οπές του καλύμματος και βιδώστε τις μέχρι να στηριχτεί ο πυθμένας του στηρίγματος (Εικ. 4.5-4.6).

8) ΟΔΗΓΙΕΣ ΣΥΝΑΡΜΟΛΟΓΗΣΗΣ AF A / VISOR AF.

Τοποθετήστε και αφαιρέστε το AF και το Visor AF σύμφωνα με την αναφερόμενη κατεύθυνση εισαγωγής / αφαίρεσης (Εικ. 5-6). **Προσοχή!** Τοποθετήστε ή αφαιρέστε τους βραχιόνες της ασπίδας ματιών μία πλευρά τη φορά.

9) ΟΔΗΓΙΕΣ ΧΡΗΣΗΣ.

Πριν από τη χρήση ελέγξτε ότι η προσωπίδα κινείται σωστά στη θέση εργασίας (εικόνα 8.1) και στη θέση ηρεμίας / αποθήκευσης (Εικ. 8.2). Η προσωπίδα έχει επίσης μια ενδιάμεση θέση μεταξύ των δύο. **Προσοχή!** Μην χρησιμοποιείτε την προσωπίδα σε κράνος διαφορετικό από εκείνο για το οποίο προορίζεται.

9.1 - Προειδοποίηση. 1) Τα υλικά ενδέχεται να προκαλέσουν ερεθισμό μετά την επαφή με το δέρμα, εάν είναι ιδιαίτερα ευαίσθητα. 2) Εάν η συσκευή έχει υποστεί πρόσκρουση, δεν πρέπει να χρησιμοποιείται και πρέπει να θεθεί εκτός λειτουργίας και να αντικατασταθεί. 3) Η προσωπίδες με φριμέ φακούς δεν επιτρέπεται να χρησιμοποιούνται για την οδήγηση οχημάτων ή μηχανημάτων τη νύχτα ή σε συνθήκες κακού φωτισμού.

10) ΠΡΟΕΙΔΟΠΟΙΗΣΕΙΣ EN 166.

1) Τα προστατευτικά, που προστατεύουν τα μάτια από σωματίδια υψηλής ταχύτητας και φοριούνται πάνω από τα οφθαλμικά γυαλιά αναφοράς, μπορούν να μεταφέρουν επιπτώσεις, δημιουργώντας έτσι κίνδυνο για τον χρήστη. 2) Εάν απαιτείται προστασία από σωματίδια υψηλής ταχύτητας σε ακραίες θερμοκρασίες, το προστατευτικό ματιών της επιλογής θα πρέπει να επισημανθεί με το γράμμα T αμέσως μετά το γράμμα που υποδεικνύει τη μηχανική αντοχή του εξοπλισμού από κρούσεις, δηλαδή FT, BT ή AT. Αν το γράμμα για τη μηχανική αντοχή δεν ακολουθείται από το γράμμα T, ο προστατευτικός φακός μπορεί να χρησιμοποιηθεί μόνο για την προστασία από σωματίδια υψηλής ταχύτητας σε θερμοκρασία δωματίου.

11) ΣΥΝΤΗΡΗΣΗ.

Φυλάσσετε σε θερμοκρασία $5^{\circ} \div 45^{\circ}C$, με ρυθμό υγρασίας χαμηλότερο από 90%. Καθαρίστε την προσωπίδα χρησιμοποιώντας μόνο νερό και απαλό σαπούνι. Μην χρησιμοποιείτε χημικά απορρυπαντικά, βενζίνη, διαλύτες ή οποιοδήποτε άλλο προϊόν για καθαρισμό καπέλων, επειδή μπορεί να επηρεάσουν τις οπτικές ιδιότητες και να μειώσουν τις μηχανικές ιδιότητες του προστατευτικού καλύμματος. Καθαρίστε την ασπίδα ματιών, όταν στεγνώσει, χρησιμοποιώντας ένα ειδικό πανί για τους φακούς. **Προσοχή!** Η υπερβολική και επαναλαμβανόμενη χρήση νερού κατά τον καθαρισμό της εσωτερικής επιφάνειας της ασπίδας ματιών θα μπορούσε να βλάψει το ανθεκτικό στις γρατσουνιές και αντιθαμβωτικό φινιρίσμα. **Προσοχή!** Δεν υπάρχουν ανταλλακτικά για αυτό το προϊόν.

Selle seadme kasutusjuhised koosnevad üldisest juhendist ja spetsiifilisest juhendist ning mõlemad tuleb enne kasutamist hoolikalt läbi lugeda. **Tähelepanu!** See leht koosneb ainult spetsiifilisest juhendist.

SPETSIIFILISED JUHISED EN 166 / ISO 16321-1.

See märges sisaldab teavet, mis on vajalik järgmise toote (toodete) õige kasutamiseks: VISOR G / VISOR WS / VISOR A (värvitu); VISOR G-F / VISOR WS-F / VISOR A-F (toonitud) silmakaitseid.

1) KOHALDAMISALA.

EN 166:2001 - Silmakaitse. ISO 16321-1:2021 - Silma- ja näokaitse töökambros kasutamiseks. See toode on isikukaitsevahend (PPE) määruse (EL) 2016/425 kohaselt. VISOR G ja VISOR G-F mudelid on kasutamiseks X-Arbor (ref nr 6X946) kiivriga, VISOR WS ja VISOR WS-F mudelid kiivritega Work Shell (ref nr 6X945) ja Work Shell+ (ref nr 6X928), VISOR A ja VISOR A-F kiivritega Aries (ref nr 6X932), Aries Air (ref nr 6X929) ja Aries Tree (ref nr 6X931).

2) TEAVITATUD ASUTUSED.

Konsulteerige legendi üldises juhendis (punkt 9 / tabel D): M5; M7.

3) NOMENKLATUUR (Joon. 3.1 / 4.1).

A) Vasak visiiri tugi. B) Parem visiiri tugi. C) Kohrutatud puks. D) Tugede fikseerimise kruvid. E) Visiiri fikseerimise kruvid. F) Visiir (varred). G) Märkimine; H) Visiir (klaas). I) Laineline seib.

4) MÄRGISTAMINE.

Ilma kirjelduseta numbrid / tähed: konsulteerige legendi üldises juhendis (punkt 5). Tärganumbrid / tähed (*): näidatud sõltuvalt mudelist.

4.1 - Üldine (Joon. 2.1). Märgistus: 2; 4; 7; 6; 11; 30) Filtri tüüp ja skaalanumber (ainult VISOR G-F / WS-F / A-F mudelid). 31) Optiline klass. 32) Erinõuded. 33) Seadmega sobivad mudelpa mõõtmised. Filtri tüüp ja skaalanumber: 3-2) Ultravioletfilter; GL2) Päikesekaitsefilter tööstuslikuks kasutamiseks. EN 166 Erinõuded: B) Kaitse - kiirelt liikuvate osakeste eest kokkupõrkel keskmine - energia. K) Pinna vastupidavus väe- ja rõngatavate osakeste kahjustustele. N) Vastupidavus uduseks muutumisele. T) Vastupidavus kiiretele osakestele äärmuslikel temperatuuridel. ISO 16321-1 valikulised nõuded: D) Suure kiiruse löögikindlus - löögikiirus 80 m/s. T) Suure kiiruse kokkupõrkekindlus äärmuslikel temperatuuridel. **Tähelepanu!** Kui kokkupõrketaseme sümbolid (nt B või D) ei ole võrdsed nii hajutiklaasil/filtril kui ka raamil, määratakse täielikule kaitsemele madalam tase.

4.2 - Jälgitavus (Joon. 2.1). Indikatsioonid: T2; T8.

5) KONTROLLID.

Lisaks allpool toodud kontrollidele järgige üldjuhiseid (punkt 3). Veenduge enne iga kasutuskorda, et: visiiri klaas ei ole kriimustatud, kaetud või kahjustatud sedasi, et nähtavus on vähenenud; nähtavus läbi visiiri ei ole moonutatud. **Tähelepanu!** Sügavate kriimustustega klaas tuleb asendada.

6) VISOR G / VISOR G-F KOKKUPANEMISE JUHEND.

6.1 - Kohrutatud puksi sisestamine (joonis 3.2-3.3). Eemaldage kleebis ja sisestage kohrutatud puks läbi kiivri sisemuses oleva Ø 6 mm ava.

6.2 - Visiiri toe paigutamine (joonis 3.4). Paigutage visiiri tugi, kas vasak või parem, nagu näidatud.

6.3 - Visiiri toe fikseerimine (joonis 3.5). Kruvige toe fikseerimise kruvid (D) läbi kiivri sisemuse Ø 4 mm avasse.

6.4 - Visiiri fikseerimine (joonis 3.6). Pärast mõlema visiiri toe kestale fikseerimist paigutage visiir ümber kesta ja fikseerige kruvidega (E).

7) VISOR WS / VISOR WS-F KOKKUPANEMISE JUHEND.

7.1 - Visiiri toe paigutamine. Eemaldage kaitesildid ja sisestage kohrutatud puks kesta olevasse avasse (joonis 4.2-4.3). Paigutage kesta vasak või parem tugi. Sisestage vastasolevasse avasse kruvi ja kruvige see kohrutatud puksile, sedasi kinnitate toe kestale (joonis 4.4). Korrake toimingut teisel küljel.

7.2 - Visiiri paigutamine. Paigutage visiir ümber kesta sedasi, et servad joonduvad vasaku ja parema toega; sisestage fikseerimiskruvid visiiri vastas olevatesse avadesse ja kruvige kinni kuni varem paigaldatud visiiri tuggedeni (joonis 4.5-4.6).

8) VISOR A / VISOR A-F KOKKUPANEMISE JUHEND.

Paigaldage ja eemaldage Visor A ja Visor A-F vastavalt näidatud paigaldamise/eemaldamise suunale (joonis 5-6). **Tähelepanu!** Paigaldage või

eemaldage silmakaitse ühe külje kaupa.

9) KASUTUSJUHISED.

Veenduge enne kasutamist, et visiir liigub vabalt tööasendisse (joonis 8.1) ja puhke-/hoiuasendisse (joonis 8.2). Visiiril on ka vahepealne asend. **Tähelepanu!** Kasutage visiiri ja kiivrit vaid ettenähtud kasutusotstarbel.

9.1 - Hoiatus. 1) Materjalid võivad eriti tundliku naha puhul põhjustada ärritust. 2) Kokkupõrkest mõjutatud kaitsemeid ei tohi kasutada, need tuleb kasutuselt kõrvaldada ja asendada. 3) Toonitud läätsetega visiirid ei sobi öösel või hämaras sõitmiseks.

10) HOIATUSED EN 166.

1) Kiirelt liikuvate osakeste eest silmi kaitsevad visiirid mida kantakse oftalmiliste prillide peal võivad löögijõudu üle kanda ja olla kasutajale ohtlikud. 2) Kui vajate kiirelt liikuvate osakeste eest kaitset ekstreemsetel temperatuuridel, siis tuleb jälgida, et valitud silmakaitsele oleks tähtsus T, mis järgneb vahetult mehaanilise kaitseklassi tähtsusele, nt FT, BT või AT. Kui mehaanilise tugevuse klassi järel tähtsus T puudub, siis võin silmakaitset kiirelt liikuvate osakeste eest kaitseks kasutada ainult toatemperatuuril.

11) HOOLDUS.

Hoida temperatuuril 5°÷45°C, niiskustingimustes alla 90%. Visiiri puhastada ainult vee ja õrnatoimelise seebiga. Keelatud on kasutada kemikaale, bensini, lahusteid või teisi tooteid, sest need võivad mõjutada visiiri optilisi omadusi ja vähendada mehaanilist kaitset. Puhastage silmakaitse, kui see on kuiv, kasutades läätsele sobivat lappi. **Tähelepanu!** Liigne ja korduv vee kasutamine silmakaitse sisepinna puhastamisel võib kahjustada kriimustuskindlat ja uduvastast viimistlust. **Tähelepanu!** Selle toote jaoks ei ole saadaval ühtegi varuosa.

Šī aprīkojuma lietošanas instrukcija ietver vispārīgo un īpašo instrukciju, un pirms aprīkojuma izmantošanas ir uzmanīgi jāizlasa abas šīs instrukcijas. **Uzmanību!** Šajā lapā ir iekļauta tikai īpaša instrukcija.

ĪPAŠA INSTRUKCIJA EN 166 / ISO 16321-1.

Šajā piezīmē ir ietverta informācija, kas nepieciešama šāda(-u) ražojuma(-u) pareizai lietošanai: VISOR G / VISOR WS / VISOR WS-F / VISOR A (caurspīdīgs stikls); VISOR G-F / VISOR WS-F / VISOR A-F (tonēts stikls) acu aizsargi.

1) IZMANTOŠANAS JOMA.

EN 166:2001 - Acu aizsardzības līdzekļi. ISO 16321-1:2021 - acu un sejas aizsardzības līdzekļi izmantošanai darba vietā. Šis izstrādājums ir individuālais aizsardzības līdzeklis (IAL), kas atbilst Regulas (ES) Nr. 2016/425 prasībām. Aizsargstiklu VISOR G un VISOR G-F modeļi ir paredzēti izmantošanai ar ķiveri X-Arbor (ats. nr. 6X946), modeļi VISOR WS un VISOR WS-F ir paredzēti darbam ar ķiverēm Work Shell (ats. nr. 6X945) un Work Shell+ (ats. nr. 6X928), aizsargstiklu VISOR A un VISOR A-F modeļi ir paredzēti izmantošanai ar ķiverēm Aries (ats. nr. 6X932), Aries Air (ats. nr. 6X929) un Aries Tree (ats. nr. 6X931).

2) PAZIŅOTĀS IESTĀDES.

Skatiet paskaidrojumus vispārīgajā instrukcijā (9. sadaļa / D tabula): M5; M7.

3) NOMENKLATŪRA (att. 3.1 / 4.1).

A) Kreisais aizsargstikla balsts. B) Labais aizsargstikla balsts. C) Rievotā uzlika. D) Balsta fiksācijas skrūves. E) Aizsargstikla stiprinājuma skrūves. F) Aizsargstikls (ietvars). G) Marķējums. H) Aizsargstikls (stikls). I) Paplākšne.

4) MARĶĒJUMS.

Skaitļi/burti bez atšifrējuma: skatiet paskaidrojumus vispārīgajā instrukcijā (5. sadaļa). Skaitļi/burti ar zvaigznīti (*): indikācija atkarīga no modeļa.

4.1 - Vispārīgi (att. 2.1). Marķējums: 2; 4; 7; 6; 11; 30) Filtra veida un pakāpes numurs (tikai VISOR G-F / WS-F / A-F modeļiem). 31) Optiskā klase. 32) Īpašas prasības. 33) Ierīcei piemērotie galvas izmēri. Filtra veida un pakāpes numurs: 3-2) Ultravioletais filtrs; GL2) Saules aizsargfiltris izmantošanai industriālos apstākļos. EN 166 īpašās prasības: B) Aizsardzība pret lielā ātrumā esošām daļiņām - vidēja spēka triecieni. K) Virsmas noturība pret smalko daļu radītajiem bojājumiem. N) Noturība pret aizmiglošanos. T) Noturība pret lielā ātrumā esošām daļiņām pie ekstrēmām temperatūrām. ISO 16321-1 papildprasības: D) Noturība pret liela ātruma triecienu - trieciena ātrums 80 m/s. T) Noturība pret liela ātruma triecienu ekstrēmās temperatūrās. **Uzmanību!** Ja trieciena līmeņa simboli (piem., B vai D) nav vienādi uz lēcas/filtra un korpusa, tad par aizsarglīdzekļa faktisko aizsardzības līmeni tiek uzskatīts zemākais līmenis.

4.2 - Izsekojamība (att. 2.1). Indikācijas: T2; T8.

5) PĀRBAUDES.

Papildus turpmāk uzskaitītajām pārbaudēm ievērojiet norādījumus vispārīgajā instrukcijā (3. sadaļa).

Pirms katras izmantošanas reizes pārlicinieties, ka: aizsargstikla stikls nav saskrāpēts, ielīsis vai bojāts, bet redzamība caur stiklu nav ierobežota un izkropļota. **Uzmanību!** Nomainiet stiklu, ja uz stikla virsmas ir dziļi skrāpējumi.

6) VISOR G / VISOR G-F MONTĀŽAS INSTRUKCIJA.

6.1 - Rievotās uzlikas uzstādīšana (att. 3.2-3.3). Noņemiet uzlīmi un ievietojiet rievoto uzliku no ķiveres iekšpuses, caur Ø 6 mm caurumu.

6.2 - Aizsargstikla balsta pozicionēšana (att. 3.4). Novietojiet balstu labajā vai kreisajā pusē, kā parādīts.

6.3 - Aizsargstikla balsta fiksēšana (att. 3.5). Ieskrūvējiet speciālās balsta skrūves (D) Ø 4 mm caurumā no ķiveres iekšpuses.

6.4 - Aizsargstikla fiksēšana (att. 3.6). Pēc abu aizsargstikla balstu nofiksēšanas pie ķiveres, novietojiet aizsargstiklu vēlamajā pozīcijā un nofiksējiet to ar īpašām fiksācijas skrūvēm (E).

7) AIZSARGSTIKLU VISOR WS / VISOR WS-F MONTĀŽAS INSTRUKCIJA.

7.1 - Aizsargstikla balsta pozicionēšana. Noņemiet uzlīmes un ievietojiet rievoto uzliku ķiveres pretējā caurumā (att. 4.2-4.3). Novietojiet bal-

stu, labajā vai kreisajā pusē, uz ķiveres. Ievietojiet skrūvi pretējā caurumā un pieskrūvējiet to ar rievoto uzliku, piestiprinot balstu pie ķiveres apvalka (att. 4.4). Atkārtojiet šo darbību otrā pusē.

7.2 - Aizsargstikla pozicionēšana. Novietojiet aizsargstiklu uz ķiveres un savietojiet malas atbilstoši kreisās un labās puses balstu caurumiem; ievietojiet fiksējošās skrūves atbilstošajos caurumos un pieskrūvējiet ar skrūvēm, lai aizsargstikls atrastos vēlamajā pozīcijā (att. 4.5-4.6).

8) AIZSARGSTIKLU VISOR A / VISOR A-F MONTĀŽAS INSTRUKCIJA. Aizsargstiklu A un A-F modeļu uzstādīšana un noņemšana ir jāveic atbilstoši norādītajam ievietošanas/izņemšanas virzienam (att. 5-6). **Uzmanību!** Acu aizsarga stiprinājumi ir jāuzstāda vai jānoņem katrā pusē pēc kārtas.

9) LIETOŠANAS INSTRUKCIJA.

Pirms izmantošanas pārlicinieties par to, ka aizsargstikls pareizi ieslīd darba pozīcijā (att. 8.1) un pareizi ieslīd miera/uzglabāšanas stāvoklī (att. 8.2). Aizsargstiklam ir jābūt pozīcijā starp šīm divām pozīcijām.

Uzmanību! Aizsargstiklu ir aizliegts izmantot ar ķiverēm, kurām tas nav paredzēts.

9.1 - Brīdinājums. 1) Materiāli var izraisīt ādas kairinājumu, ja āda ir īpaši jutīga. 2) Aizsarglīdzekļus, kas ir tikuši pakļauti triecienam ir aizliegts izmantot, tie ir jāatīrē un jāaizstāj. 3) Aizsargstikli ar tonētiem stikliem nav piemēroti auto vadīšanai naktīs laikā vai sliktā apgaismojuma apstākļos.

10) BRĪDINĀJUMI EN 166.

1) Aizsargstikli pasargā acis no ātri kritošām daļiņām un tos var valkāt kopā ar brīlēm, taču trieciena rezultātā var pārnest trieciena spēku, radot draudus lietotājam. 2) Ja ir nepieciešama aizsardzība pret daļiņām ar lielu ātrumu un augstu temperatūru, ir jāizvēlas aizsargbrilles ar burtu T, kas seko mehāniskās stiprības apzīmējumam, piemēram, FT, BT vai AT. Ja mehāniskās stiprības apzīmējumam neseko burts T, acu aizsargstiklu var izmantot tikai aizsardzībai pret liela ātruma daļiņām, kuru temperatūra atbilst istabas temperatūrai.

11) TEHNISKĀ APKOPE.

Uzglabāt temperatūras diapazonā 5°-45°C, ar gaisa mitruma līmeni, kas ir zemāks par 90%. Aizsargstikla tīrīšanai izmantot tikai ūdeni un maigās ziepes. Ir aizliegts izmantot ķīmiskus tīrīšanas līdzekļus, šķīdinātājus vai jebkurus citus līdzekļus, kas var ietekmēt aizsargstikla mehāniskās un optiskās īpašības. Tīriet acu aizsargstiklu, kad tas ir sauss, izmantojot stiklam paredzētu lupatiņu. **Uzmanību!** Pārmērīga un ilgstoša ūdens izmantošana acu aizsarga virsmas tīrīšanai var samazināt noturību pret skrāpējumiem un noturību pret aizmiglošanos. **Uzmanību!** Rezerves daļas šim izstrādājumam nav pieejamas.

Šio prietaiso naudojimo instrukciją sudaro bendri ir specialūs nurodymai, abu juos reikia atidžiai perskaityti ir suprasti prieš naudojimą. **Dėmesio!** Šiame informaciniame lapelyje aprašytos tik konkrečios instrukcijos.

SPECIALIOS INSTRUKCIJOS EN 166 / ISO 16321-1.

Šioje pastaboje yra reikiama informacija teisingai naudoti šį produktą: „VISOR G“ / „VISOR WS“ / „VISOR A“ (skaidri lęšių spalva); „VISOR G-F“ / „VISOR WS-F“ / „VISOR A-F“ (spalvotų lęšių spalva) akių skydai.

1) TAIKYMO SRITIS.

EN 166:2001 - Asmens akių apsauga. ISO 16321-1:2021 - Akių ir veido apsauga profesiniam naudojimui. Šis gaminytis yra asmens saugos įranga (AS); ji atitinka reglamentą (ES) 2016/425. „VISOR G“ ir „VISOR GF“ modeliai skirti naudoti su „X-Arbor“ (nuorodos Nr. 6X946) šalmu, „VISOR WS“ ir „VISOR WS-F“ modeliai skirti naudoti su „Work Shell“ (nuorodos Nr. 6X945) ir „Work Shell+“ (nuorodos Nr. 6X928) šalmais, „VISOR A“ ir „VISOR AF“ modeliai yra skirti naudoti su „Aries“ (nuorodos Nr. 6X932), „Aries Air“ (nuorodos Nr. 6X929) ir „Aries Tree“ (nuorodos Nr. 6X931) šalmais.

2) INFORMUOTOS INSTITUCIJOS.

Žiūrėkite legendą, pateiktą bendruosiuose nurodymuose (9 punktas / D lentelė): M5; M7.

3) NOMENKLATŪRA (pav. 3.1 / 4.1).

A) kairiojo skydelio atrama. B) dešiniojo skydelio atrama. C) susuktas įvorė. D) atraminiai varžtai. E) Apsauginių skydelių tvirtinimo varžtai. F) skydelis (ginklai). G) Ženkliniai. H) skydelis (objektyvas). I) bangos plovkla.

4) ŽENKLINIMAI.

Skaičiai / raidės be antraščių: žr. legendą, pateiktą bendrosiose instrukcijose (5 paragrafas). Skaičiai / raidės su žvaigždute (*): rodoma priklausomai nuo modelis.

4.1 - Bendra (pav. 2.1). Žymėjimai: 2; 4; 7; 6; 11; 30) Filto tipas ir skalės numeris (tik VISOR G-F / WS-F / A-F modeliai). 31) Optinė klasė. 32) Konkretūs reikalavimai. 33) Įrenginiui tinkamas galvos formos matmuo. Filto tipas ir skalės numeris: 3-2) Ultravioletinis filtras; GL2) Apsaugos nuo saulės filtras pramoniniam naudojimui. EN 166 konkretūs reikalavimai: B) Apsauga nuo greitaeigių dalelių - Vidutinės energijos poveikis. K) Atsparumas paviršiaus pažeidimams smulkiais dalelėmis. N) Atsparumas rūkiui. T) atsparumas greitaeigėms dalelėms esant ekstremalioms temperatūroms. ISO 16321-1 pasirinktiniai reikalavimai: D) Atsparumas greitaeigiam smūgiui - Smūgio greitis 80 m/s. T) Atsparumas greitaeigiam smūgiui esant ekstremalioms temperatūroms. **Dėmesio!** Jei smūgio lygio simboliai (pvz.: B ar D) nėra lygūs objektyvui / filtrui ir rėmui, tada tai mažesnis lygis, kuris bus priskirtas visai apsaugos priemoni.

4.2 - Atsekamumas (pav. 2.1). Indikacijos: T2; T8.

5) PATIKRINIMAI.

Toliau išvardytiems patikrinimams laikykitės nurodymų, pateiktų bendrosiose instrukcijose (3 dalis).

Prieš kiekvieną naudojimą patikrinkite, ar: skydelio lęšis nėra subraižytas, nepaklotas ar nepažeistas, dėl to gali sumažėti matomumas; regėjimas per objektyvą nėra iškraipomas. **Dėmesio!** Pakeiskite objektyvą, jei objektyvo paviršiuje yra gilių įbrėžimų.

6) VISOR G / VISOR GF MONTAVIMO INSTRUKCIJA.

6.1 - susuktos įvorės įdėjimas (3.2-3.3 pav.). Nuimkite lipduką ir įkiškite įbrėžtą įvorę iš šalmo vidinės pusės per Ø 6 mm angą.

6.2 - Apsauginio skydelio atramos padėjimas (3.4 pav.). Apsauginio skydelio laikiklį pastatykite į dešinę arba į kairę, kaip parodyta.

6.3 - Apsauginio skydelio atramos tvirtinimas (3.5 pav.). Į šalmo vidų įsukite specialius atraminius varžtus (D) į Ø 4 mm angą.

6.4 - Apsauginio skydelio tvirtinimas (3.6 pav.). Pritvirtinę abi stiklo atramas prie korpuso, pritvirtinkite skydelį aplink apvalkalą ir pritvirtinkite specialiais tvirtinimo varžtais (E).

7) MONTAVIMO INSTRUKCIJA VISOR WS / VISOR WS-F.

7.1 - Apsauginio stiklo atramos padėtis. Nuimkite dangtelio etiketes ir įkiškite įbrėžtą įvorę į atitinkamą skylę korpuso viduje (4.2-4.3 pav.). Padėkite atramą į dešinę arba į kairę ant korpuso. Įkiškite varžtą į tinkamą angą ir prisukite prie susuktos įvorės, pritvirtindami atramą prie korpuso

(4.4 pav.). Pakartokite veiksmą iš kitos pusės.

7.2 - Skydelio padėtis. Padėkite skydelį aplink apvalkalą ir kraštus su skylutėmis pastatykite šalia atitinkamos dešinės ir kairės atramos; įkiškite tvirtinimo varžtus į atitinkamas skydelio skylės ir prisukite iki tol, kol prieš tai pritvirtintos skydelio atramos bus apačioje (4.5-4.6 pav.).

8) MONTAVIMO INSTRUKCIJA VISOR A / VISOR AF.

Sumontuokite ir išimkite „Skydelį A“ ir „Visor AF“ laikydamiesi nurodytos įdėjimo / išėmimo krypties (5 pav. 6). **Dėmesio!** Sumontuokite ir pašalinkite akių apsaugos atramas į vieną pusę vienu metu.

9) NAUDOJIMO INSTRUKCIJA.

Prieš naudodamiesi patikrinkite, ar skydelis tinkamai juda į darbinę padėtį (8.1 pav.) ir į poilsio / laikymo padėtį (8.2 pav.). Skydelis taip pat turi tarpinę padėtį tarp jų. **Dėmesio!** Nenaudokite skydelio ant šalmo, išskyrus tą, kuriam jis yra skirtas.

9.1 - Įspėjimas. 1) Medžiagos gali sukelti dirginimą po odos kontakto, jei ypač jautri. 2) Apsaugos priemonės, kurios buvo paveiktos smūgio, nebus naudojamos ir bus atmetos ir pakeistos. 3) Saulės skydeliai su užtamsintais lęšiais netinkami vairuoti naktį ar esant rūškanai šviesai.

10) ĮSPĖJIMAI EN 166.

1) Apsauginiai akių skydeliai, apsaugantys akis nuo greitųjų dalelių ir dėvimi virš oftalmologinių akinių, gali perduoti smūgius ir tapti pavojumi naudotojui. 2) Jei reikalinga apsauga nuo greitųjų dalelių esant ekstremalioms temperatūroms, pasirinkta akių apsauga turėtų būti pažymėta raide T, iškart po raidės, nurodančios įrangos mechaninį atsparumą smūgiams, t.y. FT, BT ar AT. Jei po mechaninio stiprumo raidės nėra raidės T, akių apsaugą galima naudoti tik apsaugai nuo greitųjų dalelių kambario temperatūroje.

11) PRIEŽIŪRA.

Laikyti 5-45 ° C temperatūroje, kai drėgmės lygis yra mažesnis nei 90%. Skydelį valykite tik vandeniu ir švelniu muilu. Keputirų valymui nenaudokite cheminių ploviklių, benzino, tirpiklių ar kitų gaminių, nes jie gali paveikti optines skydelio optines savybes. Nuvalykite akių apsaugą, kai sausa, naudojantis lęšiams skirtu audeklu. **Dėmesio!** Perteklinis ir pakartotinis vandens naudojimas valant vidinį akių apsaugos paviršių gali pažeisti įbrėžimams atsparią ir antirūkinę apdailą. **Dėmesio!** Šiam gaminiui atsarginės dalys neteikiamos.

Инструкциите за употреба на това устройство се състоят от обща инструкция и от една специфична за него инструкция. И двете трябва да бъдат прочетени внимателно преди употреба. **Внимание!** Този лист съдържа само специфичната инструкция.

СПЕЦИФИЧНИ ИНСТРУКЦИИ EN 166 / ISO 16321-1.

Този документ съдържа информацията, необходимата за правилно използване на следния/те продукт/и: Защитни очила VISOR G / VISOR WVS / VISOR A (прозрачни лещи); VISOR G-F / VISOR WS-F / VISOR A-F (оцветени лещи).

1) ОБЛАСТ НА ПРИЛОЖЕНИЕ.

EN 166:2001 - Лична защита на очите. ISO 16321-1:2021 - Защита на очите и лицето при професионална употреба. Този продукт е Лично предпазно средство (ЛПРС); и е в съответствие с Регламент (ЕС) 2016/425. Моделите VISOR G и VISOR G-F са предназначени за използване с X-Arbor (Реф. No. 6X946) каска, моделите VISOR WS и VISOR WS-F са предназначени за използване с Work Shell (Реф. No. 6X945) и Work Shell+ (Реф. No. 6X928) каски, моделите VISOR A и VISOR A-F са предназначени за използване с Aries (Реф. No. 6X932), Aries Air (Реф. No. 6X929) и Aries Tree (Ref. No. 6X931) каски.

2) НОТИФИЦИРАНИ ОРГАНИ.

За справка прегледайте легендата в общите инструкции (раздел 9 / таблица D): M5; M7.

3) НОМЕНКЛАТУРА (Фиг. 3.1 / 4.1).

A) Опора за ляв визьор. B) Опора за десен визьор. C) Винтонарезна втулка. D) Поддържащи фиксиращи винтове. E) Винтове за фиксиране на визьор. F) Визьори (конзоли). G) Маркировка. H) Визьор (обективи). I) Вълнова шайба.

4) МАРКИРОВКА.

Числа/букви без надпис: за справка разгледайте легендата в общите инструкции (раздел 5). Числа/букви със звезда (*): обозначение, налично в зависимост от модела.

4.1 - Общо (Фиг. 2.1). Маркировки: 2; 4; 7; 6; 11; 30) Тип филтър и номер на скала (само за модели VISOR G-F / WS-F / A-F). 31) Оптичен клас. 32) Специфични изисквания. 33) Размерите на формата на главата отговарят на устройството. Тип филтър и номер на скала: 3-2) Ултравioletов филтър; GL2) Слънчев защитен филтър за индустриална употреба. EN 166 Специфични изисквания: B) Защита срещу високоскоростни частици - Удар със средна енергия. K) Устойчивост на повърхностно увреждане от фини частици. N) Устойчивост на замъгляване. T) Устойчивост на високоскоростни частици при екстремни температури. ISO 16321-1 допълнителни изисквания: D) Устойчивост на високоскоростен удар - Скорост на удара 80 m/s. T) Устойчивост на високоскоростен удар при екстремни температури. **Внимание!** Ако символите за ниво на удар (напр. B или D) не са равни на лещата/филтъра и на рамката, тогава за целия протектор трябва да се определи пониското ниво.

4.2 - Проследяемост (Фиг. 2.1). Обозначения: T2; T8.

5) ПРОВЕРКИ.

Освен описаните по-долу проверки, спазвайте посоченото в общите инструкции (раздел 3).

Преди всяка употреба проверете дали: лещата на визьора не е надраскана, набраздена или повредена, което може да намали видимостта; зрението през лещата не се изкривява. **Внимание!** Сменете обектива, ако има дълбоки драскотини по повърхността на лещата.

6) VISOR G / VISOR G-F ИНСТРУКЦИИ ЗА СГЛОБЯВАНЕ.

6.1 - Поставяне на винтова втулка (фиг. 3.2-3.3). Махнете стикера и поставете винтовата втулка от вътрешната страна на каската, през Ø 6 мм отвор.

6.2 - Позициониране на опората за визьора (фиг. 3.4). Поставете опората за визьора, вдясно или вляво, както е показано.

6.3 - Фиксиране на опората за визьора (фиг. 3.5). Завинтете специалните крепежни винтове (D) в отвора Ø 4 мм от вътрешната страна на каската.

6.4 - Фиксиране на визьора (фиг. 3.6). След като фиксирате и двете

опори на визьора към корпуса, поставете визьора около корпуса и го фиксирайте със специалните фиксиращи винтове (E).

7) ИНСТРУКЦИИ ЗА СГЛОБЯВАНЕ НА VISOR WS / VISOR WS-F.

7.1 - Позициониране на опората на визьора. Махнете етикетите на капака и поставете набраздената втулка в подходящия отвор вътре в корпуса (фиг. 4.2-4.3). Поставете опората, отдясно или отляво, на корпуса. Поставете винта в подходящия отвор и го завийте върху набраздената втулка, като фиксирате опората към корпуса (фиг. 4.4). Повторете операцията от другата страна.

7.2 - Позициониране на визьора. Поставете визьора около корпуса и позиционирайте ръбовете с отворите близо до съответната дясна и лява опора; пхнете фиксиращите винтове в подходящите отвори на визьора и ги завинтете, докато основата на опорите на визьора са предварително монтирани (фиг. 4.5-4.6).

8) ИНСТРУКЦИИ ЗА СГЛОБЯВАНЕ НА VISOR A / VISOR A-F.

Инсталирайте и отстранете Visor A и Visor A-F в съответствие с посочената посока на поставяне/отстраняване (фиг. 5-6). **Внимание!** Поставяйте или сваляйте дръжките на защитните очила една по една.

9) ИНСТРУКЦИИ ЗА УПОТРЕБА.

Преди употреба проверете дали визьорът се движи правилно в работно положение (фиг. 8.1) и положението за почивка / съхранение (фиг. 8.2). Визьорът има и междинно положение между двете. **Внимание!** Не използвайте визьорът на каска, различна от тази, за която е предназначен.

9.1 - Предупреждение. 1) Материалите могат да причинят дразнене след контакт с кожата, ако е особено чувствителна. 2) Протектори, които са били подложени на удар, не трябва да се използват и трябва да се изхвърлят и заменят. 3) Визьори със затъмнени лещи не са подходящи за шофиране през нощта или при слаба светлина.

10) ПРЕДУПРЕЖДЕНИЯ EN 166.

1) Визьорите, предпазващи очите срещу високоскоростни частици и носени над очила, могат да пренесат удари, като по този начин стават опасни за потребителя. 2) Ако е необходима защита срещу високоскоростни частици при екстремни температури, изборът на защитен протектор трябва да бъде маркиран с буквата T, непосредствено след буквата, която показва механичната якост на оборудването срещу удари, т.е. FT, VT или AT. Ако буквата за механичната якост не е последвана от буквата T, протекторът за очи може да се използва само за защита от високоскоростни частици при стайна температура.

11) ПОДДРЪЖКА.

Съхранявайте при температура 5°-45°C, с ниво на влажност под 90%. Почиствайте визьорът само с вода и мек сапун. Не използвайте химически почистващи препарати, бензин, разтворители или друг продукт за почистване на шапки, защото те могат да повлияят на оптичните свойства и да намалят механичните свойства на козирката. Почиствайте защитните очила, когато са сухи, като използвате специална кърпа за лещи. **Внимание!** Прекомерната и редовна употреба на вода при почистване на вътрешната повърхност на защитните очила може да повреди покритието срещу надраскване и замъгляване. **Внимание!** За този продукт няма резервни части.

Upute za uporabu ovog uređaja su sačinjene od općih uputa i specifikacija, a oboje moraju biti pažljivo pročitani prije uporabe. **Pozornost!** Ovaj dokument sadrži samo specifikacije.

SPECIFIČNE UPUTE EN 166 / ISO 16321-1.

Ova obavijest sadrži informacije potrebne za ispravnu uporabu sljedećeg/ih proizvoda: Štitnici za oči VISOR G / VISOR WS / VISOR A (prozirne leće); VISOR G-F / VISOR WS-F / VISOR A-F (tonirane leće).

1) POLJE PRIMJENE.

EN 166:2001 - Osobna zaštita za oči. ISO 16321-1:2021 - Zaštita za oči i lice za upotrebu pri radu. Ovaj proizvod je osobno zaštitno sredstvo (OZS); usklađeno je s Uredbom (EU) 2016/425. Modeli VISOR G i VISOR G-F namijenjeni su za uporabu s kacigom X-Arbor (ref. br. 6X946), modelima VISOR WS i VISOR WS-F i namijenjeni su za uporabu s kacigama Work Shell (ref. br. 6X945) i Work Shell+ (ref. br. 6X928), modeli VISOR A i VISOR A-F namijenjeni su za uporabu s kacigama Aries (ref. br. 6X932), Aries Air (ref. br. 6X929) i Aries Tree (ref. br. 6X931).

2) NADLEŽNA TIJELA.

Pogledajte legendu u općim uputama (paragraf 9 / tablica D). M5; M7.

3) NOMENKLATURA (Sl. 3.1 / 4.1).

A) Lijevi držač vizira. B) Desni držač vizira. C) Okrugli umetak. D) Vijci za fiksiranje držača. E) Vijci za fiksiranje vizira. F) Vizir (ruke). G) Oznaka. H) Vizir (leća). I) Perač valova.

4) OZNAKA.

Brojevi/slova bez naslova: Pogledajte legendu u općim uputama (paragraf 5). Brojevi/slova sa zvjezdicom (*): oznaka je nazočna u ovisnosti od modela.

4.1 - Općenito (Sl. 2.1). Oznake: 2; 4; 7; 6; 11; 30) Vrsta filtra i broj skale (samo za modele VISOR G-F / WS-F / A-F).. 31) Optički razred. 32) Posebni zahtjevi. 33) Dimenzija modela glave koja odgovara uređaju. Vrsta filtra i broj mjerila: 3-2) Ultraljubičasti filter ; GL2) Filter za zaštitu od sunčevog zračenja za industrijsku upotrebu. EN 166 posebni zahtjevi: B) Zaštita od čestica velike brzine - srednja snaga udarca. K) Otpornost na oštećenje površine česticama. N) Otpornost na zamagljivanje. T) Otpornost na čestice velike brzine pri ekstremnim temperaturama. ISO 16321-1 dodatni zahtjevi: D) Otpornost na udarce velike brzine - brzina udarca 80 m/s. T) Otpornost na udarce velike brzine pri ekstremnim temperaturama. **Pozor!** Ako simboli razine udarca (npr. B ili D) nisu jednaki na leći/filtru i na okviru, tada se cijelom štitniku dodjeljuje niža razina od navedenih.

4.2 - Mogućnost praćenja (Sl. 2.1). Indikacije: T2; T8.

5) KONTROLE.

Pored kontrola naznačenih u daljem tekstu, poštujujte ono što je naznačeno u općim uputama (paragraf 3).

Prije svake uporabe provjerite je li: leća vizira ogrebeno, obložena ili oštećena, što može smanjiti vidljivost; vid kroz leću nije izobličen. **Pozornost!** Zamijenite leću ako ima duboke ogrebotine na površini leće.

6) UPUTE ZA SKLAPANJE MODELA VISOR G / VISOR G-F.

6.1 - Umetanje okruglog umetka (Slika 3.2-3.3). Uklonite naljepnicu i umetnite okrugli umetak s unutarnje strane kacige, kroz rupu od 6 mm.

6.2 - Postavljanje nosača vizora (Slika 3.4). Postavite nosač vizora, desni ili lijevi, kao što je prikazano.

6.3 - Pričvršćivanje nosača vizora (Slika 3.5). Zavijte posebne pričvršćujuće vijčice (D) u otvor \varnothing 4 mm s unutarnje strane kacige.

6.4 - Pričvršćivanje vizira (Slika 3.6). Nakon što su oba nosača vizira pričvrstili na školjku, postavite vizir oko školjke i pričvrstite ga posebnim pričvršćujućim vijcima (E).

7) UPUTE ZA SASTAVLJANJE VISORA WS / VISORA WS-F.

7.1 - Postavljanje nosača vizira. Uklonite naljepnice na poklopcu i umetnite okrugli umetak u odgovarajuću rupu unutar ljuske (Slika 4.2-4.3). Postavite nosač vizora, desni ili lijevi, na školjku. Umetnite vijak u odgovarajuću rupu i zavijte ga na okrugli umetak, pričvršćujući nosač na ljusku (Slika 4.4). Ponovite postupak na drugoj strani.

7.2 - Postavljanje vizira. Postavite vizir oko školjke i rubove postavite s rupama pokraj odgovarajućeg desnog i lijevog nosača; umetnite vijke

za pričvršćivanje u odgovarajuće rupe vizira i zavijte ih sve dok dno vizira ne drži prethodno montirane (Slika 4.5-4.6).

8) UPUTE ZA SASTAVLJANJE VISORA A / VISORA A-F.

Ugradite i uklonite Visor A i Visor A-F u skladu s naznačenim smjerom umetanja / uklanjanja (Slika 5-6). **Pažnja!** Ugrađujte ili uklanjajte krak štitnika za oči samo na jednoj, a ne istodobno na obje strane.

9) UPUTE ZA KORIŠTENJE.

Prije uporabe provjerite je li se vizir pravilno pomaknuo u radni položaj (Slika 8.1) i položaj za odmor / odlaganje (Slika 8.2). Vizir također srednji položaj između ta dva. **Pozornost!** Ne koristite vizir na kacigama koje nisu namijenjene.

9.1 - Upozorenja. 1) Materijali mogu izazvati iritaciju poslije kontakta s kožom ako je posebno osjetljiva. 2) Štitnici koji su bili izloženi udarcima ne smiju se koristiti i moraju se baciti i zamijeniti. 3) Viziri sa zatamnjenim staklima nisu prikladni za vožnju noću ili u uvjetima slabog svjetla.

10) UPOZORENJA ZA EN 166.

1) Viziri, štiteći oči od čestica velike brzine i nošeni preko oftalmičkih referentnih stakala, mogu prenijeti udarce i na taj način postati opasni za korisnika. 2) Ako je potrebna zaštita od čestica velike brzine pri ekstremnim temperaturama, štitnici za oči moraju biti označeni slovom T, odmah nakon slova koje označava mehaničku čvrstoću opreme protiv udara, tj. FT, BT ili AT. Ako slovo mehaničke čvrstoće ne prati slovo T, štitnik za oči može se koristiti samo za zaštitu od čestica velike brzine na sobnoj temperaturi.

11) ODRŽAVANJE.

Čuvati na temperaturi od 5 ° - 45 ° C, sa stopom vlažnosti nižom od 90%. Očistite vizir koristeći samo vodu i nježni sapun. Za čišćenje pokrivala za glavu nemojte koristiti kemijske deterdžente, benzin, otapala ili bilo koji drugi proizvod jer mogu utjecati na optička svojstva i smanjiti mehanička svojstva vizira. Čistite štitnik za oči kad je suh uporabom posebne krpice za čišćenje leća (naočala). **Pažnja!** Pretjerano i uzastopno korištenje vode pri čišćenju unutrašnjosti štitnika za oči može negativno utjecati na završni premaz otporan prema ogrebotinama i koji sprječava zamagljivanje. **Pozor!** Za ovaj proizvod nisu raspoloživi rezervni dijelovi.

此设备的说明书包括通用说明和专用说明，使用前须认真阅读并理解两个说明。注意！此页只包含专用说明。

EN 166 / ISO 16321-1 具体说明。

此说明包括正确使用以下产品的必要信息：VISOR G/ VISOR WS / VISOR A(透明)；VISOR G-F / VISOR WS-F / VISOR A-F (墨色) 眼罩。

1) 应用范围。EN 166:2001 - 个人眼睛保护ISO 16321-1:2021 - 职业用眼和面部防护。本产品为个人防护设备 (PPE)；符合法规 (EU) 2016/425。VISOR G和VISOR G-F型号可以使用在X-Arbor (Ref. No. 6X946) 头盔上，VISOR W和VISOR W-F型号可以使用在Work Shell (Ref. No. 6X945) 和 Work Shell+ (Ref. No. 6X928) 头盔上，VISOR A和VISOR A-F型号可以使用在ARIES (Ref. No. 6X932)，ARIES AIR (Ref. No. 6X929) 和 aries tree (Ref. No. 6X931) 头盔上。

2) 公告机构。通用说明中的图例 (图9/表D)：M5；M7。

3) 组成部分 (图3.1/4.1) A) 左眼罩支撑；B) 右眼罩支撑；C) 转轴；D) 固定螺丝；E) 眼罩固定螺丝；F) 眼罩(臂)；G) 标记；H) 眼罩(镜片)；I) 波浪垫圈。

4) 标记。

数字/非大写字母：通用说明中的图例 (图5)。数字/带星号 (*) 字母：根据型号的说明。

4.1-通用 (图2.1)。标记：2；4；7；6；11；30) 滤镜类型和比例尺编号 (仅适用于护目罩 G-F/WS-F/A-F 型号)。31) 光学玻璃 32) 特殊要求33) 与设备相适应的头部尺寸。滤镜类型和比例尺编号：3-2) 紫外线滤光片；GL2) 工业用防晒滤光片。EN166 特殊要求：B) 对高速颗粒物的防护——中等能量撞击。K) 耐受细小颗粒对表面的破坏。N) 防雾性。T) 在极端温度下对高速颗粒物的防护。ISO 16321-1 可选要求：D) 高速抗冲击——冲击速度达 80 米/秒T) 在极端温度下的高速抗冲击能力。注意！如果镜片/滤光片和框架上的冲击等级符号 (如 B 或 D) 不相等，则应将较低的等级分配给完整的护具。

4.2-产品追踪 (图2.1)。说明：T2；T8。

5) 检查。

进一步检查表，符合通用说明 (图3)。

每次使用前，确定：眼罩没有被刮坏，有划痕或损坏导致降低视觉效果；物体通过镜片观察后不会发生扭曲。注意！如果眼罩上有较深的划痕需要更换镜片。

6) VISOR G/VISOR G-F安装说明。

6.1-安装转轴 (图3.2-3.3)。移除标签，从头盔内侧将垫圈穿过6mm的孔。

6.2-安装眼罩支撑 (图3.4)。安装图示安装左右眼罩支撑。

6.3-固定面罩支撑 (图3.5)。将固定螺丝(D)从内侧安装在4mm的孔里。

6.4-固定眼罩 (图3.6)。在安装完两侧的支撑后，将眼罩沿着外壳定位，并用特殊的固定螺丝(E)固定。

7) VISOR WS/VISOR WS-F安装说明。

7.1-安装面罩座。撕掉标签，将螺母槽安装到孔内 (图4.2-4.3)。在左右盔体上都安装好，将螺丝拧入螺母槽将其固定 (图4.4)。在另一边也进行同样的操作。

7.2- 安装面罩。将面罩沿着两侧外壳和边缘孔装入，并且将螺丝拧入，直到拧紧之前装好的面罩座 (图4.5-4.6)。

8) VISOR A/VISOR A-F安装说明。

Visor A和Visor A-F的安装与拆卸须按照拆装指示的方向 (图5-6)。注意！依次安装或取下眼罩一侧的臂。

9) 使用说明。使用前检查眼罩是否能调到工作位置 (图8.1) 和打开/储存位置 (图8.2)。眼罩在两个位置之间还有中间位置。注意！不要使用非配套的眼罩。

9.1-警告。1) 敏感性皮肤接触材料后可能会造成过敏。2) 受冲击的护具不得使用，应报废更换。3) 带有色镜片的护目镜不宜在夜间或光线较暗的情况下行驶。

10) 警告 EN166。

1) 眼罩，保护眼睛防止被高速颗粒伤害，在眼罩内部使用近视眼镜可能会因为撞击导致受伤。2) 如果在极端温度下防止高速颗粒伤害，须要选择标有字母T的眼罩，字母表示防止撞击的机械强度，比如FT, BT或AT。如果没有字母T，说明眼罩只能在室温下阻挡高速颗粒。

11) 维护。储存在温度5-45℃，湿度低于90%的环境下，使用清水和

中性肥皂清洗眼罩。不要使用其他化学物质，汽油，溶剂或其他清洗剂，这会影响到光学性能或降低机械强度。清洁眼罩，干燥时，使用专门的镜片布。注意！频繁使用水清洗眼罩内侧表面会影响防刮擦和防雾涂层。注意！此产品无备用零件